



Уроки логопеда

О.И. Крупенчук

Научите меня говорить правильно!

*Комплексная методика
подготовки
ребёнка к школе*



- Программа детского сада
- Развитие речи
- Тренировка пальцев рук
- Зрительное и слуховое внимание



для детей **4-6** лет



*Рекомендовано Региональным экспертным советом
Комитета по образованию Санкт-Петербурга
и Санкт-Петербургской академией постдипломного педагогического образования
к использованию в дошкольных учреждениях*

Рецензенты

М. И. НИКИТИНА, доктор педагогических наук, профессор, член-корреспондент РАО,
декан факультета коррекционной педагогики РГПУ им.А.И.Герцена

Л. А. ПОЗДНКОВА, логопед высшей категории, кандидат педагогических наук,
старший преподаватель Санкт-Петербургской академии постдипломного
педагогического образования, старший преподаватель Ленинградского областного
педагогического университета им.А.С.Пушкина

СОДЕРЖАНИЕ

<i>Предисловие для родителей</i>	5
Тема «ГРИБЫ» (сентябрь, 4-я неделя).....	8
Тема «ОВОЩИ» (октябрь, 1-я неделя)	14
Тема «ФРУКТЫ» (октябрь, 2-я неделя).....	20
Тема «ЯГОДЫ. ДОМАШНИЕ ЗАГОТОВКИ» (октябрь, 3-я неделя).....	27
Тема «ОСЕНЬ. ДЕРЕВЬЯ» (октябрь, 4-я неделя)	33
Тема «ДИКИЕ ЖИВОТНЫЕ» (ноябрь, 1-я неделя).....	41
Тема «ДИКИЕ ЖИВОТНЫЕ ГОТОВЯТСЯ К ЗИМЕ» (ноябрь, 2-я неделя)	48
Тема «ПЕРЕЛЕТНЫЕ ПТИЦЫ» (ноябрь, 3-я неделя)	53
Тема «ЗИМУЮЩИЕ ПТИЦЫ» (ноябрь, 4-я неделя)	60
Тема «ДОМАШНИЕ ЖИВОТНЫЕ» (декабрь, 1-я неделя)	65
Тема «ДОМАШНИЕ ЖИВОТНЫЕ И ПТИЦЫ И ИХ ДЕТЕНЬШИ» (декабрь, 2-я неделя).....	72
Тема «ЗИМА. ЗИМНЯЯ ОДЕЖДА» (декабрь, 3-я неделя).....	79
Тема «ЗИМНИЕ ЗАБАВЫ. НОВЫЙ ГОД» (декабрь, 4-я неделя).....	86
Тема «ЧЕЛОВЕК. ЧАСТИ ТЕЛА» (январь, 2-я неделя)	92
Тема «ТРАНСПОРТ» (январь, 3-я неделя).....	99
Тема «ТРАНСПОРТ. ПРАВИЛА ДОРОЖНОГО ДВИЖЕНИЯ» (январь, 4-я неделя)	106
Тема «МАТЕРИАЛЫ И ИНСТРУМЕНТЫ» (февраль, 1-я неделя).....	113
Тема «ПРОФЕССИИ. СТРОИТЕЛЬСТВО» (февраль, 2-я неделя).....	120
Тема «ЗАЩИТНИКИ ОТЕЧЕСТВА» (февраль, 3-я неделя)	127
Тема «ВРЕМЕНА ГОДА. КАЛЕНДАРЬ. ВЕСНА» (февраль, 4-я неделя).....	133
Тема «МАМИН ДЕНЬ. СЕМЬЯ» (март, 1-я неделя)	139
Тема «РАННИЕ ПРИЗНАКИ ВЕСНЫ. ПЕРВЫЕ ЦВЕТЫ» (март, 2-я неделя)	145
Тема «ЭЛЕКТРОПРИБОРЫ. АТЕЛЬЕ» (март, 3-я неделя)	152
Тема «ВЕСНА В ПРИРОДЕ» (март, 4-я неделя)	158
Тема «ТРУД ЛЮДЕЙ ВЕСНОЙ» (апрель, 1-я неделя).....	165
Тема «КОСМОС» (апрель, 2-я неделя)	171
Тема «ВОЗВРАЩЕНИЕ ПТИЦ. НАСЕКОМЫЕ» (апрель, 3-я неделя).....	178
Тема «ПОСУДА. ПРОДУКТЫ ПИТАНИЯ» (апрель, 4-я неделя).....	185
Тема «ЖИВОТНЫЕ ЖАРКИХ СТРАН» (май, 2-я неделя)	192
Тема «ГОРОД САНКТ-ПЕТЕРБУРГ. АДРЕС» (май, 3-я неделя)	199
<i>Послесловие для логопедов</i>	205
<i>Приложение</i>	206
<i>Литература</i>	207

ПРЕДИСЛОВИЕ ДЛЯ РОДИТЕЛЕЙ

Что посеешь, то и пожнешь.
Корень учения горек, а плоды его сладки.
Умела дитя родить — умей и научить.

Русские пословицы

В человеческой деятельности практически нет областей, где не употреблялась бы речь. Она нужна везде. Хотя бы на этапе обучения. А поскольку всем детям приходится учиться, то от качества речи ребенка зависит и успешность его обучения, поэтому главной задачей воспитателей и родителей по подготовке детей к школе является именно развитие речи.

Вашему вниманию предлагается следующая программа по развитию речи ребенка.

На каждую неделю отводится одна лексическая (словарная) тема, представленная в свою очередь четырьмя занятиями — по одному на 4 дня, и на 5-й день детям дается контрольное задание. На каждом занятии формируются общие речевые навыки детей. Ребятам предлагаются также задания на развитие слухового внимания и связной речи, различные грамматические задания.

Если, скажем, ребенок путает звуки в произношении, он перепутает их и на письме. Он также смешивает слова, которые различаются только этими звуками: *шок — сок, жар — шар, лак — рак, цель — цель, рад — ряд* и т.п. Именно поэтому огромное внимание мы уделяем развитию фонематических процессов. Фонема (от гр. *phonema* — звук) — минимальная значимая часть слова. Не путать фонемы с буквами! Одна буква может обозначать разные звуки (твердый или мягкий), например: *тол* и *толь* — слова различаются только твердостью/мягкостью последних звуков. (Уважаемые мамы и папы! Работая над этой книгой, мы старались учитывать то, что вы изучали русский язык в школе энное количество лет назад и кое-что могли подзабыть, поэтому специально для вас, чтобы вам было легче заниматься со своими детьми, в конце книги мы приводим краткое приложение, которое поможет вам вспомнить основные положения теории русского языка.)

Развитие фонематических процессов включает в себя: 1) развитие умения услышать звук и выделить его в ряду других звуков, слогов, слов; 2) развитие умения разделять слова на звуки; 3) развитие умения объединять отдельные звуки в слоги и слова; 4) развитие умения сопоставлять слова, различающиеся одним звуком.

Умение различать фонемы — это основа основ: и понимания речи другого человека, и контроля за собственной речью, и грамотного письма в дальнейшем.

В книге вы найдете систему занятий, рассчитанную на 2 года и включающую в себя задания на приобретение и совершенствование всех перечисленных выше навыков: под буквой А — задания для детей 1-го года обучения, под буквой Б — 2-го. Предполагается последовательное их выполнение — сначала всех заданий под буквой А и только потом — под буквой Б.

Фонетический анализ слов (характеристика каждого звука) вовсе не имеет в виду их чтение или написание. Ребенок разбирает слова на слух! Схемы разбора (образец мы приводим далее) можно рисовать кружками и раскрашивать, выкладывать из разноцветных квадратиков или кружков (для этой цели хорошо подходят пробки от пластиковых бутылок красного, синего и зеленого цветов).

Если ребенок неправильно говорит (пропускает предлоги, путает окончания, неверно строит фразу и т.д.), то он неправильно и понимает фразу: ему все равно — *на, над* или *под* столом; Лена

бежит за собакой или собака — за Леной; он не заметит ошибки и в предложении: «Чашка упала потому, что разбилась». Вот почему в нашем пособии мы приводим так много заданий, направленных на выработку у детей умения правильно изменять слова по родам, числам и падежам и согласовывать их между собой.

Конечно, мы не даем детям грамматических терминов (склонение, падеж, род и т. д.). Это — задача школы. Мы лишь просим их изменить слово по образцу, или продолжить предложение, или исправить ошибки и т. п.

В начале каждой лексической темы приводится словарь. Слова из него вы можете вставлять в самые разные задания. Слова сгруппированы по частям речи — существительные, глаголы, прилагательные и причастия, иногда — наречия. Обязательно спрашивайте у ребенка, как он понимает то или иное слово. Уверяем вас, детское понимание очень часто отличается от нашего! Объясняйте ребятам непонятные или неправильно понятые ими слова. Конечно, вы можете расширять этот словарь по своему усмотрению.

Вообще, задания по лексике и грамматике предназначены для детей 1-го года обучения. Мы намеренно не указываем четко возраст, например с 5 лет, так как если эти задания доступны вашему ребенку, которому 4—4,5 года, то почему бы и нет? Только, пожалуйста, не превращайте занятия в уроки с родительским шантажом: «Сделаем уроки — пойдем гулять, куплю мороженое» и т. д. Не отнимайте у детей детство! Дайте им поиграться! Ребенок должен прийти в школу с желанием учиться и верой в свои силы. Обращайте каждое занятие в игру! Играйте с ребенком в «школу для кукол, мишек». Хвалите его за каждый правильный ответ, ни в коем случае не наказывайте и не ругайте за ошибки — он ведь еще учится!

Задания на формирование связной речи даются в более старшем возрасте. Впрочем, если с ними справляется и ребенок 1-го года обучения, пусть он выполняет их.

В нашем пособии вы найдете самые разные задания, в том числе, например, и такое задание: «Объясни словечко». Ребенок должен объяснить, как он понимает смысл слов типа *самосвал, ледоход, наперсток, подводник* и т. п., то есть тех слов, значение которых, казалось бы, понятно из них самих. Но у ребенка могут, конечно, возникнуть здесь определенные затруднения. Для этого и нужны мы — взрослые. Мы должны объяснить, что *мостовая* называется так не потому, что стоит на мосту, а потому, что раньше ее мостили, выкладывали камнем. И тут же, скажем, сравнить словосочетания: *идем по мосту*, но: *идем по мостовой*; составить с ними предложения, чтобы ребенок почувствовал слово «на вкус», вник в его звучание и понял смысл.

Или, например, задание типа: «Составь рассказ по картинке». Тут же может быть приведен план рассказа. Старайтесь использовать его лишь в тех случаях, когда ребенок самостоятельно не может начать или продолжить рассказ. Если же он говорит сам, не нужно загонять его в жесткие рамки плана.

Или, скажем, задания на развитие зрительного внимания типа: «Найди отличия». Обращаем ваше внимание, что на каждой паре картинок таких отличий не менее пяти. Впрочем, более внимательные дети смогут найти и большее их количество.

Эта книга не ставит задачи научить детей правильно произносить звуки. Поэтому, если у вашего ребенка есть нарушение звукопроизношения, обязательно покажите его логопеду. Консультация логопеда нужна и в том случае, если ребенок до 4—5 лет продолжает делать много ошибок в грамматических заданиях или переставляет, пропускает слоги и звуки в словах.

Определенное место в пособии отводится и так называемой мелкой моторике (развитию движений пальцев рук, их координированности), находящейся в прямой связи с развитием речи. Наши упражнения подготовят кисть ребенка к овладению письмом, научат ее делать точные, ритмичные движения и улучшат их координацию.

В заключение заметим, что в книге много иллюстраций. Ваш ребенок может либо просто рассматривать их, либо еще и раскрашивать цветными карандашами.

УСЛОВНЫЕ ОБОЗНАЧЕНИЯ



Игровые задания для развития пальцев рук



Упражнения для развития дыхания и силы голоса



Задания на различение звуков речи



Упражнения на развитие зрительного внимания



Упражнения на развитие слухового внимания



Слова для справок по каждой теме



Грамматические задания



Задания на развитие связной речи

Тема «ГРИБЫ» (сентябрь, 4-я неделя)

1-й ДЕНЬ



Упражнение 1

Массаж (или самомассаж) подушечек пальцев (на каждую стихотворную строчку — разминание подушечки одного пальца).

Вылезли на кочке	<i>мизинец</i>	}	<i>правая рука</i>
Мелкие грибочки:	<i>безымянный</i>		
Грузди и горькушки,	<i>средний</i>		
Рыжики, волнушки.	<i>указательный</i>		
Даже маленький пенек	<i>большой</i>	}	<i>левая рука</i>
Удивленья скрыть не мог.	<i>большой</i>		
Выросли опята,	<i>указательный</i>		
Скользкие маслята,	<i>средний</i>		
Бледные поганки	<i>безымянный</i>		
Встали на полянке.	<i>мизинец</i>		



Вызывание длительного выдоха

Ребенок дует на игрушки типа «Флюгер», «Мельница», «Воздушный аквариум» и т.п.



Подними руку

А. Подними руку, когда услышишь голос. Взрослый произносит гласные звуки [а], [о], [и], [у], [э], [ы], [о] вслух и шепотом (вразбивку). Ребенок должен поднять руку только тогда, когда услышит голос.

Б. Подними руку, когда услышишь гласный звук [а]. Взрослый произносит ряд звуков: [в], [г], [п], [а], [м], [ш], [о], [а], [д] и т.д. Ребенок поднимает руку только тогда, когда слышит звук [а]. Аналогично — со звуком [о].



Где стучали?

Ребенок сидит с закрытыми глазами, а взрослый стучит чем-нибудь в любом месте. Ребенок должен показать место, откуда слышался звук.



Словарь

Существительные:

А. Боровик, подосиновик, подберезовик, мухомор, масленок, сыроежка, гриб, ножка, шляпка, лес, поляна, мох, пень, корзина.

Б. Лисичка, опенок, моховик, груздь, рыжик, волнушка, поганка, грибница, чаща, лукошко, грибник.

Глаголы:

- А.** Растить, собирать, готовить, резать, сушить, солить, мариновать.
- Б.** Стоять, прятаться, краснеть, вырастать, заблудиться, аукать.

Прилагательные:

- А.** Белый, красный, рыжий, маленький, старый, съедобный, несъедобный, червивый.
- Б.** Грибной (дождь, лето, поляна, год), рыхлый (о грибе), дружные (опята).

Наречия:

- А, Б.** Рядом, далеко, близко.



Назови один — много

Один гриб — много грибов;
одна лисичка — ...
одна шляпка — ...
один пенёк — ...



Объясни словечко

Подосиновик, боровик, сыроежка, поганка, подберезовик, моховик, мухомор, рыжик.
(Обратите внимание ребенка на то, что данные слова как бы сами себя объясняют.)

2-й ДЕНЬ



См. упражнение 1



Покажи на картинке сначала съедобные грибы, а потом — несъедобные

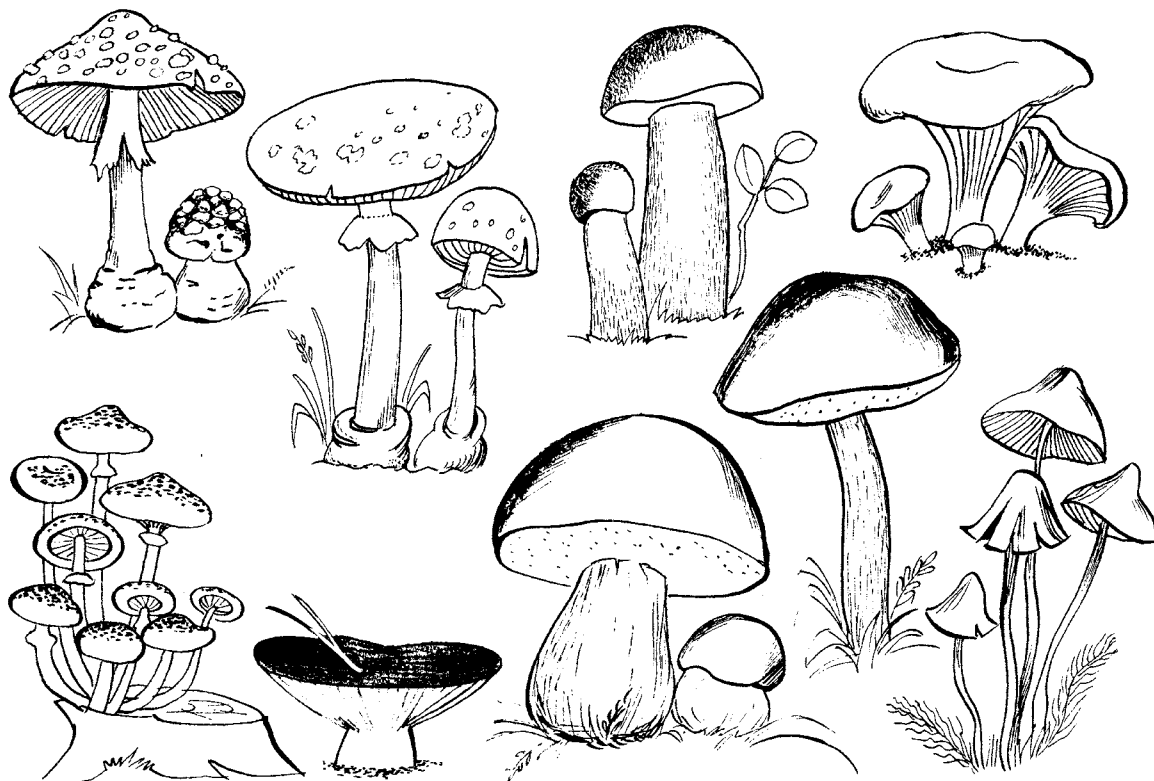



Игры на поддувание

Ребенок поддувает легкие предметы (полоски бумаги, комки ваты, шарики от пинг-понга и т. п.).



Подними руку

А. Подними руку, когда услышишь громкий звук. Взрослый произносит различные звуки то тихо (но не шепотом), то громко. Ребенок поднимает руку только на громкий звук.

Б. Подними руку, когда услышишь гласный звук [э]. Взрослый произносит ряд звуков: [в], [г], [п], [э], [м], [ш], [о], [а], [э] и т.д. Ребенок поднимает руку только тогда, когда слышит звук [э]. Аналогично — со звуком [у].



См. 1-й день



Продолжи предложение

Мы пошли в лес за опятами, маслятами...(лисичками, волнушками, сыроежками...).

Грибы растут...(в лесу, в чаще, на опушке, вокруг пней и деревьев, во мху, в траве...).



1. Отгадай загадки.

У кого одна нога,
Да и та без башмака? (*Гриб*)

И на горке, и под горкой,
Под березой и под елкой,
Хороводами и в ряд
В шляпках молодцы стоят. (*Грибы*)

2. Объясни выражения: грибной год, грибной дождь.

Спрашиваем, как ребенок понимает эти словосочетания. Где нужно — уточняем, поправляем или объясняем ребенку их смысл.

3. Сравни слова: мухомор и опенок. Что общего между этими словами и чем они отличаются?

Учим детей находить сходства и различия. Общее: и мухомор, и опенок являются грибами, у обоих есть шляпка и ножка, оба растут в лесу. Различия: опенок — съедобный гриб, а мухомор — ядовитый; у мухомора красная шляпка с белыми горошинами, а у опенка — коричневая со светлым пятном в центре; мухоморы крупнее опят.

3-й ДЕНЬ



См. упражнение 1



Вызывание длительного выдоха

Ребенок дует на кораблики в воде (кораблики можно сделать из скорлупок грецких орехов, бумаги и т.д.).



Подними руку

А. Подними руку, когда услышишь звук [а]. Взрослый произносит ряд звуков: [а], [ш], [р], [а], [м], [в], [ы] и т.д. Ребенок поднимает руку только тогда, когда слышит звук [а]. Усложняем задание: ребенок должен распознать звук [а] в слогах: АП, ОП, УП...

Б. Подними руку, когда услышишь звук [и]. Взрослый произносит ряд звуков: [и], [ы], [у], [и], [к], [л], [о]...Ребенок поднимает руку только тогда, когда слышит звук [и].Аналогично — со звуком [ы].



Что звучало?

Берем погремушку и колокольчик.Издаем звук поочередно этими предметами.Просим ребенка закрыть глаза и угадать, что звучало.



См. 1-й день



Продолжи предложение

В лесу растет много волнушек, груздей...

Грибы можно сорвать, срезать...(положить в корзину, принести домой, почистить, нарезать, отварить, посушить, засолить, замариновать, пожарить).



1. Объясни пословицы.

Назвался груздем — полезай в кузов.

Бояться волков — быть без грибков.

2. Составь предложения по картинке.



4-й ДЕНЬ



См. упражнение 1



Развитие дыхания

Ребенок надует шарик (или пускает мыльные пузыри).



Подними руку

А. Подними руку, когда услышишь звук [о]. Взрослый произносит ряд звуков: [в], [г], [о], [а], [м], [ш], [о]...Ребенок поднимает руку только тогда, когда слышит звук [о].Аналогично — со слогами ОП, ОХ, УМ...

Б. Хлопни в ладоши, когда услышишь звук [з]. Взрослый произносит сначала звуки: [а], [м], [р], [з], [к], потом слоги: ВА, ГО, ЗО, РО, ЗА, ЛА, МУ, ЗУ и, наконец, слова: ЗАЙКА, МАЙКА, БАЙКА.



Какие грибы спрятались на картинке?

Ребенок должен разглядеть на картинке грибы и назвать их. Можно попросить его сосчитать грибы.

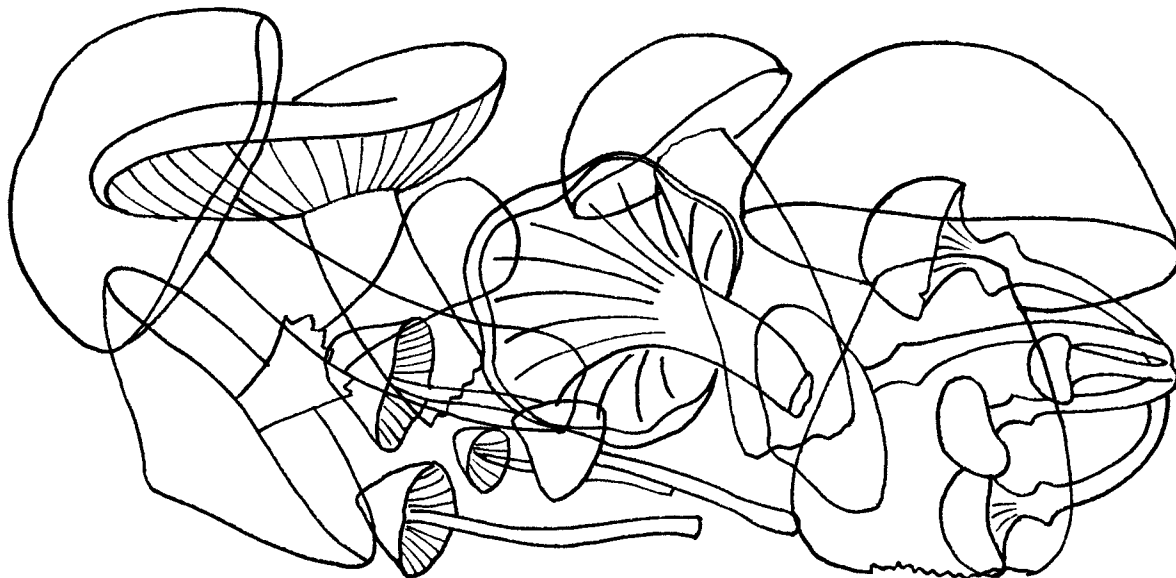

См. 1-й день



Назови ласково

Боровик — боровичок;
моховик — ...
сыроежка — ...
корзина — ...
пень — ...
лес — ...
поляна — ...
лукошко — ...



1. Вопросы на засыпку!

На опушке три волнушки. Чего больше — опушек или волнушек?

Чего в лесу больше — грибов или белых грибов?

Стоят на полянке две сыроежки да поганка. Чего больше — шляпок или ножек?

2. Вспомни, как ты летом ходил за грибами, и ответь на вопросы.

— Где это было?

— С кем и куда ты ходил за грибами?

— Какая была погода?

— Какие грибы ты нашел?

— Что с этими грибами потом сделали?

КОНТРОЛЬНЫЕ ЗАДАНИЯ

Общее задание

1. Вспомни 8–10 названий грибов.

2. Назови 3–5 съедобных и 1–2 несъедобных гриба.

3. Сосчитай до пяти:

боровик, опенок, волнушка, груздь.

4. Что лишнее и почему?

Поганка, сыроежка, шишка, мухомор.

Подосиновик, масленок, мухомор, моховик.

5. Что лучше найти — 5 мухоморов или 1 боровик? Почему?

6. Нарисуй красный мухомор с белыми крапинками и белый мухомор с красными крапинками.

7. Отгадай загадку.

Не обут он никогда,

Но без шляпки — никуда. (Гриб)

Подготовительная группа

1. Девочки гуляют по лесу и кричат друг другу:

— Аня!

— Оля!

— Ира!

} назови 1-й звук

— Ау! (назови 1-й и 2-й звуки)

(Ребенок этого читать не должен — он должен только слушать и определять звуки на слух!)

2. Учим разницу между звуками и буквами:

ЗВУКИ МЫ СЛЫШИМ И ГОВОРИМ; БУКВЫ МЫ ПИШЕМ И ЧИТАЕМ.

3. Вспоминаем, что звуки бывают гласными (поются голосом) и согласными (имеют преграду во рту).

Тема «ОВОЩИ» (октябрь, 1-я неделя)

1-й ДЕНЬ



Упражнение 2

Массаж (или самомассаж) фаланг пальцев (на каждый ударный слог — разминание фаланги одного пальца; направление массажных движений — от ногтевой фаланги к основанию пальца).

Вырос у нас чесночок,	указательный	}	левая рука
Перец, томат, кабачок,	средний		
Тыква, капуста, картошка,	безымянный		
Лук и немножко горошка.	мизинец		
Овощи мы собирали,	мизинец	}	правая рука
Ими друзей угощали,	безымянный		
Квасили, ели, солили,	средний		
Сдачи домой увозили.	указательный		
Прощай же на год,	большой палец левой руки		
Наш друг — огород!	большой палец правой руки		



Развитие речевого дыхания

Ребенок делает вдох носом, выдох — ртом.



Подними руку

- А. Подними руку, когда услышишь слово со звуком [а]:** МОХ, МУЖ, МАК, МОЙ, МАЙ.
Подними руку, когда услышишь слово со звуком [о]: РАК, РОГ, РАЙ, РОЙ, БОК, БАК.
Назови 1-й звук в словах: АНЯ, АСЯ, ОЛЯ, АЛЛА.
- Б. Хлопни в ладоши, когда услышишь звук [ж].** Взрослый произносит ряд звуков: [о], [и], [р], [ж], [м], [с], [к]... Ребенок хлопает в ладоши только тогда, когда слышит звук [ж]. Аналогично — со слогами: РО, КО, ЖО, МО, ЛА, ЖА, ВА... Аналогично — со словами: ДУБ, ЖУК, ДАР, ЖАР.



Найди на картинке одинаковые овощи

К овощам, изображенным на рисунке (см. следующую страницу), ребенок должен подобрать одинаковые и назвать эти овощи. Обратите его внимание на то, что нарисованы они могут быть по-разному, но при этом все равно огурцы остаются огурцами, морковь — морковью и т. д.



Словарь

Существительные:

- А.** Морковь, редис, капуста, свекла, помидор, лук, бобы, горох, огурец, укроп, петрушка, репа, кабачок, тыква, перец, кочан, картофель.

Б. Редька, баклажан, хрен, патиссон, чеснок, пастернак, тмин, салат, ботва, стручок, урожай.

Глаголы:

А. Растить, поливать, копать, выкапывать, вскапывать, полоть, сажать, сеять, удобрять, срывать, выращивать, собирать.

Б. Окапывать, подкапывать, вырастить, срезать, вырезать, рассаживать, пересаживать.

Прилагательные:

А. Зеленый, желтый, красный, синий, рыжий, сочный, круглый, продолговатый, крепкий, горький, сладкий, мелкий, крупный, большой, маленький, хрустящий.

Б. Овощной, пузатая (тыква), пупырчатый, толстокожий.



Какие бывают?

Морковь — сочная, длинная, хрустящая, рыжая...

Огурец —

Помидор —



Отгадай загадки и объясни, что тебе помогло их отгадать

Сидит дед, в сто шуб одет.

Кто его раздевает — слезы проливает. (*Лук*)

Как надела сто рубах —

Захрустела на зубах. (*Капуста*)

Красный нос в землю врос. (*Морковь*)

2-й ДЕНЬ



См. упражнение 2



Развитие речевого дыхания

Ребенок делает краткий глубокий вдох и медленный выдох.



Подними руку

А. Подними руку, когда услышишь звук [y]. Взрослый произносит ряд гласных: [о], [и], [y], [а], [э], [и], [y]... Ребенок поднимает руку только тогда, когда слышит звук [y]. Аналогично — с согласными и гласными звуками: [а], [р], [y], [м]...

Б. Подними руку, когда услышишь звук [x]. Взрослый произносит ряд согласных: [ф], [к], [п], [х], [с], [ш], [х]... Ребенок поднимает руку только тогда, когда слышит звук [х]. Аналогично — со слогами: ОП, ПХ, ОМ, УХ, УМ... Аналогично — со словами: ХОД, КОТ, ПОТ, ХЛЕБ.



Что звучало?

Демонстрируем ребенку звучание бубна, губной гармошки, дудки и т.п. Ребенок слушает и запоминает, как звучит каждый музыкальный инструмент, потом закрывает глаза и определяет на слух, что звучало. Если у вас нет подобных инструментов, можно заменить их, к примеру, стаканом, чашкой, чайником и постучать по ним ложкой. Главное, чтобы ребенок установил разницу в звучании.



См. 1-й день



1. Сосчитай до пяти.

Один огурец, два огурца ...пять огурцов.
Один помидор ...
Одна морковь ...

2. Продолжи предложение.

В огороде грядки с огурцами, морковью, помидорами...



Придумай загадку по образцу

Этот овощ — круглой формы, желтого цвета, сладкий на вкус. (*Рена*)

3-й ДЕНЬ



См. упражнение 2



Развитие речевого дыхания

Ребенок делает медленный глубокий вдох и краткий резкий выдох.



Подними руку

А. Подними руку, когда услышишь слово со звуком [у]: СОК, СУП, СОН, СЫН, РУБЛЬ, РОЛЬ.

Назови 1-й звук в словах: УЛЯ, АЛЯ, УХО, АРКА.

Б. Хлопни в ладоши, когда услышишь звук [ф]. Взрослый произносит сначала звуки: [к], [ф], [а], [ф], [д], [р], [ж] и т.д., потом слоги: ФА, ФО, ХО, ХА, ТУ, ФУ и, наконец, слова: ФАРА, ПАР, ФЕН.



Какие овощи спрятались на картинке?





См. 1-й день



1. Назови ласково:

огурец — огурчик;	тыква — ...
лук — ...	чеснок — ...
морковь — ...	помидор — ...

2. Подбери пару.

Огурец большой, а кабачок больше.
 Репа большая, а ... (тыква больше).
 Бобы маленькие, а ... (горох меньше).
 Петрушка высокая, а ... (укроп выше).



1. Сравни пары: капуста и лук, огурец и кабачок.

Ребенок должен ответить, что общего между этими словами и чем они отличаются.

2. Чтение, ответы на вопросы, пересказ.

КТО КАК ОДЕТ

Дни стали ненастные, ночи холодеют. На огородах стали овощи убирать, чтобы не испортились, не померзли. Сначала убрали огурцы-голыши. Потом лук в бумажных рубашках. Потом бобы в шерстяных чулочках. Убрали репу, брюкву, редьку, морковку, свеклу и разную петрушку.

Одна капуста осталась. Ее позже всех убирают. У нее, у капусты, семьдесят одежек, она холода не боится!

Э. Шим

Вопросы:

1. Когда убирают овощи?
2. Какие овощи убрали с огородов?
3. Что осталось в огороде?
4. У капусты семьдесят одежек. Почему так говорят? (Ребенок должен вспомнить загадку о капусте.)

4-й ДЕНЬ



См. упражнение 2



Развитие речевого дыхания

Ребенок делает глубокий медленный вдох и выдох узкой струей.



Подними руку

А. Подними руку, когда услышишь слово со звуком [а]: МАК, МАРТ, КОСТЬ. Аналогично — со звуком [о]: ЛОБ, БУК, ЛИСТ; со звуком [у]: КУСТ, КОСА, ЛУГ, ЛОМ.

Б. Подними руку, когда услышишь звук [ц]. Взрослый произносит сначала звуки: [п], [т], [ц], [к], [о], [ф], потом слоги: РА, ЦА, ТА, ШО, ЦО и, наконец, слова: ЦЕНА, ТЕНЬ, ВЕНА, ЦВЕТОК.



Кто позвал?

Один ребенок поворачивается к другим спиной. Любой из присутствующих окликает его по имени. Ребенок должен указать на того, кто его позвал.



См. 1-й день



Что делают в огороде?

Вскапывают, сеют, сажают, пропалывают, поливают...



Расскажи о своем любимом овоще

Если ребенок затрудняется, даем ему план рассказа.

Я люблю _____, он (она) _____ цвета, _____ формы, _____ на вкус. Из него (нее) можно приготовить _____. А я люблю есть его (ее) _____ (сырым, в салате...).

КОНТРОЛЬНЫЕ ЗАДАНИЯ

Общее задание

1. Вспомни 8–10 названий овощей.
2. Назови овощи красные, желтые, зеленые, бордовые.
3. Про какие овощи можно сказать:
длинный — ..., круглый — ...
4. Назови соки:
из моркови — ..., из огурца — ..., из чеснока — ...
5. Что лишнее и почему?
Морковь, капуста, опенок, чеснок.
Огурец, груша, кабачок, тыква.
6. Брат сестру свою зовет на прополку в огород.
Кто зовет? Кого зовет? Зачем зовет?
7. Отгадай загадку и нарисуй отгадку.
Скинули с Егорушки золотые перышки.
Вынул Егорушка плакать и без горюшка. (Лук)

Подготовительная группа

1. Назови 1-й звук в словах: ОВОЩ, МОРКОВЬ.
2. Составь слово из первых звуков слов: СВЕКЛА, УКРОП, ПОМИДОР.
(Ребенок не читает! Определяет на слух!)
3. Повторяем:
А, О, У, Э, Ы, И — гласные.
4. Учим правило:
СКОЛЬКО В СЛОВЕ ГЛАСНЫХ, СТОЛЬКО И СЛОВ.
5. Учим буквы: А, У.

Тема «ФРУКТЫ» (октябрь, 2-я неделя)

1-й ДЕНЬ



Упражнение 3

Игра с пальчиками (соединение пальцев подушечками, начиная с мизинцев, по одной паре пальцев на каждую стихотворную строчку; при этом ладони не касаются друг друга).

На базар ходили мы,	<i>мизинцы</i>
Много груш там и хурмы,	<i>безымянные</i>
Есть лимоны, апельсины,	<i>средние</i>
Дыни, сливы, мандарины,	<i>указательные</i>
Но купили мы арбуз —	<i>большие</i>
Это самый вкусный груз!	<i>пальцы сжимаются в кулак, а большой отводится вверх</i>



Развитие речевого дыхания

Ребенок делает глубокий вдох и выдох несколькими равными порциями.



Подними руку

- А. Подними руку, когда услышишь звук [п].** Взрослый произносит сначала звуки: [р], [л], [о], [п], [м], [к].[в], а потом слоги: АП, АС, АР, ОП, ОХ.
- Б. Подними руку, когда услышишь звук [ч].** Взрослый произносит сначала звуки: [ш], [т], [ч], [с], [ч], [б], потом слоги: АЧ, ОН, ОЧ, УП, ЧА, ША и, наконец, слова: ПАН, ЧАН, ПАС, ЧАС.



Словарь

Существительные:

- А.** Апельсин, ананас, банан, груша, вишня, черешня, лимон, слива, яблоко, яблоня, мандарин, фрукт.
- Б.** Айва, авокадо, гранат, хурма, киви, персик, абрикос, косточка, кожура, сок, варенье, джем, повидло.

Глаголы:

- А.** Расти, цвести, зреть, плодоносить.
- Б.** Наливаться, зацветать, отцветать, вырасти, созреть, дозреть.

Прилагательные:

- А.** Красивый, сочный, вкусный, сахарный, нежный, ароматный.
- Б.** Наливное, румяное (яблоко); лимонный, вишневый, малиновый (сок), абрикосовое, яблочное, персиковое (варенье).



Подбери пару

К фруктам, изображенным на рисунке, ребенок должен подобрать одинаковые и назвать их.

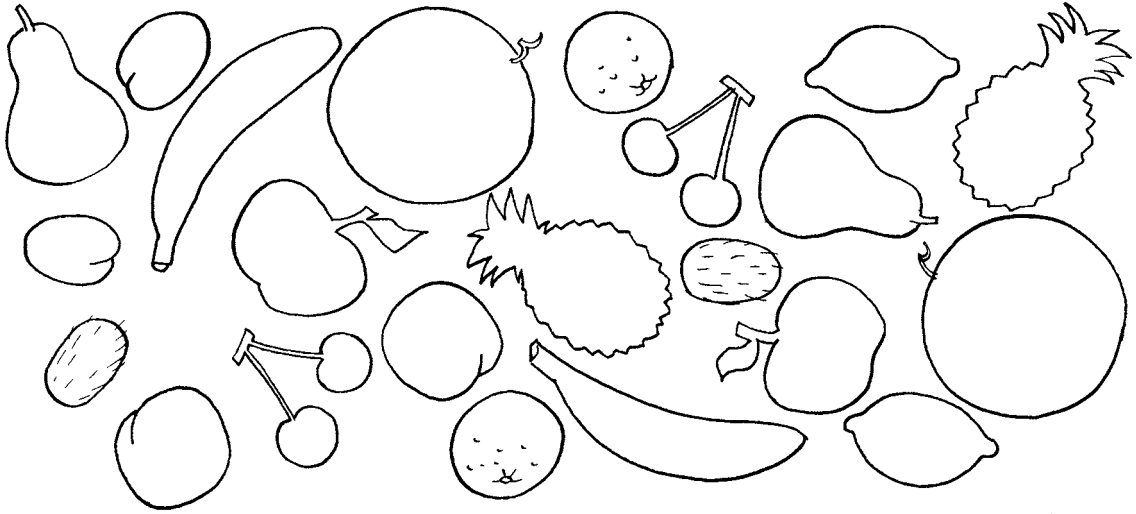

Назови ласково

Яблоко — яблочко;
лимон — ...
мандарин — ...
банан — ...



Отгадай загадки и объясни, что тебе помогло их отгадать

Само с кулачок,
Красный бочок,
Потрогаешь — гладко,
А откусишь — сладко. (Яблоко)

Снесли птички синие яички,
Развесили по дереву:
Скорлупка мягонька, белок сладенький,
А желток костяной. (Слива).

2-й ДЕНЬ



См. упражнение 3



Развитие речевого дыхания

Ребенок делает глубокий вдох и выдох двумя неравными порциями.



Подними руку

А. Подними руку, когда услышишь слово со звуком [п]: СОН, СУП, РОСТ, ПОСТ, РОТ, ПОТ.
Назови 1-й звук в слове ПАПА.

Б. Подними руку, когда услышишь звук [щ]. Взрослый произносит сначала звуки: [щ], [ч], [а], [р], [ш], [у], [ш], потом слоги: ПА, ЩА, РО, ЩО, ЛУ, ЩУ и, наконец, слова: РОТА, РОЩА, ПИНОК, ЩЕНОК.



Где звучало?

Возьмите колокольчик, погремушку или любую другую звучащую игрушку. Ребенок сидит с закрытыми глазами, а вы звоните, например, колокольчиком *справа, слева, сзади, спереди, над* ним. Ребенок, не открывая глаз, показывает направление, откуда исходит звук.



См. 1-й день



Продолжи предложение

В магазине продается много...(персиков, груш, яблок, слив).



1. **Объясни словечко:**

плодоносит, удобрение, толстокожий.

2. **Опиши фрукт по картинке, не называя его. Пусть другие отгадают.**

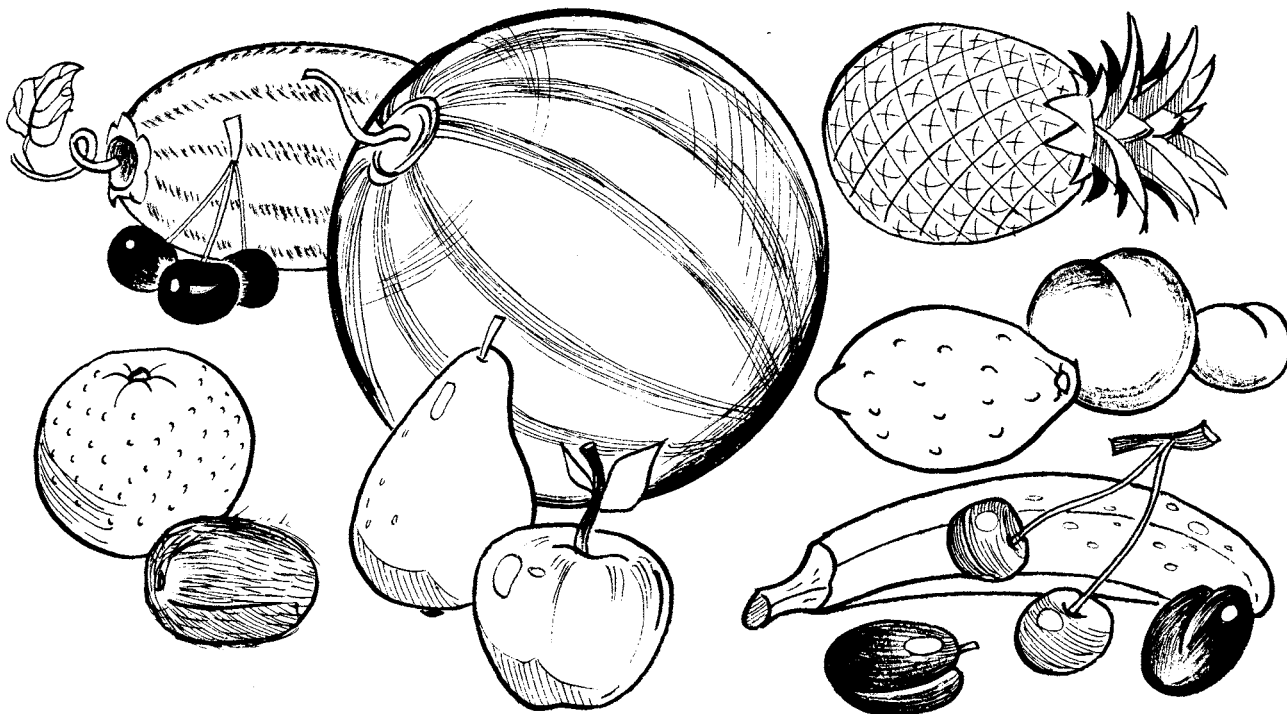

3-й ДЕНЬ



См. упражнение 3



Развитие речевого дыхания

Ребенок делает глубокий медленный вдох через нос, затем задерживает дыхание и медленно выдыхает на счет до пяти (шести, семи).



Подними руку

А. *Подними руку, когда услышишь звук [т].* Взрослый произносит сначала звуки: [р], [с], [у], [т], [д], [а], потом слоги: АТ, ОФ, УП, ТО, ТУ, ПА.

Б. 1. *Подними руку, когда услышишь слово со звуком [с]:* САД, ШАР, СОК, ШОК, ШУРУП, СУП, САНКИ, ШАПКА.

2. *Покажи сначала картинки с изображением предметов, в названиях которых есть звук [с], а потом картинки с изображением предметов, в названиях которых есть звук [ш]:* ШАПКА, ШАРФ, СТАКАН, СТОЛ, КОШКА, ОСА.

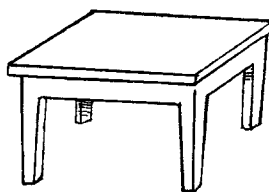
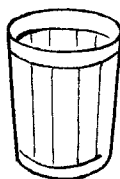
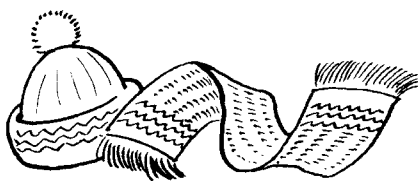

Какие фрукты спрятались на картинке? Раскрась маленькие фрукты.

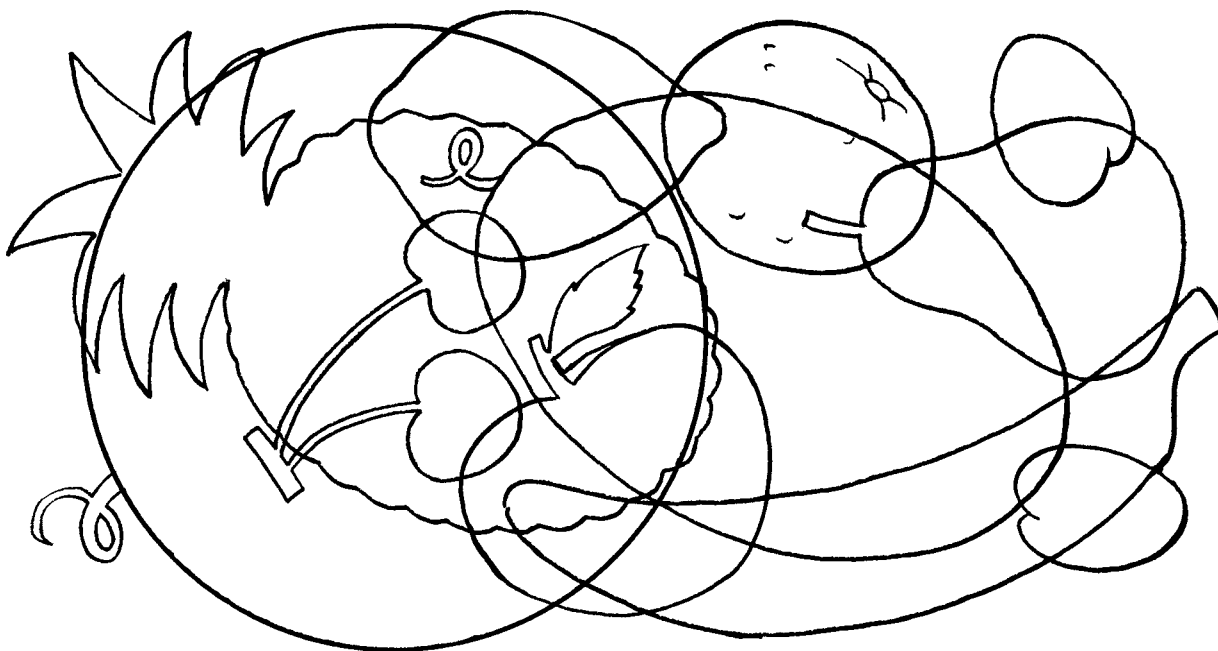



См. 1-й день



Подбери пару

Яблоко большое, а ананас больше.
Вишня кислая, а ... (лимон кислее).
Груша сочная, а ... (апельсин сочнее).



Расскажи о своем любимом фрукте

Если ребенок затрудняется выполнить это задание, предлагаем ему план:

1. Как твой любимый фрукт называется?
2. Где он растет?
3. Какого он цвета, какой формы?
4. Что можно из него приготовить?
5. В каком виде ты любишь его есть?

4-й ДЕНЬ



См. упражнение 3



Развитие речевого дыхания

Ребенок делает полный вдох, задерживает дыхание и делает долгий выдох.



Подними руку

А. Подними руку, когда услышишь слово со звуком [т]: ТАНК, САНКИ, ТАПКИ, ПАЛКИ, ТОК, СОК, КОТ.

Б. 1. Подними руку, когда услышишь слово со звуком [з]: ЗАМОК, КОЖА.

2. Покажи сначала картинки с изображением предметов, в названиях которых есть звук [з], а потом картинки с изображением предметов, в названиях которых есть звук [ж]: ЗАЯЦ, ЖУК, КОЗА, СНЕЖИНКА, ЗУБЫ, ПРУЖИНКА.

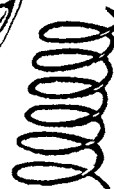
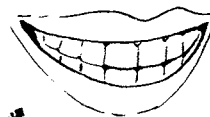
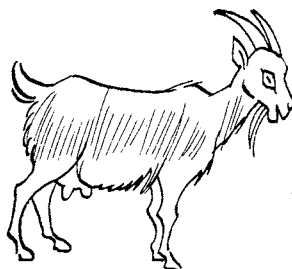
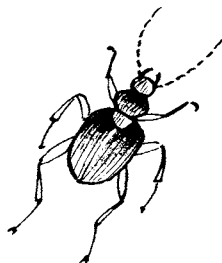
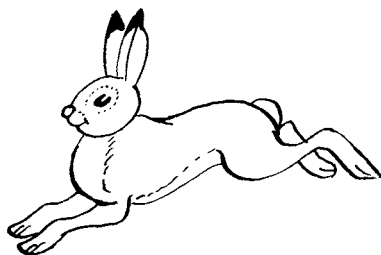

Слушай и делай

Взрослый дает ребенку следующие, к примеру, команды: «Подойди к окну и подними руку», «Встань лицом к двери и поставь руки на пояс», «Положи правую руку на пояс, а левую — на голову» и т.д.



См. 1-й день



Расскажи о фрукте

Лимон — желтый, сочный, в кожуре, с косточками, мягкий, кислый...
Вишня — ...
Яблоко — ...



Составь предложения по картинке



КОНТРОЛЬНЫЕ ЗАДАНИЯ

Общее задание

1. Вспомни 8–10 названий фруктов.
2. Какие фрукты имеют желтый, оранжевый, красный, зеленый, синий цвет?
3. Сосчитай до пяти:

вишня, персик, яблоко.

4. Назови соки:

из лимона — ..., из апельсина — ..., из яблока — ..., из сливы — ...

5. Что лишнее и почему?

Яблоко, груша, помидор, апельсин.

Слива, персик, абрикос, компот.

6. Чего в саду больше — яблок или яблонь?

7. Отгадай загадку и нарисуй отгадку.

Сюда этот неженка — кругленький да свеженький.

На щеках его пушок, а дотронься — брызнет сок. (*Персик*)

Подготовительная группа

1. Составь слово из первых звуков слов: СЛИВА, АНАНАС, ДЫНСС.

2. Повторяем правило:

СКОЛЬКО В СЛОВЕ ГЛАСНЫХ, СТОЛЬКО И СЛОГОВ.

Раздели слова на 2 группы — с одним слогом и с двумя слогами:

сад, лимон, сок, слива.

3. Где ты слышишь звук [а] — в начале или в конце слова?

Абрикос, груша, апельсин, хурма.

4. Учим буквы: О, И.

Тема «ЯГОДЫ. ДОМАШНИЕ ЗАГОТОВКИ» (октябрь, 3-я неделя)

1-й ДЕНЬ



Упражнение 4

Ребенок катает грецкий орех между ладонями (по кругу), приговаривая:

Я катаю мой орех,
Чтобы стал круглее всех.



Развитие речевого дыхания

На одном выдохе — усиление и ослабление звука (упражнение «Гудок» — гудок приближается и удаляется: м-м-М-М-м-м).



Подними руку

А. Подними руку, когда услышишь звук [к] в слогах: КА, РО, КУ, МИ, КО.

Б. 1. Подними руку, когда услышишь слово со звуком [р]: РАБОТА, ЛАЙКА, ЛОБ, РОТ, ЛУК, РУКИ.

2. Покажи сначала картинки с изображением предметов, в названиях которых есть звук [р], а потом картинки с изображением предметов, в названиях которых есть звук [л]: РАК, РАМА, РОЗА, ПАЛАТКА, ПИЛА, ЛАНДЫШ, РУКА, ЛОДКА.

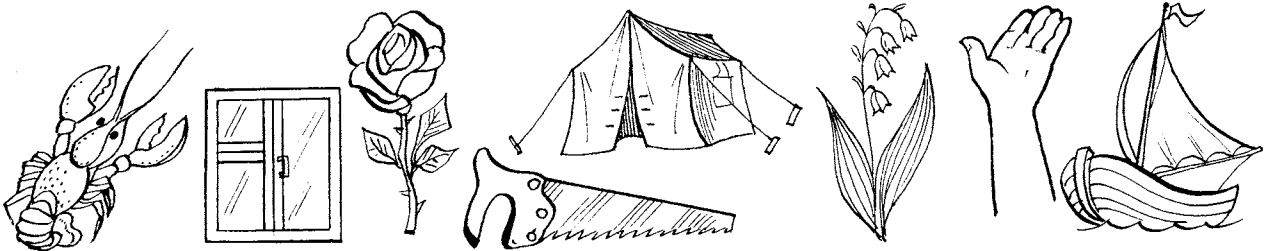

Словарь

Существительные:

А. Клубника, смородина, крыжовник, малина, черника, брусника, клюква, земляника, компот, варенье.

Б. Морошка, рябина, голубика, костяника, сироп, маринад, соленье, джем, желе, салат.

Глаголы:

А, Б. Варить, резать, рубить, квасить, консервировать, солить, мариновать, сушить.

Прилагательные:

А, Б. Соленый, квашеный, маринованный, моченый, вареный, сушеный.



Найди 2 одинаковые банки с вареньем

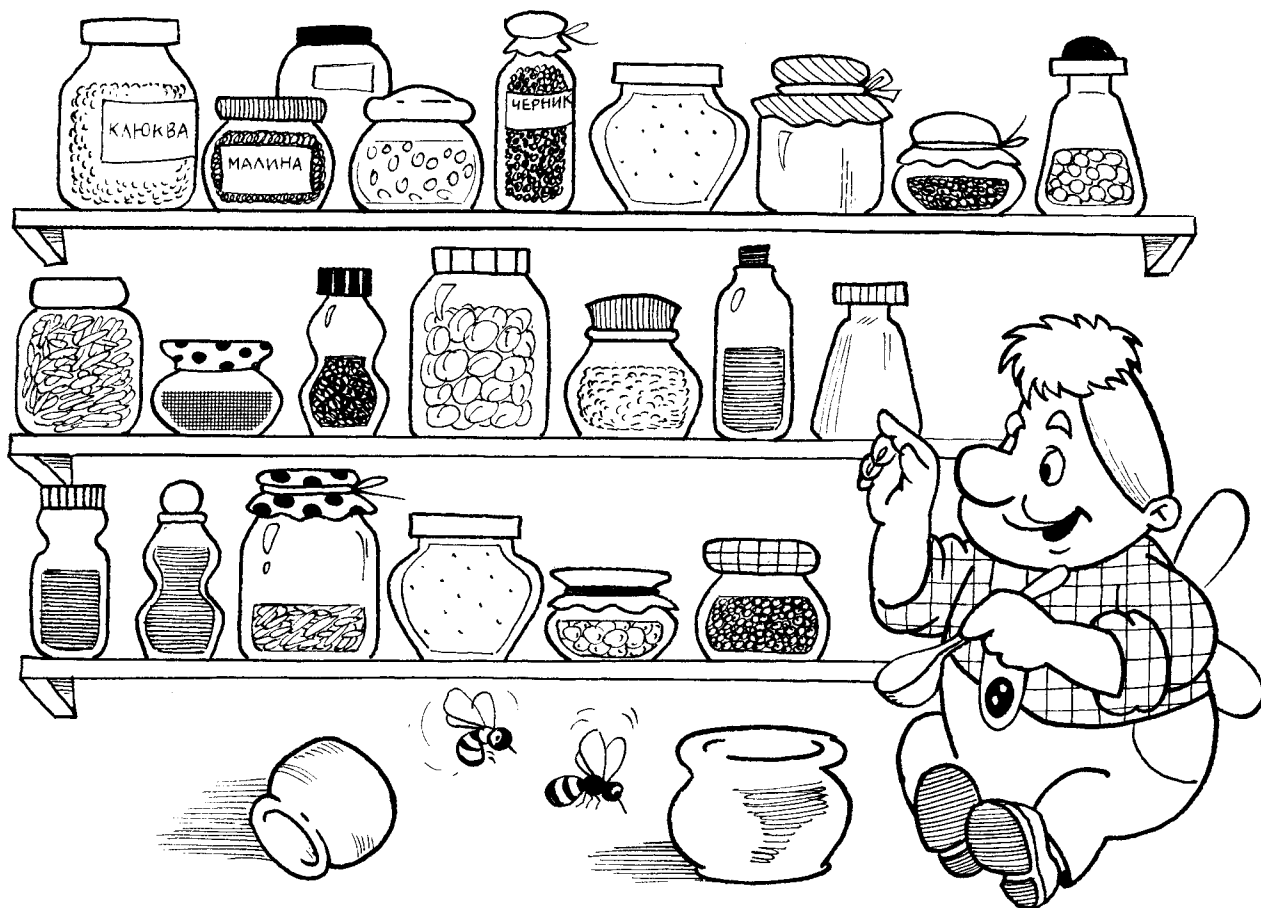

Что где растет?

Свекла, картофель, клубника, клюква, груша, огурец, черника, вишня (в огороде, в саду, на грядке, в теплице, в парнике, в лесу, на болоте, на дереве...).



Что общего и чем отличаются?

Крыжовник и малина, клубника и клюква.

2-й ДЕНЬ



См. упражнение 4



Развитие речевого дыхания

На одном выдохе — усиление и ослабление звука (упражнение «Вой ветра»: в-в-В-В-в-в).



Подними руку

- А. Подними руку, когда услышишь слово со звуком [к]: КОТ, КОНЬ, ПОНИ, ТОМ, КРОТ, КОРА.
- Б. 1. Подними руку, когда услышишь слово со звуком [п]: ПАР, БАР, ПАЛКА, БАЛКА, ПАРКЕТ, БАНКЕТ.
2. Покажи сначала картинки с изображением предметов, в названиях которых есть звук [п], а потом картинки с изображением предметов, в названиях которых есть звук [б]: ПОЧКА, БОЧКА, БАНКА, БУБЛИК, ПУШКА, ПОДУШКА.

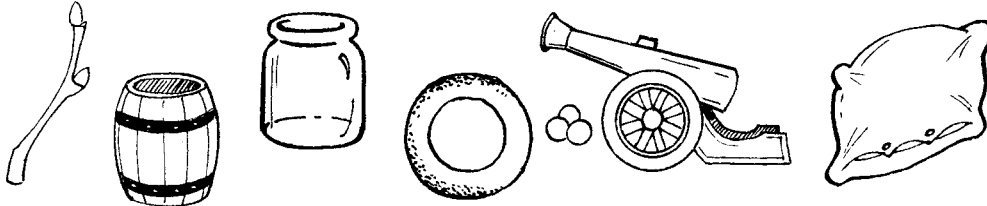

Слушай внимательно

Шепотом за экраном (либо ребенок слушает, закрыв глаза) взрослый дает ребенку какое-нибудь поручение, которое тот должен выполнить.



См. 1-й день



Продолжи предложение

В огороде выросло много...(огурцов, моркови...).

В лесу собираем...(чернику, бруснику...).

В саду растут...(яблони, груши...).



1. Как ты понимаешь пословицы?

Осень — запасиха, а зима — подбериха.
Готовь сани летом, а телегу — зимой.

2. Что лишнее и почему? Лишний предмет обведи в кружок.



3-й ДЕНЬ



См. упражнение 4



Развитие речевого дыхания

Упражнение «Свеча»: ребенок делает ровный, медленный выдох — пламя свечи легло, и его надо удержать в этом положении воздушной струей.



Подними руку

- А. Подними руку, когда услышишь звук [м].** Взрослый произносит сначала звуки: [р], [м], [ш], [а], [л], [п] и т.д., а затем слоги: МА, ЛА, РА, АШ, ОМ.
- Б. 1. Подними руку, когда услышишь слово со звуком [в]:** ФАНТИК, ВАНЯ, ФОЛЬГА, ВАННА.
 2. **Покажи сначала картинки с изображением предметов, в названиях которых есть звук [в], а потом картинки с изображением предметов, в названиях которых есть звук [ф]:** ФОНАРЬ, ВАННА, ФАРЫ, ВОЛК, ФЛАГ, СОВА.

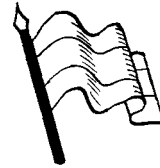
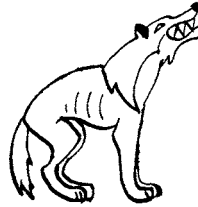
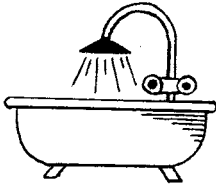

Построй такую же фигуру

Взрослый делает фигурку из счетных палочек, потом смешивает все палочки и предлагает ребенку сложить такую же фигуру по памяти. Фигуры предлагаются ребенку по одной.

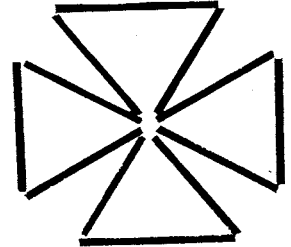
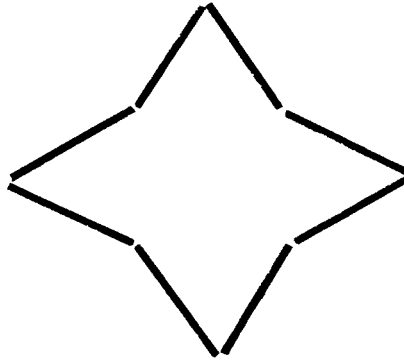
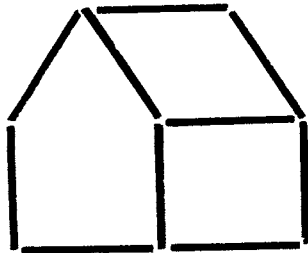
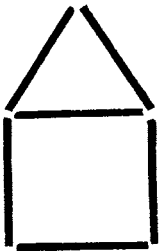

См. 1-й день



1. Назови ласково:

клубника — клубничка;
 клюква — ...
 черника — ...

малина — ...
 смородина — ...
 крыжовник — ...

2. Из чего можно сварить варенье?

Из брусники, яблок, смородины, вишни...



Чтение, ответы на вопросы, пересказ

ГДЕ РАСТЕТ ЯГОДА

Кислая клюква растет на болоте. Сбирать ее можно и весной, когда растает снег. Кто не видел, как растет клюква, может ходить по ней и не видеть ее. Черника растет — ее видишь:

рядом с листиком ягоды. И так их много, что место синее. Голубика растет кустиком. В глухих местах встречается и костяника — красная ягода кисточкой, кислая ягода. Единственная ягода у нас клюква невидима сверху.

Вопросы:

1. Как растет клюква?
2. Какие еще ягоды растут в лесу?
3. Как они растут?
4. Какая ягода невидима сверху?

4-й ДЕНЬ



См. упражнение 4



Развитие речевого дыхания

Упражнение «Погаси свечу» — ребенок делает вдох, затем секундную задержку дыхания и несколько выдохов-толчков: фу-фу-фу.



Подними руку

А. *Подними руку, когда услышишь слово со звуком [м]:* МАК, БАК, МАМА, БАБА, МАЙКА, ЗАЙКА.

Б. 1. *Подними руку, когда услышишь слово со звуком [к]:* КОТ, ГОД, КАССА, ГАЗЕТА, ГАЗ, КРОТ.

2. *Покажи сначала картинки с изображением предметов, в названиях которых есть звук [к], а потом картинки с изображением предметов, в названиях которых есть звук [г]:* КОТ, КРОТ, НОГА, РУКА, ГЛАЗ, КОРОВА.

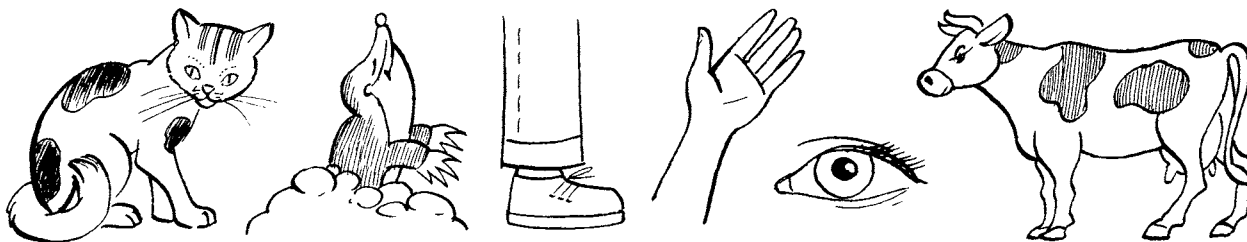

Послушай и повтори

Взрослый шепотом за экраном произносит слова по теме (см. словарь), а ребенок вслух повторяет их.



См. 1-й день



Что где лежит?

Муляжи (картинки) ягод и фруктов раскладываем в разных местах (*на, под, в, около* шкафа, стула, стола и т.п.). Ребенок собирает их и говорит, где что нашел. При этом особое внимание обращаем на употребление существительных с предлогами.



1. Объясни словечко:

овощерезка, овощехранилище, овощевод, черноплодная (рябина).

2. Угости товарища.

Ребенок вспоминает свое любимое блюдо, рассказывает, как он его «сделал», и «угощает» им соседа. Например: «Я набрал в лесу бруснику, сварил варенье и угощаю тебя брусничным вареньем». Или: «Я накопал картошки, отварил ее и угощаю тебя отварной картошкой (либо приготовил пюре и т.п.)».

КОНТРОЛЬНЫЕ ЗАДАНИЯ

Общее задание

1. Вспомни 4–5 названий ягод садовых и 4–5 — лесных.
2. Что из овощей, фруктов или ягод можно:
солить — ..., варить — ..., квасить — ..., мариновать — ..., выкапывать — ...
3. Назови варенье:
из клюквы — ..., из черники — ..., из малины — ..., из вишни — ...
4. Что лишнее и почему?
Клюква, болото, брусника, голубика.
Солить, варить, подметать, мариновать.
5. Чего в лесу больше — ягод или брусники? Почему?
6. Отгадай загадку и нарисуй отгадку.
Нету лучше угощенья, чем вишневое ... (*варенье*).

Подготовительная группа

1. Повторяем!
В РУССКОМ ЯЗЫКЕ 6 ГЛАСНЫХ ЗВУКОВ— [а], [о], [у], [э], [ы], [и]
И 4 БУКВЫ, ОБОЗНАЧАЮЩИЕ ГЛАСНЫЕ Я, Ю, Е, Ё.
2. Назови гласные в слове БРУСНИКА.
3. Сколько слогов в словах КОМПОТ, МАЛИНА, ЧЕРНИКА?
4. Учим буквы: Ы, Э.

Тема «ОСЕНЬ. ДЕРЕВЬЯ» (октябрь, 4-я неделя)

1-й ДЕНЬ



Упражнение 5

Даем ребенку колючий мяч или круглую щетку для волос. Ребенок катает мяч или щетку между ладонями, приговаривая:

У сосны, у пихты, елки
Очень колкие иголки.
Но еще сильнее, чем ельник,
Вас уколёт можжевельник!



Развитие речевого дыхания

Исходное положение — руки перед собой, вдохом — руки разводятся в стороны, медленный выдох — руки сводятся так, чтобы встретились ладони.



Подними руку

А. Подними руку, когда услышишь звук [б]. Взрослый произносит сначала звуки: [в], [г], [б], [д], [т], [п], [б], [к] и т.д., а затем слоги: БА, РА, СА, КО, БО, ЛО...

Б. 1. Подними руку, когда услышишь слово со звуком [т]: ТАНЯ, ДЫНЯ, ТОМ, ДОМ, ТРОН, ДРОВА, ТРОПА, ДРОФА.

2. Покажи сначала картинки с изображением предметов, в названиях которых есть звук [т], а потом картинки с изображением предметов, в названиях которых есть звук [д]: ТАПКИ, ДОМ, ТУФЛИ, СТОЛ, ДВЕРЬ, ТАРЕЛКА.

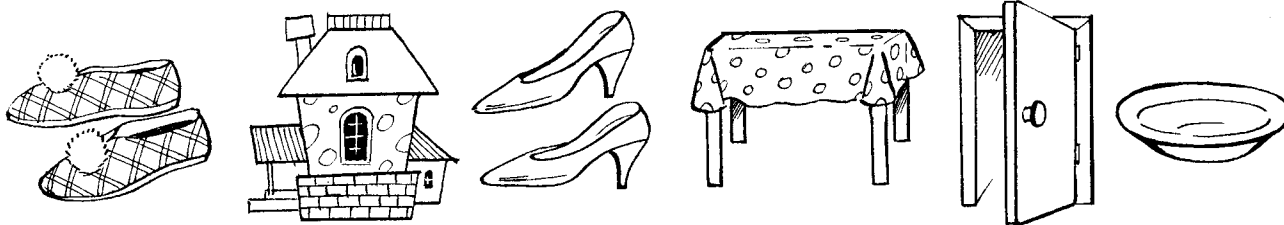

1. Найди такой же листочек (березовый, ивовый, дубовый, кленовый, рябиновый и т.д.).

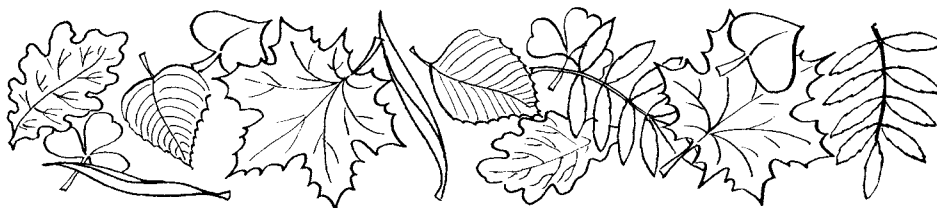

2. Какие листья спрятались на картинке?



Словарь

Существительные:

А, Б. Осень, туча, дождь, погода, листопад, грязь, земля, сырость, куртка, плащ, сапоги, шапка, перчатки, свитер, зонт, сентябрь, октябрь, ноябрь, листья, деревья, береза, дуб, осина, рябина, ясень, липа, тополь, клен, лиственница, ольха, ива, каштан, ель, сосна.

Глаголы:

А. Желтеть, краснеть, опадать, лить, дуть, наступать, вянуть, моросить.
Б. Срывать (листья), пожухнуть, расписать, хмуриться, облетать, накрапывать.

Прилагательные:

А. Желтый, красный, сухой, холодный, мокрый, хмурый, осенний, косой, унылый, пасмурный.
Б. Золотая (осень), серые (дни), промозглый, проливной, морозящий.

Наречия:

А, Б. Мокро, сыро, ненастно, пасмурно.



Сосчитай листочки

Один дубовый листочек, два дубовых листочка... пять дубовых листочков.

Точно так же ребенок считает липовые, березовые, тополиные и другие листочки. При этом обращаем внимание на согласование числительных с прилагательными и существительными.



Чтение, ответы на вопросы, пересказ

ЛЕС ОСЕНЬЮ

Летом лес был зеленый. Теперь березки и клены желтые. Осины красные. Между ними елочки зеленеют.

Налетит ветер. Закружатся листья в воздухе, словно бабочки. Потом тихо-тихо на землю опускаются.

Травы и цветы вянут. Семена их на землю осыпаются. На следующий год из семян вырастут новые растения.

По Г. Скребицкому и В. Чаплиной

Вопросы:

1. О каком времени года говорится в рассказе?
2. Какого цвета лес был летом?
3. Какого цвета стали березки и клены осенью?
4. Какого цвета стали осины осенью?
5. Какие деревья не изменили своего цвета?
6. Как кружатся листья в воздухе?

2-й ДЕНЬ



См. упражнение 5



Развитие речевого дыхания (упражнение «Комар»)

Исходное положение — руки вперед, вдох — руки разводятся в стороны, выдох — руки медленно сходятся («не спугни комара»), выдох со звуком в-в-в-в, в конце — хлопок в ладоши («убили комара»).



Подними руку

- А. Подними руку, когда услышишь слово со звуком [п]: БОЧКА, ПОЧКА, БАБА, ПАПА, БОК, БУЛКА, ПАТРОН.
- Б. 1. Подними руку, когда услышишь слово со звуком [с]: САНКИ, ЗАБОР, СОБАКА, КОЗА, КАССА, ЗОНТ.
2. Покажи сначала картинки с изображением предметов, в названиях которых есть звук [с], а потом картинки с изображением предметов, в названиях которых есть звук [з]: САНКИ, СОБАКА, ЗАЯЦ, КОСА, КОЗА, ЛИСА, ЗАБОР, ЗОНТ, СОМ.

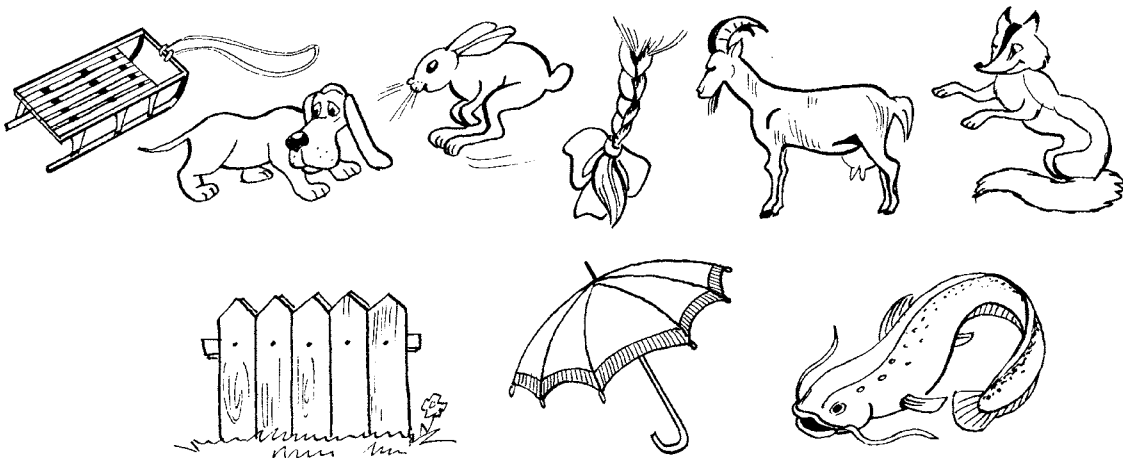



«Телефон»

Взрослый тихо говорит ребенку названия трех деревьев, а он шепчет эти названия на ухо следующему и т.д.



См. 1-й день



1. «Времена года».

4 ребенка берут себе имена — Зима, Весна, Лето, Осень. Остальные дети должны расставить их по порядку, проговаривая вслух: «Зима идет за Осенью. Осень идет за Летом. Лето идет за Весной» и т.д.

2. Какое слово не подходит?

Дождь, дожdevик, дождливый, подожди, дождевой.
Ива, ивовый, пиво, ивняк.
Осень, осенний, синий.
Желтый, желтеть, жесткий, желтизна.
Капля, капать, копать, капелька, накапало.



Чтение, ответы на вопросы, пересказ

ОСЕНЬ

На дворе дождь, ветер, холодно.

Саша подбежал к окну. А под окном качается от ветра большое дерево. Ветки уже голые, без листьев. Только у самого окошка один листок качается. Заметил его Саша, закричал: «Смотрите, какой листочек красивый!»

Подбежали ребята. А сильный ветер налетел, листок сорвал и унес.

По Н. Калининой

Вопросы:

1. Какая погода была на дворе?
2. Что увидел Саша из окна?
3. Почему ребята не смогли увидеть последний листок?

3-й ДЕНЬ



См. упражнение 5



Развитие речевого дыхания

На одном вдохе, выдыхая толчками, ребенок должен произнести 5, потом 6 (и так до 10) звуков [ф]: [ф]! [ф]! [ф]! [ф]! [ф]! Ладонь ребенка на животе контролирует подтягивание мышц живота при произнесении звуков.



Подними руку

А. *Подними руку, когда услышишь звук [д]*. Взрослый произносит сначала звуки: [к], [п], [д], [р], [с], [в], [д], [п], [к], [т], а затем слоги: ДА, БА, ВА, ДО, РО, ДУ, ПУ, НО, МА, РА, ВЫ, ДЫ.

Б. 1. *Подними руку, когда услышишь слово со звуком [ш]: ШУМ, ЖУК, ШТУЧКА, ЖУЧКА, ЖАР, ШАР, ЖАЛЬ, ШАЛЬ.*

2. *Покажи сначала картинки с изображением предметов, в названиях которых есть звук [ш], а потом картинки с изображением предметов, в названиях которых есть звук [ж]: ШАПКА, ШАРФ, ЖУК, ИГРУШКА, ШКАФ, ЖЕЛУДЬ.*

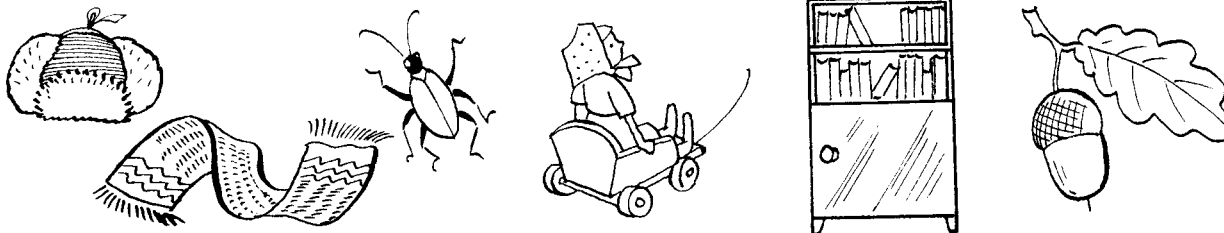

Что пропало?

Раскладываем перед ребенком картинки с изображением листьев березы, клена, дуба, рябины, ивы. Просим его запомнить их. Потом ребенок отворачивается, а взрослый убирает одну картинку. Ребенок должен сказать, какой лист убрали.



См. 1-й день



3 листа

Раскладываем картинки с изображением трех разных листьев. Ребенок должен их назвать и сказать, как они лежат. Например: «Дубовый лист — между кленовым и березовым». Или: «Кленовый лист — справа от рябинового и слева от дубового» и т.д. А как расположены листья на наших картинках?



1. **Объясни словечко:**

разноцветные, листопад, проливной.

2. **Исправь предложения.**

На клене желтеют березовые листья.
Когда идет дождь, на улице сухо.

3. Составь рассказ на тему «Какую одежду мы носим осенью» по следующему плану:

1. Почему мы осенью одеваемся теплее, чем летом?
2. Что мы носим на ногах (в сухую погоду и в дождь)?
3. Что надеваем на тело?
4. Что носим на голове, шее, руках?
5. Когда берем с собой зонт?

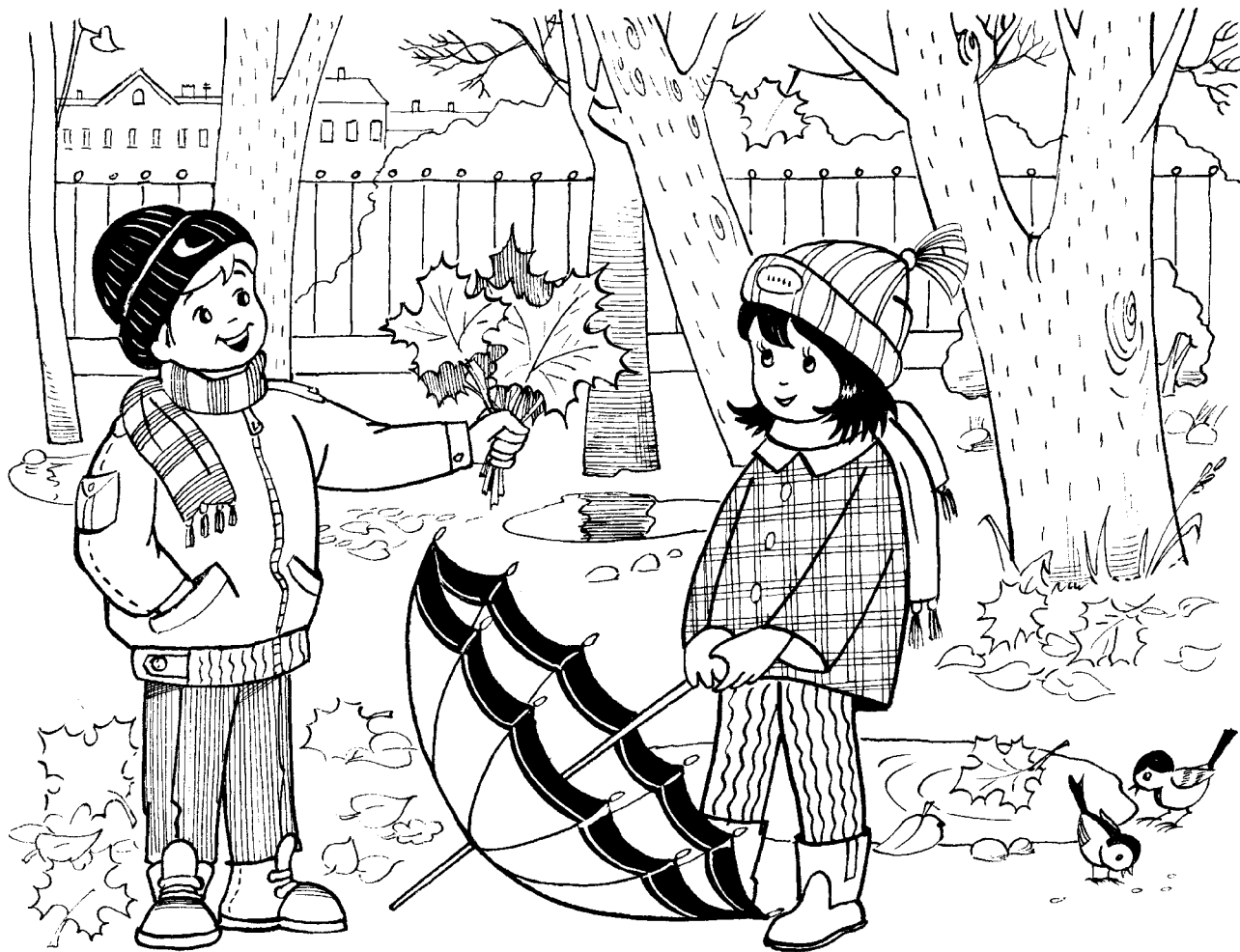

4-й ДЕНЬ



См. упражнение 5



Развитие речевого дыхания

На одном вдохе, выдыхая толчками, ребенок должен произнести 3 (4, 5) пары звуков: в-ф! в-ф! в-ф! Ладонь ребенка на животе контролирует подтягивание мышц живота при произнесении звуков.



Подними руку

- А. Подними руку, когда услышишь слово со звуком [д]:** ДОМ, СОМ, КОМ, ДУШ, МУЖ, ТУШЬ, ДЫМ, СЫН.
- Б. 1. Подними руку, когда услышишь слово со звуком [р']** (обращаем ваше внимание на то, что запятая рядом с согласным звуком в квадратных скобках означает мягкость этого согласного — в данном случае [р'] = рь): ЛЕТО, ЛЕС, РИМ, РИТА, ЛИСА, РИС, РЕКА, ЛЕВ, РЯД.
2. Покажи сначала картинки с изображением предметов, в названиях которых есть звук [р'], а потом картинки с изображением предметов, в названиях которых есть звук [л']: ТЮЛЬПАН, ЛИСА, ЛИСТ, ПАЛЕЦ, КРЕСТ, БЕРЕЗА.

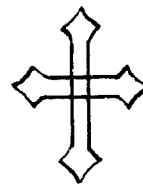
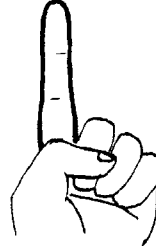
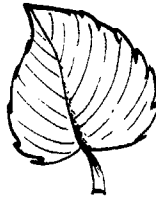
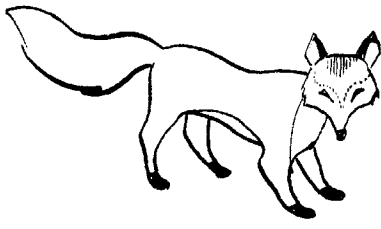

Какое слово отличается от других?

Осень, осень, носим, осень.



См. 1-й день



Продолжи предложение

Осенью сбрасывают листья дубы...(клены, тополя, ивы...).
Всю зиму остаются зелеными сосны...(пихты, ели, кедры...).



Чтение, ответы на вопросы, пересказ

ПОЛЯНКА В ЛЕСУ

Березки последнее свое золото ссыпают на ели и на уснувшие муравейники. Я иду по лесной тропе, и осенний лес мне становится как море, а полянка в лесу — как остров.

На этом острове стоят тесно несколько елок, под ними я сел отдохнуть.

У этих елок, оказывается, вся жизнь вверху. Там, в богатстве шишек, хозяйничают белки, птицы клесты и еще много неизвестных мне существ. Внизу же, под елями, мрачно, темно, и только видишь, как летит шелуха от шишек. Это белки и клесты шелушат еловые шишки и достают из них вкусные семечки. Из такого семечка выросла когда-то и та высокая ель, под которой я сейчас сижу.

М. Пришвин

Вопросы:

1. С чем сравнивает Пришвин лес и отдельную полянку в лесу?
2. Кто обитает на верхушках елок?
3. Чем питаются белки и клесты?
4. Из чего выросла ель, под которой отдыхал автор?
5. О каком времени года говорит Пришвин?
6. Что ты сам можешь рассказать об осеннем лесе?

КОНТРОЛЬНЫЕ ЗАДАНИЯ

Общее задание

1. Вспомни не менее 10 названий деревьев.
2. Назови листья:
у клена — ..., у березы — ..., у ивы — ..., у тополя — ..., у рябины — ..., у дуба — ...
3. Подбери нужное слово:
льет, моросит, крапает — ...;
краснеют, желтеют, опадают — ...
4. Что лишнее и почему?
Осень, зима, холод, весна.
Дуб, рябина, осень, осина.
5. Чего в лесу больше — деревьев или листьев?
6. Отгадай загадку.
Надо мною, над тобою
Пролетел мешок с водою,
Наскочил на дальний лес,
Прохутился и исчез. (*Туча, дождь*)
7. Нарисуй 3 листочка так, чтобы желтый был между красным и зеленым.

Подготовительная группа

1. Учим правило:
ПЕРЕД А, О, У, Э, Ы — ВСЕ СОГЛАСНЫЕ ТВЕРДЫ;
ПЕРЕД Я, Е, Ё, Ю, И — ВСЕ СОГЛАСНЫЕ МЯГКИ.
2. Учим условные обозначения звуков:
● — гласный (красный кружок);
○ — мягкий согласный (зеленый кружок);
○ — твердый согласный (синий кружок).
Образец фонетического (звукового) разбора слов:
Л А В Р Л И С Т
○●○○ ○●○○
3. Учим буквы: М, П.

Тема «ДИКИЕ ЖИВОТНЫЕ» (ноябрь, 1-я неделя)

1-й ДЕНЬ



Упражнение 6

Для выполнения данного упражнения можно взять решетку для раковины (обычно она клетчатая по строению) или расчертить в клетку 2 × 2 см лист бумаги.

Ребенок ходит указательным и средним пальцами, как ножками, по этим клеткам, на каждый ударный слог стиха делая по шагу. Он может поворачивать в любом направлении, «ходить» одной, другой, обеими руками.

В зоопарке мы бродили,
К каждой клетке подходили
И смотрели всех подряд —
Медвежат, волчат, бобрят.



Развитие силы голоса

Ребенок тянет гласный звук сначала тихо (секунд 5), постепенно наращивая громкость (3–5 секунд), а потом на максимальной громкости (3–5 секунд): а-а-а-А-А-А (грудная клетка при этом не сжимается).



Подними руку

А. Подними руку, когда услышишь звук [в]. Взрослый произносит сначала звуки: [а], [о], [в], [у], [к], [л], [в], [ш], [в], а потом слоги: ВА, БА, ТА, ТО, БО, ВО, КО, БУ, ВУ...

Б. 1. Подними руку, когда услышишь слово со звуком [ч]: ЧЕРНЫЙ, ТЕМНЫЙ, ЧЕЛКА, ТЕЛКА, ТЕНЬ, СВЕЧА.

2. Покажи сначала картинки с изображением предметов, в названиях которых есть звук [ч], а потом картинки с изображением предметов, в названиях которых есть звук [т']: ТЕЛЕФОН, ЧЕСНОК, СВЕЧА, ЧАШКА, КОТЕНОК, ПТИЦА, КОСТЬ, ЧАСЫ, ТЮЛЕНЬ.

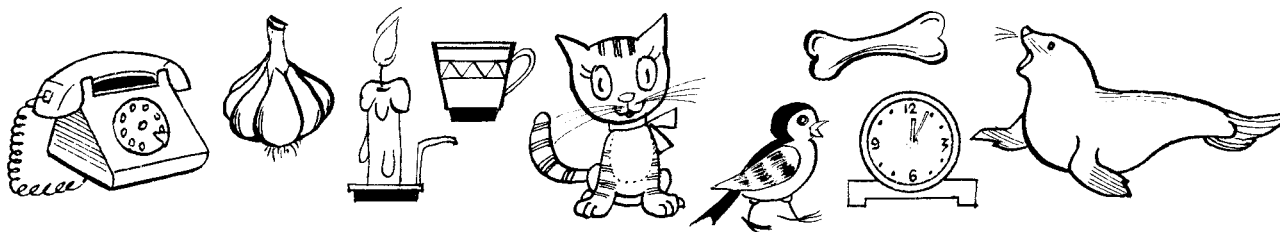



«Обезьянка»

Ребенок повторяет движения взрослого.



Словарь

Существительные:

А. Волк, заяц, еж, медведь, лось, лиса, кабан, хвост, рога, лапы, копыта.

Б. Рысь, енот, белка, бобр, олень, ласка, куница, ондатра, выдра, барсук, клыки, увалень, плутовка, сохатый.

Глаголы:

А. Ходить, рычать, прыгать, колотья, красться, бродить.

Б. Загонять, нагонять, подстергать, мышковать.

Прилагательные:

А. Колючий, рыжая, серый, злой, пушистый.

Б. Хитрая, бурый, трусливый, полосатый, косолапый, длинноухий.



Продолжи предложение

В лесу живет много волков...(зайцев, лис...).

Мы можем встретиться в лесу с ежом...(лосем, лисой, белкой...).



Отгадай загадки и объясни, что тебе помогло их отгадать

Летом ходит без дороги
Возле сосен и берез,
А зимою спит в берлоге,
От мороза пряча нос. (*Медведь*)

Комочек пуха, длинное ухо,
Прыгает ловко, любит морковку. (*Заяц*)

Хвост пушистый,
Мех золотистый,
В лесу живет,
А в деревне кур крадет. (*Лиса*)

Трав копытами касаясь,
Ходит по лесу красавец.
Он рога несет легко,
Хоть раскинул широко. (*Лось*)

2-й ДЕНЬ



См. упражнение 6



См. 1-й день (только гласный звук [о])



Подними руку

А. Подними руку, когда услышишь слово со звуком [в]: ВОДА, СОДА, БАТА, ДАТА, ВАНЯ, БАНЯ.

- Б. 1. *Подними руку, когда услышишь слово со звуком [щ]: ЩЕПКА, СЕНО, СЕТИ, КОЩЕЙ, ЩЕТКА, СЕЛО, ЩИ.*
 2. *Покажи сначала картинки с изображением предметов, в названиях которых есть звук [щ], а потом картинки с изображением предметов, в названиях которых есть звук [с']:* ЩЕТКА, ГУСЬ, ЛОСЬ, РЫСЬ, ЯЩИК, ЩЕНОК, ЩИТ.

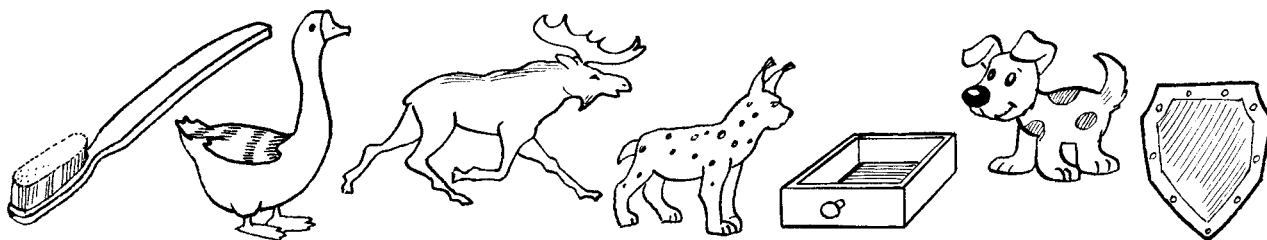

Хлопни, как я

Взрослый производит по 3, 4, 5 хлопков с разным набором пауз, а ребенок повторяет за ним.



См. 1-й день



1. *Кто как голос подает?*

Медведь — рычит;
 кабан — ...
 волк — ...
 сова — ...

2. *Какое слово не подходит?*

Волк, волчий, волокно, волчонок, волчица.
 Белка, белочка, бельчонок, берлога, беличий.



Чтение, ответы на вопросы, пересказ

ЕЖИНАЯ СЕМЕЙКА

В норе у корней старой ели жила семья ежей. Часто мама ежиха уходила на охоту, а маленькие ежата без нее сидели тихо. Однажды Аня и Егорка увидели их в норе.

— Аня, не трогай их, — сказал Егор, — ежата совсем еще маленькие.

— Я только поглажу ежат, — ответила Аня.

На другое утро дети пришли снова к норе ежей и увидели, что она пустая. Ночью ежиха увела своих ежат в другое, безопасное место.

Вопросы:

1. Где жила семья ежей?
2. Почему ежата оставались часто одни и как они себя вели?
3. Кто нашел ежат?
4. Что случилось на следующий день?

3-й ДЕНЬ



См. упражнение 6



См. 1-й день (только гласный звук [у])



Подними руку

А. Подними руку, когда услышишь звук [ɛ]. Взрослый произносит сначала звуки: [с], [к], [п], [г], [д], [м], [н], [л], [о], а потом слоги: КО, РО, ГО, ГУ, МЫ, ГА.

Б. 1. Подними руку, когда услышишь слово со звуком [л']: ЛЕС, МАЙКА, ЛИСТ, ЙОД, ЙОГ, ЛЕТО.

2. Покажи сначала картинки с изображением предметов, в названиях которых есть звук [л'], а потом картинки с изображением предметов, в названиях которых есть звук [й]: МАЙКА, ЛИСТ, ЛЕНТА, ГАЙКА, ЛИМОН.

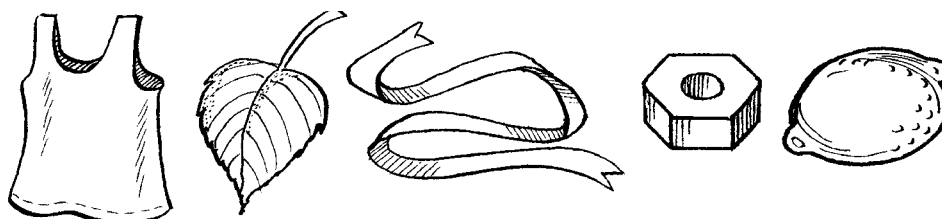

Какие животные спрятались на картинке?



См. 1-й день



Сосчитай до пяти

Один заяц, два зайца... пять зайцев.
Один волк...
Один медведь...
Одна лиса...
Одна белка....

Один серый волк, два серых волка... пять серых волков.
Одна рыжая лиса...
Один полосатый барсук...



1. Что общего и чем отличаются?

Белка и кошка,
бобр и выдра,
медведь и еж,
лиса и волк.

2. Вопросы на засыпку!

У кого больше лап — у зайца или у медведя?
Кого (чего) больше — зайцев или заячьих ушей?

3. Составь предложения по картинке.

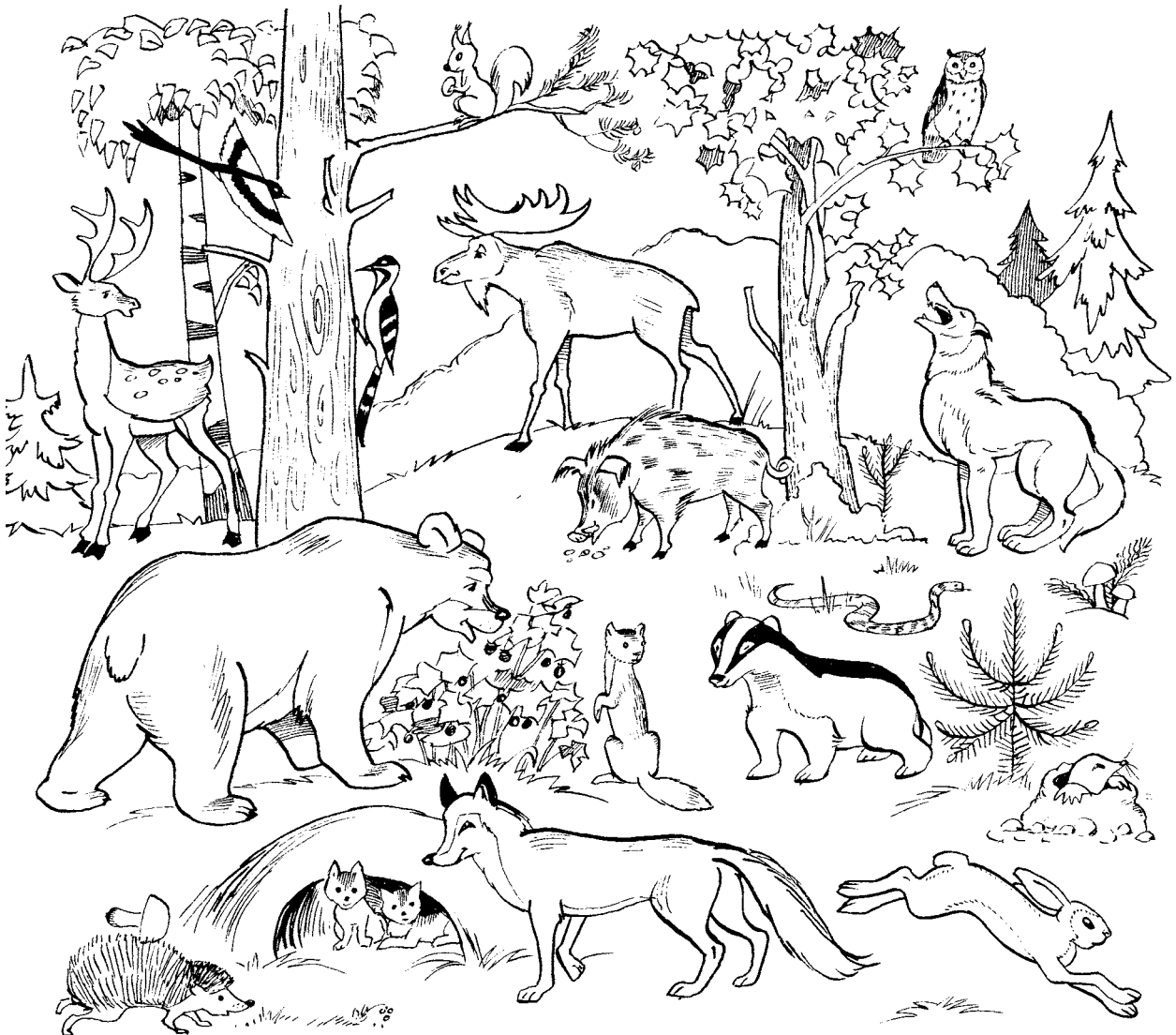

4-й ДЕНЬ



См. упражнение 6



См. 1-й день (только гласный звук [и])



Подними руку

А. Подними руку, когда услышишь слово со звуком [г]: ГРОМ, КРОТ, ДРОЗД, РОГА, НОГА, РУЖЬЕ.

Б. 1. Подними руку, когда услышишь слово со звуком [ц]: ЦВЕТОК, СВЕТ, ЦАПЛЯ, СТАКАН, ЦЕНТР, СТУЛ.

2. Покажи сначала картинки с изображением предметов, в названиях которых есть звук [ц], а потом картинки с изображением предметов, в названиях которых есть звук [с]: ЦВЕТОК, ОСА, СЛОН, ОГУРЕЦ, ПАЛЕЦ, СТУЛ.

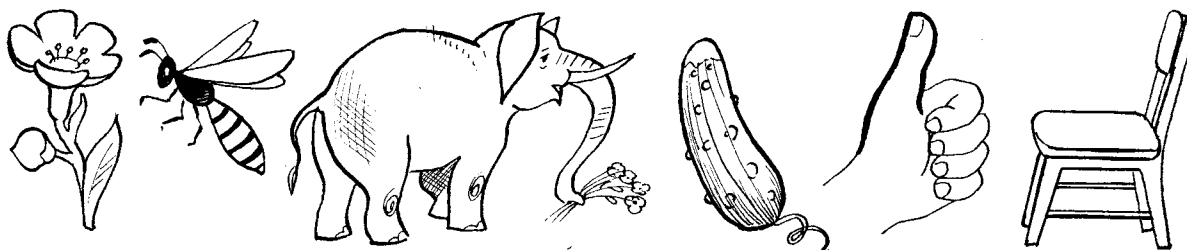

«Телефон»

Взрослый тихо называет ребенку трех животных, а он шепчет эти названия на ухо следующему и т.д.



См. 1-й день



У кого чей хвост? У кого чьи уши?

Чей хвост у лисы? — Лисий.
у зайца?
у волка?
у барсука?
у соболя?

Чьи уши у медведя? — Медвежьи.
у белки?
у оленя?
у рыси?
у куницы?

Обращаем ваше внимание на то, что, выполняя данное задание, ребенок учится образовывать притяжательные прилагательные (волчий, медвежий, куний и т.д.).



Объясни

1. Объясни словечко:

косолапый, длинноухий.

2. Объясни пословицу.

Волк — не пастух, свинья — не огородница.

3. Объясни выражения.

Держать в ежовых рукавицах.

Оказать медвежью услугу.

КОНТРОЛЬНЫЕ ЗАДАНИЯ

Общее задание

1. Вспомни не менее 10 названий лесных животных.
2. Про каких животных говорят:
хитрая — ..., колючий — ..., злой — ..., неуклюжий — ..., косой — ...
3. У кого длиннее уши — у зайца или у волка? А у кого длиннее хвост?
4. Кто лишний и почему?
Медведь, волк, корова, лось.
Белка, дупло, лиса, еж.
5. Сколько ушей у двух зайцев? А ног?
6. Отгадай загадку и нарисуй отгадку.
Сердитый недотрога живет в глуши лесной.
Иголок очень много, а нитки ни одной. (*Еж*)

Подготовительная группа

1. Л И С А В О Л К
○○○○ ○○○○

(Здесь и далее ваш ребенок должен закрашивать кружки определенным цветом — см. условные обозначения в предыдущем контрольном задании.)

2. В каком из двух предыдущих слов больше букв? А слогов?
3. Учим буквы: К, Т, Н.

Тема «ДИКИЕ ЖИВОТНЫЕ ГОТОВЯТСЯ К ЗИМЕ» (ноябрь, 2-я неделя)

1-й ДЕНЬ



Упражнение 7

Игра с пальчиками. Поочередное соединение всех пальцев с большим, начиная с указательного и кончая мизинцем. В обратном направлении — от мизинца к указательному. Сначала ребенок соединяет пальчики одной руки, потом — другой (на ударные слоги):

1-2 1-3 1-4 1-5
Еж, медведь, барсук, енот
1-5 1-4 1-3 1-2

Спят зимою каждый год (смена рук).

1-2 1-3 1-4 1-5
Волка, зайца, рысь, лису
1-5 1-4 1-3 1-2

И зимой найдешь в лесу.



Развитие силы голоса

Удлинение произнесения гласных звуков (пропевание на средней силе голоса): а-а-а-а;
укачивание: а-а-а-а.



Подними руку

А. *Подними руку, когда услышишь звук [н]*. Взрослый произносит сначала звуки: [р], [в], [п], [н], [г], [о], [м], а потом слоги: НА, ПА, ПО, НУ, ОН, УН.

Б. 1. *Подними руку, когда услышишь слово со звуком [б']*: БЫТЬ, БИТЬ, БИЗОН, БАТОН, БЕЛЫЙ, БЫЛО.

2. *Покажи сначала картинки с изображением предметов, в названиях которых есть звук [б], а потом картинки с изображением предметов, в названиях которых есть звук [б']*: БЕРЕЗА, БАТОН, БЕЛКА, БАНКА.

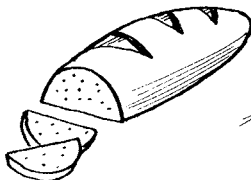

Делай, как покажу, а не как скажу

Взрослый показывает ребенку одни упражнения, а говорит совершенно обратное (например, вытягивает руки вперед, а произносит: «Руки вверх»). Ребенок должен повторить именно то, что делал взрослый.



Словарь

Существительные:

- А. Змея, гадюка, уж, лягушка, соболь, норка, крот, дупло, берлога, нора.
- Б. Логово, хорек, шерсть, шатун.

Глаголы:

- А. Запасать, рыть, строить, залегать, впадать (в спячку), ловить, охотиться.
- Б. Грызть, гнать, догонять, сосать (о медведе — сосет лапу).



Чей дом?

Берлога — дом медведя.
 Логово — ...
 Нора — ...
 Дупло — ...



1. Чем отличаются слова?

Лежать — спать.
 Рыть — копать.
 Дупло — дыра.
 Берлога — яма.

2. Объясни словечко:

травоядные, земноводные.

2-й ДЕНЬ



См. упражнение 7



См. 1-й день (только с гласным звуком [о]); укачивание: о-о-о-о



Подними руку

- А. Подними руку, когда услышишь слово со звуком [н]: НАТА, ВАТА, НОС, ВОЗ, НЫТЬ, МЫТЬ.
- Б. Подними руку, когда услышишь слово со звуком [в']: ВЕРА, ВАНЯ, ВИЗГ, ВОЗ, ВЕТКА, ВАТКА.



Делай, как скажу, а не как покажу

Взрослый говорит одно, а делает другое. Ребенок выполняет то, что говорит ему взрослый.



См. 1-й день



Что кому дать?

Орехи — белке. Грибы — ...
 Мед — ... Кору — ...



Чтение, ответы на вопросы, пересказ

Лучше всех в лесу лежебоке медведю. С осени приготовил запасливый медведь берлогу. Наломал мягких еловых веточек-лапочек, надрал пахучей смолистой коры.

И. Соколов-Микитов

Вопросы:

1. Как медведь устраивает себе берлогу?
2. Почему медведя называют лежебокой?

3-й ДЕНЬ



См. упражнение 7



См. 1-й день (только с гласным звуком [у]); укачивание: у-у-у-у



Подними руку

А. Подними руку, когда услышишь звук [с]. Взрослый произносит сначала сочетания звуков: ОУСАМ, ПКСТ, ФСШ, ЗСЖ, а потом слоги: СА, ША, ОС, УФ.

- Б. 1. Подними руку, когда услышишь слово со звуком [г']: ГЕНА, ГРОМ, ГЛАДКИЙ, ГИРЯ.
2. Покажи сначала картинки с изображением предметов, в названиях которых есть звук [г], а потом картинки с изображением предметов, в названиях которых есть звук [г']: ГИТАРА, ГУСЬ, НОГА, ГОЛОВА, САПОГИ, ГИРЯ.

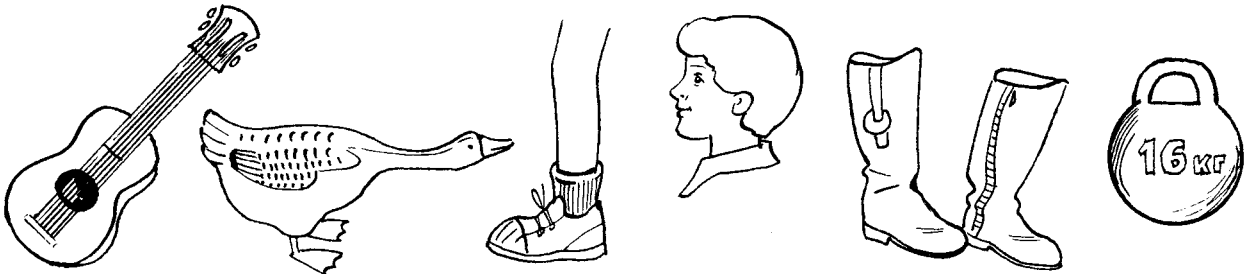

Кто ушел?

Разложите перед ребенком игрушки или картинки с изображением животных. Он должен их запомнить. Потом ребенок отворачивается, а вы убираете одну картинку. Он должен сказать, кто ушел.



См. 1-й день



Назови ласково

Белка — белочка;
лиса — ...
заяц — ...
копыто — ...
хвост — ...
нос — ...
лапа — ...



Чтение, ответы на вопросы, пересказ

Голый и холодный шумит лес. Плохо осенью в лесу белякам-зайцам. Сквозь деревья далеко видна зимняя заячья шубка. Пушистым снегом накрылись деревья, побелели лесные полянки. Обрадовались беляки-зайцы. Теперь никто не увидит их белую зимнюю шубку.

И. Соколов-Микитов

Вопросы:

1. Каким бывает лес поздней осенью? А зимой?
2. Какого цвета зимняя шубка у зайца беляка?
3. Почему зайцы обрадовались снегу?
4. Почему осенью зайцам белякам плохо в лесу?

4-й ДЕНЬ



См. упражнение 7



См. 1-й день (только с гласным звуком [э]); укачивание: э-э-э-э



Подними руку

- А. Подними руку, когда услышишь слово со звуком [с]: САНКИ, ЗАЙКА, ШАЙБА, ШУТКА, СУТКИ, ЗУБКИ.
- Б. 1. Подними руку, когда услышишь слово со звуком [д']: ДЯДЯ, ДАЧА, ДЕРЕВО, ДЕЛО, ДОРОГА.
2. Покажи сначала картинки с изображением предметов, в названиях которых есть звук [д], а потом картинки с изображением предметов, в названиях которых есть звук [д']: ДОМ, ДЕРЕВО, ДЕВОЧКА, ДУШ.

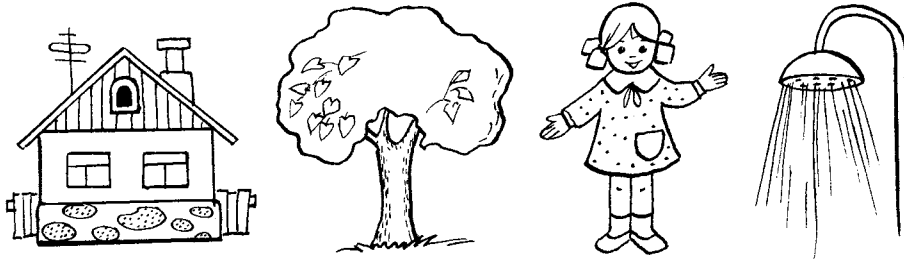

См. 1-й день



Кто где спрятался?

Картинки или игрушки расставляем так, чтобы про их местоположение можно было сказать, употребив предлоги *на, над, под, за, перед, в* и др.



1. Расскажи о своем любимом животном по плану:

1. Где живет твое любимое животное?
2. Чем оно питается?
3. Как оно выглядит (цвет, размер, ноги, лапы, рога, копыта, хвост...)?
4. Как оно проводит зиму?

2. Чтение, ответы на вопросы, пересказ.

КАК БЕЛОЧКА ЗИМУЕТ

Белке зимой ни мороз, ни ветер не страшны. Как закрутит метель, непогода — белка скорей к своему гнезду спешит. Гнездо у белки как у птицы устроено: из веточек, из сучьев. Да как сделано-то ловко — большое, круглое, а сбоку лазейка. Внутри гнездо мягкой сухой подстилкой выстлано: уютно в нем, тепло. Заберется белочка в гнездо, а чтобы холодный ветер не задувал, еще лазейку подстилкой закроет. Потом свернется клубочком, пушистым хвостиком прикроется и спит.

Г. Скребицкий и В. Чаплина

Вопросы:

1. Как устроено гнездо у белки?
2. Чем гнездо выстлано внутри?

КОНТРОЛЬНЫЕ ЗАДАНИЯ

Общее задание

1. Как называется дом:
у волка — ..., у лисы — ..., у медведя — ..., у белки — ...
2. Про кого говорят:
залегает в берлогу — ..., делает запасы в дупле — ..., лапу сосет — ..., впадает в спячку — ...
3. Что лишнее и почему?
Нора, аквариум, логово, берлога.
4. Кто больше — лиса или заяц? А у кого лап больше?
5. Нора справа от дерева. Что слева?
6. Какое слово не подходит?
Волк, волчонок, ствол, волчий, волчица.
Олень, олений, лень, олененок, оленина.
7. Отгадай загадку.
Кто, забыв свои тревоги,
До весны храпит в берлоге? (*Медведь*)

Подготовительная группа

1. Раздели слова на 3 группы — с одним слогом, с двумя слогами и с тремя слогами:
логово, нора, берлога, дупло.
2. Учимся разбивать слова на слоги: БЕЛКА.
3. Переставь буквы в слове согласно цифрам:
БАНКА
4 5 1 2 3
4. Учим буквы: Б, В.

Тема «ПЕРЕЛЕТНЫЕ ПТИЦЫ» (ноябрь, 3-я неделя)

1-й ДЕНЬ



Упражнение 8

Собираем спички (счетные палочки) одними и теми же пальцами рук: двумя указательными, двумя средними — до мизинцев (подушечками). На каждую стихотворную строчку — по одному движению (взятию спички):

Клювов длиннее
Не видывал я,
Чем клювы у аиста
И журавля.



Развитие умения управлять голосом

Упражнение на ослабление голоса (громко — средне — тихо — шепот — беззвучная артикуляция: А-А-А-а-а-а).



Подними руку

А. *Подними руку, когда услышишь звук [л].* Взрослый произносит сначала сочетания звуков: СКЛПФ, НРЛМ, ОАЛЫЭ, РПЛЭИ, АНОЛД, а потом слоги: АЛ, ОП, УМ, УЛ, АМ, НУ, ЛА, ДА.

Б. 1. *Подними руку, когда услышишь слово со звуком [л']:* ЛЕС, ЛЕНЬ, ЛОПАТКА, ЛИНИЯ, КОЛЕНА, НОЛЬ, ЛЮК, ЛАК, КОЛЕСО, ЛАГЕРЬ, ЛЫЖИ, ЛЕБЕДА, ЛЕБЕДЬ, КОРОЛЬ.
2. *Покажи сначала картинки с изображением предметов, в названиях которых есть звук [л], а потом картинки с изображением предметов, в названиях которых есть звук [л']:* ЛОЖКА, ЛИСТ, ЛОПАТА, ГЛАЗ, ЛИМОН, ЛОШАДЬ, ЛЕСТНИЦА, КЛЕЙ.

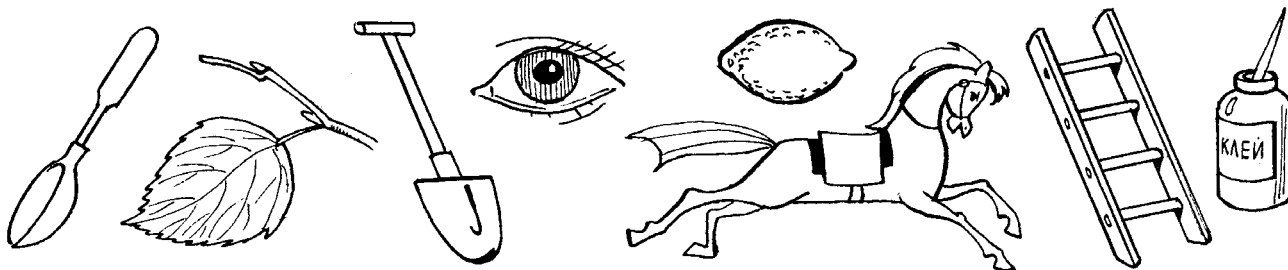

Существительные:

А. Ласточка, журавль, грач, скворец.

Б. Лебедь, стриж, аист, жаворонок, дрозд, стая, косяк, клин, перья, пух, крыло, клюв.

Глаголы:

А. Лететь, улетать, перелетать, зимовать.

Б. Курлыкать, облетать.

Прилагательные:

А. Пуховый, журавлиный, утиный, гусиный.

Б. Лебединая (песня, верность).



Узнай по силуэту



Продолжи предложение

Осенью улетают в жаркие края стаи журавлей, ласточек...

Мы расстаемся до следующей весны со стрижами, аистами...



1. Вопросы на засыпку!

Чего больше — клювов или птиц?

Чего больше — крыльев или ног у птицы?

2. Что общего у этих птиц?

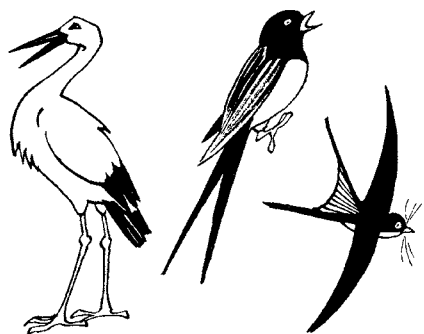

Аист, ласточка, стриж
(перелетные)

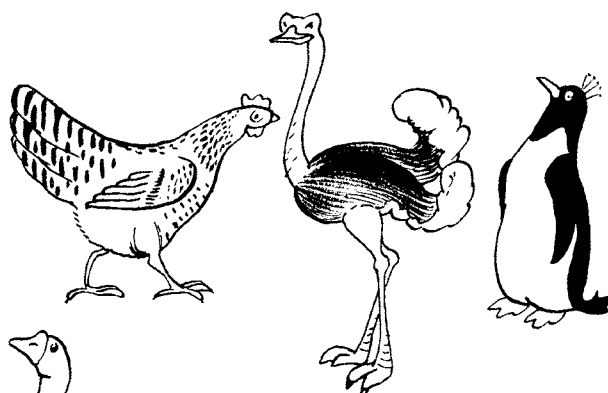

Курица, страус, пингвин
(не летают)

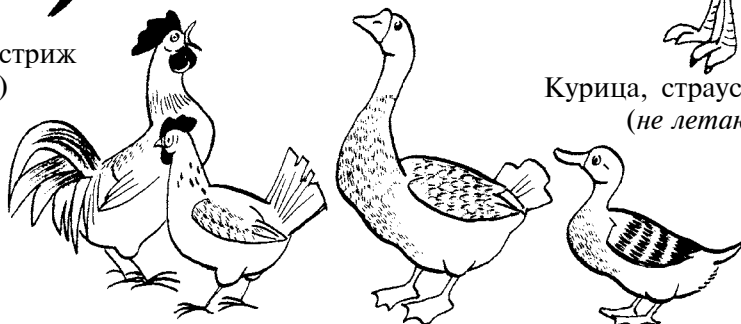

Куры, гуси, утки
(домашние)

2-й ДЕНЬ



См. упражнение 8



См. 1-й день (только гласный звук [о])



Подними руку

А. Подними руку, когда услышишь слово со звуком [л]: ЛАПА, ПАПА, ЛАЙ, МАЙ, СТУЖА, ЛУЖА, РАК, ЛАК.

Б. 1. Подними руку, когда услышишь слово со звуком [м']: МЕСТО, МАСТЬ, МИГ, МАГ, МИР, МАЙ, МОЛОКО.

2. Покажи сначала картинку с изображением предметов, в названиях которых есть звук [м], а потом картинку с изображением предметов, в названиях которых есть звук [м']: МАК, МОРОЖЕНОЕ, МЕЧ, МЕД, МЯЧ, ДОМ.

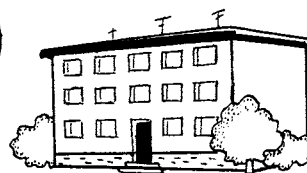
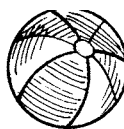
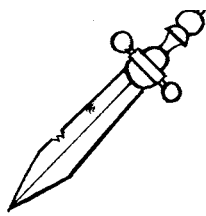



Будь внимателен

Взрослый дает ребенку 2–3 поручения (например: «Возьми игрушку, положи ее в коробку, а из коробки достань мишку и зайку. Мишку поставь *на* стол, а зайку — *под* стол»). При выполнении этих заданий внимание ребенка обращается на употребление предлогов.



См. 1-й день



Чьи крылья?

- У журавля — журавлиные.
- У гуся — ...
- У утки — ...
- У грача — ...



1. Объясни словосочетания и составь с ними предложения.

- Дверной косяк — косяк журавлей.
- Клин (на юбке, для колки дров) — журавлиный клин.

(Если ребенок затрудняется выполнить данное задание, взрослый помогает ему.)

2. Кто это — животное или птица, если у него есть:

- ноги, туловище, крылья — птица;
- голова, шея, копыта — ...
- хвост, перья, ноги — ...

3-й ДЕНЬ



См. упражнение 8



См. 1-й день (только гласный звук [у])



Подними руку

А. Подними руку, когда услышишь звук [ш]. Взрослый произносит сначала сочетания звуков: РБШГД, АОУШЭЫ, СФШЖ, а потом слоги: ША, ШО, ТО, СО, КУ, ШУ.

Б. 1. Подними руку, когда услышишь слово со звуком [н']: НЯНЯ, НУЖНО, НЕГ, НИЗ, НОТА.

2. Покажи сначала картинки с изображением предметов, в названиях которых есть звук [н], а потом картинки с изображением предметов, в названиях которых есть звук [н']: НОС, НОТА, КОНЬ, ОЛЕНЬ, НОГА.

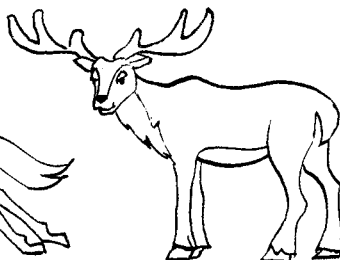
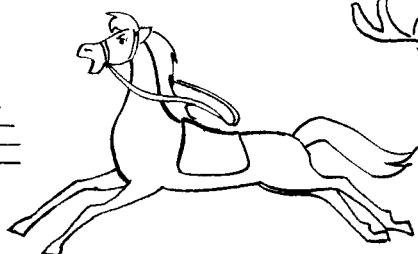



Найди отличия



См. 1-й день



Исправь ошибку

Черная стриж — черный стриж.
 Белый лебеди — ...
 Серое журавль — ...
 Быстрый ласточка — ...
 Журавли кудахчут вдали. — ...
 Курочка грызет зернышки. — ...



1. Объясни пословицу.

Лучше синица в руках, чем журавль в небе.

2. Что общего и чем отличаются?

Утка и лебедь, курица и ласточка.

3. Объясни словечко:

водоплавающие, насекомоядные.

4-й ДЕНЬ



См. упражнение 8



См. 1-й день (только гласный звук [и])



Подними руку

А. *Подними руку, когда услышишь слово со звуком [ш]:* ШАПКА, ШУБА, СОК, ШОК, ДУБ, КОРКА, КОШКА.

Б. 1. *Подними руку, когда услышишь слово со звуком [п']:* ПАПА, ПЕНА, ПИХТА, ПИТЬЕ, ПОРТ.

2. *Покажи сначала картинки с изображением предметов, в названиях которых есть звук [п], а потом картинки с изображением предметов, в названиях которых есть звук [п']:* ПЕНЬ, ПАЛЕЦ, ПЕРЕЦ.

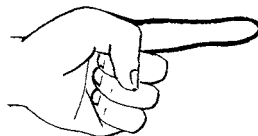

Подскажи словечко

Закурлыкали вдаль, улета... (журавли).



См. 1-й день



Какое слово не подходит?

Утка, утиный, уточка, минутка, утенок.
Крыло, крылышко, Крым, крылья.



Чтение, ответы на вопросы, пересказ

УЛЕТАЮТ ЖУРАВЛИ

В золотые осенние дни собрались к отлету журавли. Готовясь в далекий путь, покружились они над рекой, над родным болотом. Собравшись в стройные косяки, потянулись в дальние теплые страны.

Через леса, через поля, через шумные города высоко в небе летели журавли.

До свидания, до свидания, журавли! До радостной встречи весной!

И. Соколов-Микитов

Вопросы:

1. Куда и когда улетаются журавли?
2. Когда журавли прилетают обратно?
3. Где летят журавли?

КОНТРОЛЬНЫЕ ЗАДАНИЯ

Общее задание

1. Вспомни 5–7 названий перелетных птиц.
2. Сосчитай до пяти:

ласточка, лебедь, аист.

3. Что лишнее и почему?

Аист, крыло, журавль, стриж.
Скворец, скворечник, грач, дрозд.

4. Ласточки улетают на юг раньше, чем журавли. Какие птицы улетают первыми? Какие — вторыми? Кто за кем?
5. Чего больше — перьев или птиц?
6. Какое слово не подходит?

Лебедь, лебединый, лебеда, лебедушка.
Журавль, журавлиный, журнал, журавушка.

7. Бывает так или нет? Почему?

Как на белом на снегу
Мерзнут ласточки в пургу.

Подготовительная группа

1. А И С Т П Е Р О
○○○○ ○○○○

2. Замени одну букву так, чтобы получилось новое слово:

УТОЧКА (Т ⇒ Д) — ..., ГРАЧ (Г ⇒ В) — ...

3. К какой схеме какое слово подходит?

○●○○● ●○○● ●●○○○

УТКА АИСТ СОВА

4. Учим буквы: Д, Г.

Тема «ЗИМУЮЩИЕ ПТИЦЫ» (ноябрь, 4-я неделя)

1-й ДЕНЬ



Упражнение 9

Насыпаем в кружку сухой горох. Ребенок на каждый ударный слог перекладывает горошины по одной в другую кружку:

Снегирь, и сорока, и клест, и синицы —
Зимуют у нас эти чудные птицы.

И чтоб они жили по-прежнему с нами,
Мы будем кормить их, конечно же, сами.

То же самое ребенок может проделать другой рукой, двумя руками одновременно, двумя руками попеременно, большим и средним пальцами, большим и безымянным, большим пальцем и мизинцем.



Развитие силы голоса

Пропевание гласного звука (начинается низким голосом и заканчивается высоким: а ↗).



Подними руку

А. *Подними руку, когда услышишь звук [р]*. Взрослый произносит сначала сочетания звуков: АОУРЫИ, БВГРДЖ, МРЛН, а затем слоги: РА, ДА, ЛА, РО, ТО.

Б. 1. *Подними руку, когда услышишь слово со звуком [р']*: РОТ, РЕКА, ФОНАРИК, ВЕДРО, ПЕРЬЯ, РЕЛЬСЫ.

2. *Покажи сначала картинки с изображением предметов, в названиях которых есть звук [р], а потом картинки с изображением предметов, в названиях которых есть звук [р']*: РЫБА, ПЕРО, БЕРЕТ, ПЕРЕЦ, КРЕСТ, КРОТ.

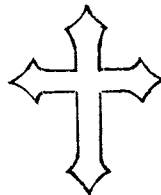
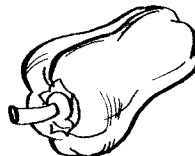
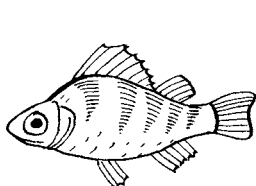

Назови ласково

Голубь — голубок;
синица — ...
снегирь — ...
воробей — ...



Найди отличия

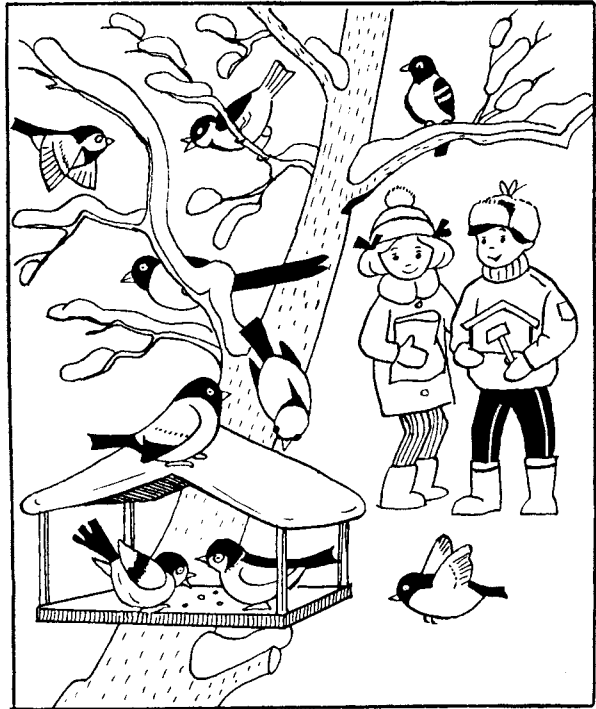

Словарь

Существительные:

А. Голубь, сорока, ворона, воробей, синица, снегирь, сова, дятел.

Б. Поползень, сойка, куропатка, свиристель, овсянка, рябчик, тетерев, глухарь.

Глаголы:

А. Летать, искать, кормиться, клевать, каркать, чирикать.

Б. Наохотиться.

Прилагательные:

А, Б. Красногрудый (снегирь), перелетные (птицы).



1. Сравни птиц с людьми и животными.

У человека — дети, а у птицы — птенцы.

У человека — нос, а у птицы — ...

У животных — шерсть, а у птиц — ...

У кошки — лапы, а у птицы — ...

2. Чтение, ответы на вопросы, пересказ.

СНЕГИРЬ

Ты знаешь, многие птицы с наступлением холодов улетают на юг. А есть и такие, что прилетают к нам только зимой. И называются они «снегири», потому что появляются у нас

вместе со снегом. Увидать снегирей легко. Их красные грудки, голубовато-серые спинки, черные бархатные шапочки и крылья хорошо заметны на белом снегу.

По Ю. Дмитриеву

Вопросы:

1. Как выглядят снегирь?
2. Когда появляются снегирь в наших местах?
3. Каких еще зимующих птиц ты знаешь?

2-й ДЕНЬ



См. упражнение 9



См. 1-й день (только гласный звук [о])



Подними руку

А. Подними руку, когда услышишь слово со звуком [р]: РЫБА, ЛАПА, ДОМ, РАК, РОТ.

Б. 1. Подними руку, когда услышишь слово со звуком [с]: СИТО, САЖА, СЕТЬ, САД, СЕЛО, САЛО.

2. Покажи сначала картинки с изображением предметов, в названиях которых есть звук [с], а потом картинки с изображением предметов, в названиях которых есть звук [с']: РЫСЬ, ЛИСА, КОЛЯСКА, КАПУСТА, ГУСЬ, СЕРЬГИ, ВАСИЛЕК.

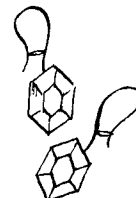
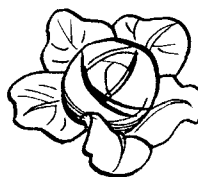
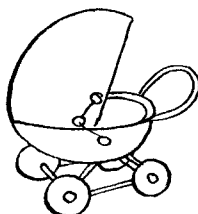
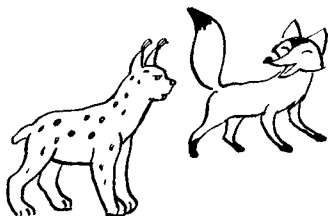

Послушай и сделай

Ребенок слушает только инструкции взрослого (без демонстрации движений) и выполняет физические упражнения.



См. 1-й день



1. Какое слово не подходит?

Голубь, голубок, голубизна, голубка, голубятня.
Сова, совушка, совет, совята, совиный.

2. Продолжи предложения.

Нужно помочь перезимовать воробьям, синицам...
Кошки охотятся за воробьями, снегирями...



1. Как помочь птицам зимой?

Ребенок придумывает сначала предложения, а потом и рассказ на данную тему.

2. Чтение, ответы на вопросы, пересказ.

ПЕРВЫЙ СНЕГ

Наконец пришла зима. Еще с вечера небо укрыли тучи. Первые снежинки закружились в воздухе.

Проснувшись, как обычно, на зорьке, Пеструшка осмотрелась кругом и не узнала знакомого леса. Он весь был пушистый и белый.

Скоро проснулись тетерева и тоже с удивлением оглянулись по сторонам. А потом вся стая полетела кормиться на лесную поляну.

Наелись тетерева березовых почек, пора и отдохнуть. Только теперь, зимою, им незачем было прятаться в лесную чашу. Прямо с деревьев нырнули они вниз, в мягкий пушистый снег, и закопались в нем.

Теперь на всю зиму тетеревам убежище есть. Полетают по лесу, покормятся — да и в снег отдыхать. Хорошо там!

Вопросы:

1. Какое время года наступило?
2. О каких птицах говорится в рассказе?
3. Что сделали тетерева, когда проснулись?
4. А тебе какой лес больше нравится — зимний или осенний?

3-й ДЕНЬ



См. упражнение 9



См. 1-й день (только гласный звук [у])



Подними руку

А. Назови 1-й звук в словах: АНЯ, АЛЛА, ОЛЯ, ОБЛАКО, УЛЯ, УХО.

Б. 1. Подними руку, когда услышишь слово со звуком [т']: ТОН, ТЕНЬ, СЕТЬ, ТЕСНО, ТРОН.

2. Покажи сначала картинки с изображением предметов, в названиях которых есть звук [т], а потом картинки с изображением предметов, в названиях которых есть звук [т']: СТУЛ, СТАКАН, КОТЕНОК, ПТИЦА.

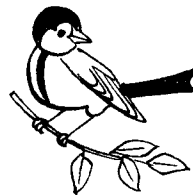
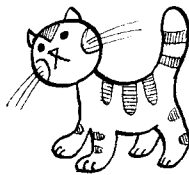
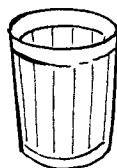
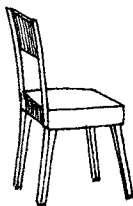



Какие птицы спрятались на картинке?

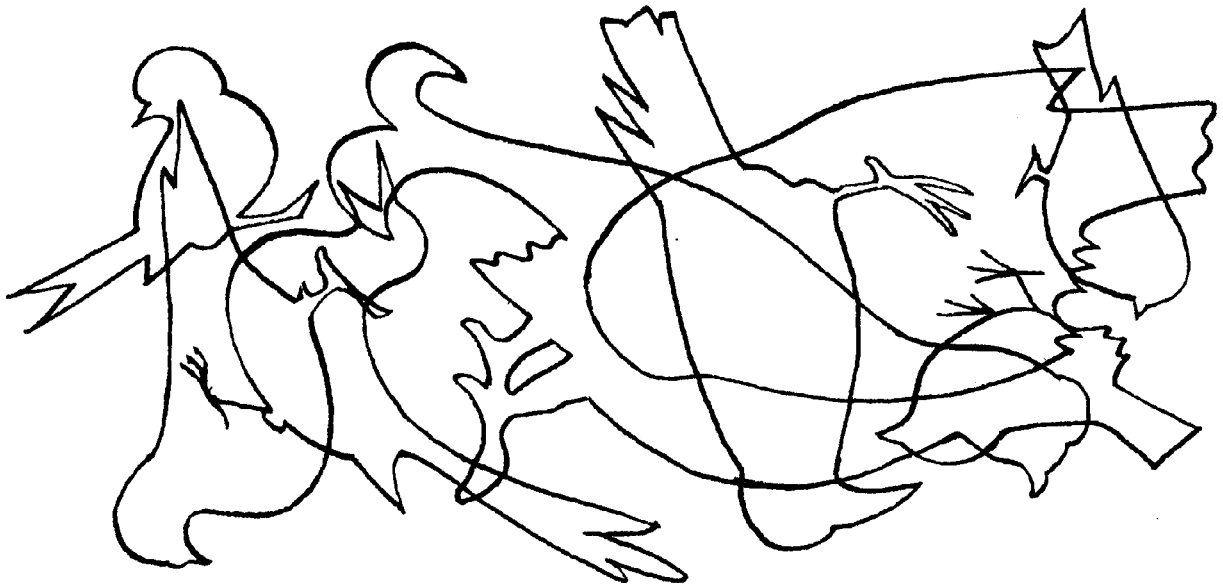

См. 1-й день



1. Кто как говорит?

Воробей — чирикает.
Ворона — ...
Голубь — ...
Сорока — ...

2. Исправь ошибки.

Черный ворона — черная ворона.
Белый сова — ...
Серое голубь — ...
Снегирь клевала хлеб. — ...
Сорока сидел на заборе. — ...
Ворона чирикала на солнышке. — ...



Отгадай загадки и объясни, что тебе помогло их отгадать

Чернокрылый, красногрудый,
И зимой найдет приют.
Не боится он простуды —
С первым снегом тут как тут. (Снегирь)

Все время стучит, деревья долбит,
Но их не калечит, а только лечит. (Дятел)

Озорной мальчишка
В сером пальтишке
По двору шныряет,
Крошки собирает. (Воробей)

4-й ДЕНЬ



См. упражнение 9



См. 1-й день (только гласный звук [и])



Подними руку

А. Назови звуки в слогах: АП, ПА, ОП, ПО.

Б. 1. Подними руку, когда услышишь слово со звуком [ф']: ФОН, ФЕН, ФИГУРА, ФОРМА, ФИШКИ, ФЛАГ.

2. Покажи сначала картинки с изображением предметов, в названиях которых есть звук [ф], а потом картинки с изображением предметов, в названиях которых есть звук [ф']:
ФИАЛКА, КОНФЕТЫ, ФОТОАППАРАТ, ФАРЫ.

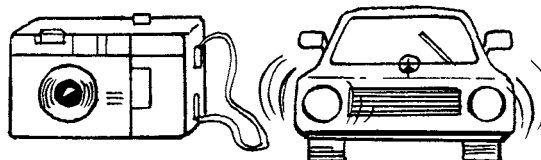
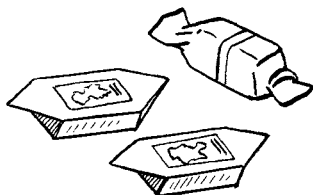

«Дятел»

Взрослый отстукивает разные ритмы (.; и т.д.), а ребенок повторяет за ним. Затем они меняются ролями.



См. 1-й день



Чем больше, тем лучше

Ребенок должен образовать новые глаголы от глагола «летать» (при помощи приставок: у-, за-, под-, от-, пере-, по-, об-, вы-, на-...) и продемонстрировать их с птичкой, сделанной из бумаги. Затем он должен придумать несколько предложений с этими словами.



1. Расскажи о своей любимой зимующей птице, не называя ее.

Ребенок рассказывает о своей любимой зимующей птице, говорит, какого она размера, какого цвета у нее оперение, где она живет и чем питается. Другие дети пробуют отгадать, о какой птице шел разговор.

2. Объясни словечко:

красногрудый, перелетные, зимующие, кормушка, бескормица, черноголовый.

КОНТРОЛЬНЫЕ ЗАДАНИЯ

Общее задание

1. Вспомни 5–7 названий зимующих птиц, живущих в городе и в лесу.
2. Сосчитай до пяти:

голубь, ворона, воробей.

3. Что (кто) лишнее и почему?

Снегирь, синица, кормушка, голубь.
Дятел, щегол, свистель, барсук.

4. Ворона больше синицы. Кто меньше? Кто большой?
5. Чего больше — птиц или крыльев?
6. Какое слово не подходит?

Ворона, воронка, вороний, вороненок.

7. Отгадай загадку.

Я по дереву стучу,
Червячка добыть хочу.
Хоть и скрылся под корой —
Все равно он будет мой. (*Дятел*)

Подготовительная группа

1. Раздели слова на слоги: СОВА, РОГА, КАБАН.
2. Составь слово из первых слогов этих слов.
3. Д Я Т Е Л
○○○○○

Разбей это слово на слоги.

4. Учим буквы: Я, Е, ё.

Тема «ДОМАШНИЕ ЖИВОТНЫЕ»
(декабрь, 1-я неделя)

1-й ДЕНЬ



Упражнение 10

Бельевой прищепкой (проверьте на своих пальцах, чтобы она не была слишком тугой) поочередно «кусаем» ногтевые фаланги (от указательного пальца к мизинцу и обратно, на ударные слоги стиха). После 1-го двустихия — смена рук.

2 3 4 5
Кусается сильно котенок-глупыш,
5 4 3 2
Он думает: это не палец, а мышь (смена рук).
2 3 4 5
Но я же играю с тобою, малыш,
5 4 3 2
А будешь кусаться — скажу тебе: «Кыш!»



Развитие силы голоса

Чередование гласных звуков на одном выдохе, который надо тянуть как можно дольше: ауауауау...



Подними руку

А. Назови 1-й звук в словах: ПОРТ, ПЛОТ, ПАР, АЛЛА.

Б. 1. Подними руку, когда услышишь слово со звуком [к']: КОРОБКА, КИТАЕЦ, КИНО.

2. Покажи сначала картинки с изображением предметов, в названиях которых есть звук [к], а потом картинки с изображением предметов, в названиях которых есть звук [к']: КОТ, КИТ, ЛОЖКА, КЕНГУРУ, ЛОЖКИ.

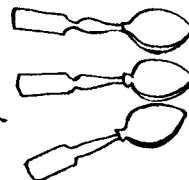
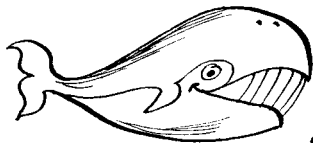

Словарь

Существительные:

А. Кошка, собака, корова, коза, лошадь, свинья, овца, кот.

Б. Пес, бык, козел, конь, кабан, баран, табун, стадо, отара, свора.

Глаголы:

- А. Мяукать, лаять, рычать, мычать, хрюкать, кормить, сторожить, охранять.
- Б. Ласкаться, кусаться, пастись, облизывать.

Прилагательные:

- А. Пушистый, гладкий, рогатый, свирепый, ласковый, злобный, упрямый.
- Б. Копытные, молочные, мясные, бодливые.



Узнай по силуэту

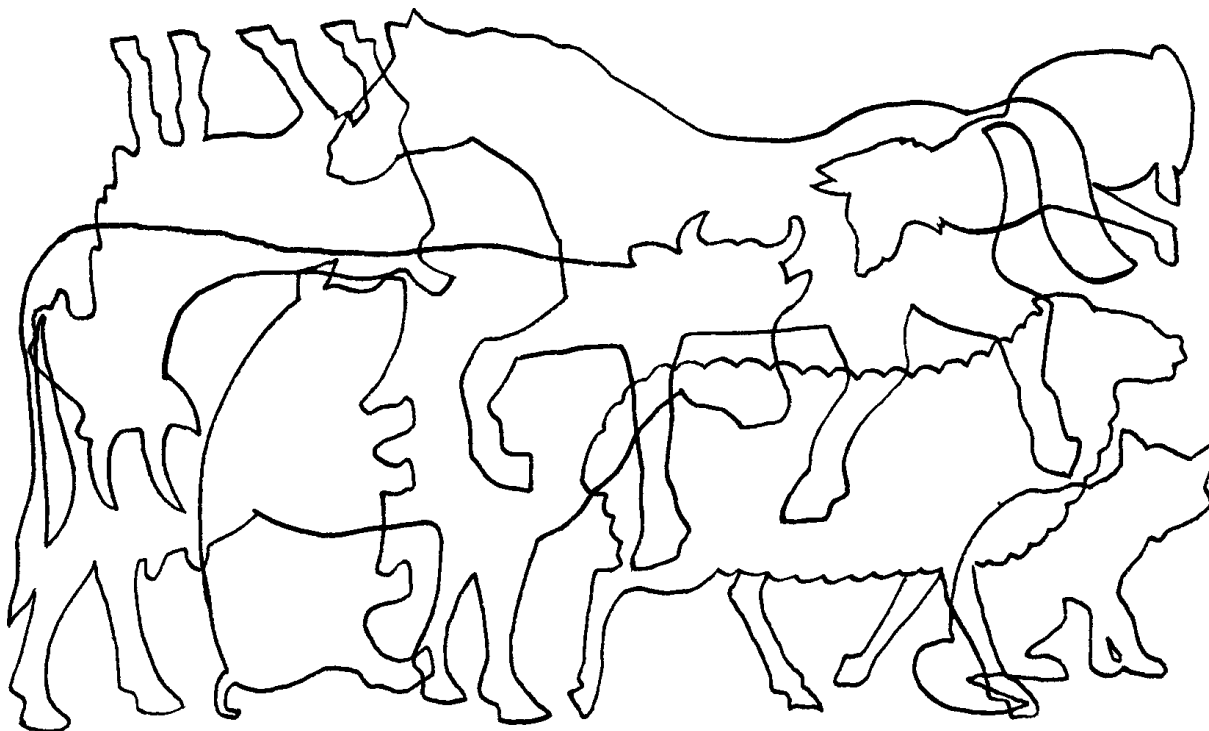

1. Продолжи предложения.

- Собака лает, грызет кости, сторожит...
- Лошадь ржет, пасется...
- Кошка мурлыкает, ловит мышей, умывается...

2. Кто чем защищается?

- Корова, коза — рогами.
- Лошадь — ...
- Кошка — ...
- Собака — ...



1. Что общего и чем отличаются?

- Кошка и собака, коза и корова.

2. Составь предложения по картинке.

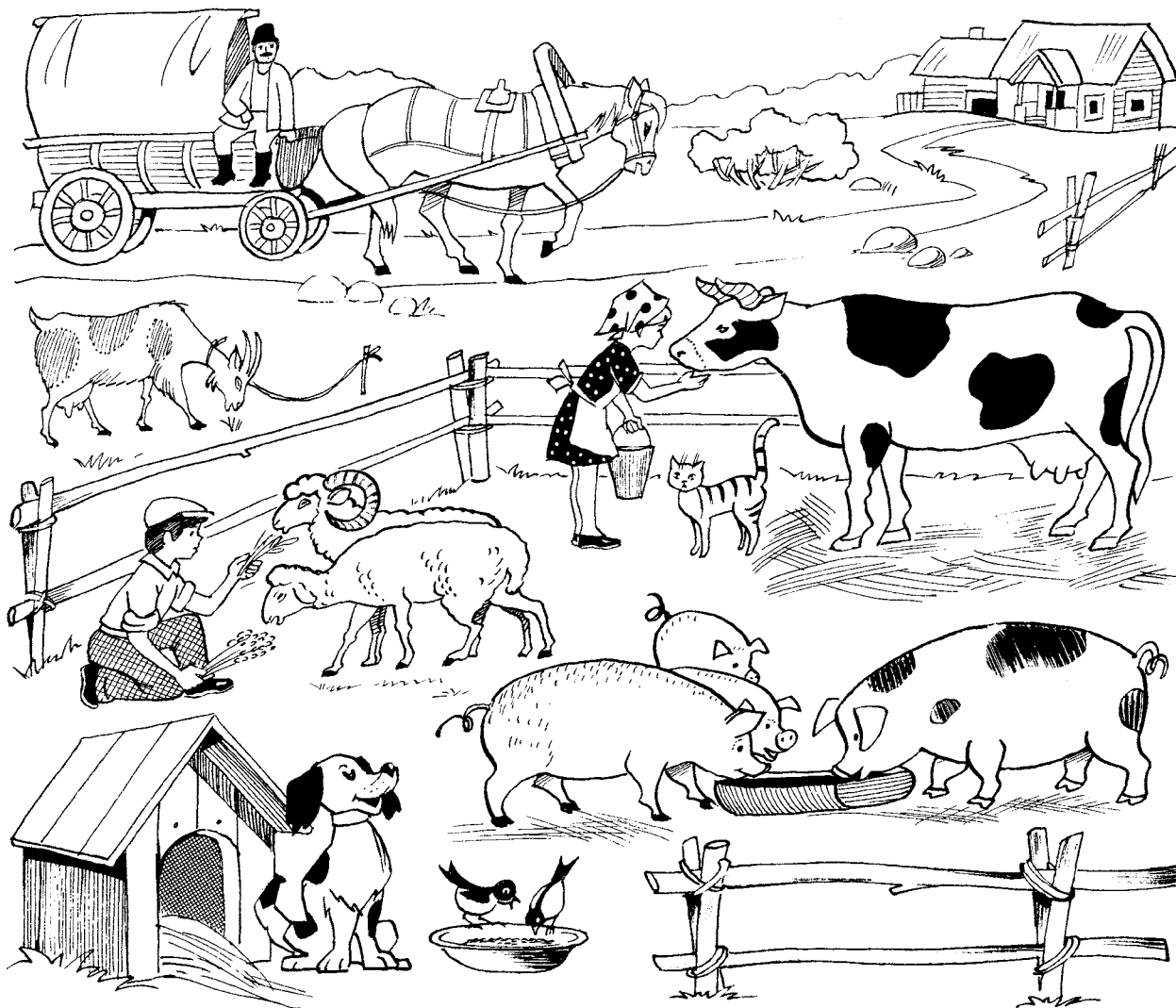

2-й ДЕНЬ



См. упражнение 10



См. 1-й день (только гласные: аоаоаоао...)



Подними руку

А. Назови звуки в слогах: УТ, ТА, ТО, АТ.

Б. Подними руку, когда услышишь слово со звуком [з']: ЗИМА, ЗВУК, ЗАРЯ, БЕРЕЗА, МОРОЗЫ, ЗЯБЛИК, РЕЗИНА.



«Дятел»

Взрослый отстукивает разные ритмы, чередуя тихие и громкие удары. Ребенок должен повторить за ним.



См. 1-й день



1. Сосчитай до пяти.

Один кот, два кота... пять котов.
Одна кошка...
Одна собака...
Одна лошадь...
Одна овца...

2. Подскажи словечко.

Табун — много лошадей.
Стадо — много ...
Отара — много ...
Свора — много ...



Отгадай загадки и объясни, что тебе помогло их отгадать

Заворчал живой замок,
Лег у двери поперек.
Две медали на груди —
Лучше в дом не заходи! (Собака)

Сбородой, а не старик.
Срогами, а не бык.
Не конь, а брыкается.
Доят, а не корова. (Коза)

У порога плачет,
Коготочки прячет.
Тихо в комнату войдет,
Замурлычет, запоеет. (Кошка)

3-й ДЕНЬ



См. упражнение 10



См. 1-й день (только гласные: оиоиоии...)



Подними руку

А. Назови 1-й звук в словах: ТОК, ТУМАН, ОКНА, ТРАВА.

Б. 1. Подними руку, когда услышишь слово со звуком [х’]: ХОД, ХИМИЯ, ХАТА, ХЕК, ХВАТАТЬ, ГРЕХ.

2. Покажи сначала картинки с изображением предметов, в названиях которых есть звук [x], а потом картинки с изображением предметов, в названиях которых есть звук [x']: ХЛЕБ, ОРЕХИ, ГОРОХ, МУХИ.

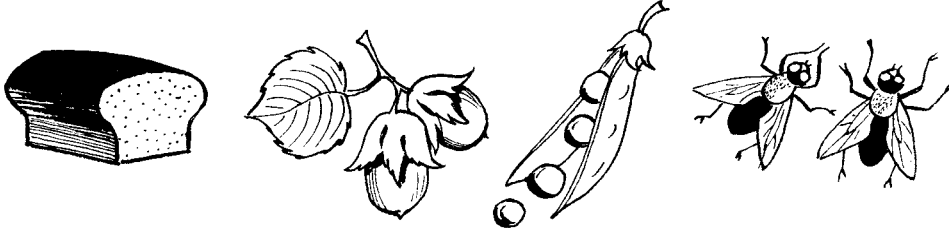

Что пропало?

Разложите перед ребенком картинки с изображением домашних животных. Он должен их запомнить. Потом ребенок отворачивается, а вы убираете одну картинку. Он должен сказать, какая картинка пропала.



См. 1-й день



Исправь предложение

Кошка мурлыкал на диване. — Кошка мурлыкала на диване.
Собака кудахчет на чужих.
Корова дает шерсть.
Кошка клюет молоко.
Свинья мычит в корыте.
Собака спит над будкой.



Объясни выражение

Ослиное упрямство.
Собачья преданность.
Пустить козла в огород.
Живут как кошка с собакой.

4-й ДЕНЬ



См. упражнение 10



См. 1-й день (только гласные: уиуиуи...)



Назови звук

А. Назови звуки в слогах: УК, КО, КУ, АК.
Б. Назови 1-й звук в словах: УХО, УЛЯ, ЭХО, ЭТОТ.



Разложите перед ребенком картинки с изображением домашних животных. Он должен запомнить их расположение. Потом ребенок отворачивается, а вы меняете местами две картинки. Он должен восстановить первоначальное расположение картинок.



См. 1-й день



1. Кто как ест?

Кошка лакает молоко.
Корова ... (жует) траву.
Собака ... (грызет) кость.

2. Кто как разговаривает?

Корова мычит.
Лошадь ... (ржет).
Овца ... (блеет).
Собака ... (лает, рычит).
Кошка ... (мяукает, мурлыкает).
Свинья ... (хрюкает).



Опиши свое любимое домашнее животное по плану

1. Как называются «мама» и «папа» твоего любимого домашнего животного?
2. Как выглядит твое любимое домашнее животное?
3. Чем оно питается?
4. Какую пользу оно приносит человеку?

КОНТРОЛЬНЫЕ ЗАДАНИЯ

Общее задание

1. Какое домашнее животное:
лает — ..., ржет — ..., мычит — ..., блеет — ..., хрюкает — ...
2. Назови всю семью:
кошка — кот — котята, корова — ..., свинья — ..., овца — ..., лошадь — ..., крольчиха — ...
3. Кто (что) лишний и почему?
Конь, баран, копыто, бык.
Овца, коза, корова, лось.
4. Собака догоняет зайца. Кто впереди? Кто сзади? Кто за кем?
5. У кого больше ног — у коня или у козы?
6. Какое слово не подходит?
Корова, коровник, кора, коровий.
Баран, бараний, баранина, баранка.
7. Отгадай загадки.

Пятак есть, а ничего не купит. (*Свинья*)
Сама пестра, ест зеленое, дает белое. (*Корова*)

Подготовительная группа

1. Учим правила:

НАЧАЛЬНОЕ СЛОВО В ПРЕДЛОЖЕНИИ ВСЕГДА ПИШЕТСЯ С БОЛЬШОЙ БУКВЫ.
В КОНЦЕ ПРЕДЛОЖЕНИЯ СТАВИТСЯ ТОЧКА.

2. К Р О Л И К
○ ○ ○ ○ ○ ○ ○

Раздели это слово на слоги.

3. КОШКА СПИТ.

Сколько слов в предложении?

Назови 1-е слово. Назови 2-е слово.

4. Учим буквы: Ю, Л.

Тема «ДОМАШНИЕ ЖИВОТНЫЕ И ПТИЦЫ И ИХ ДЕТЕНЬШИ» (декабрь, 2-я неделя)

1-й ДЕНЬ



Упражнение 11

Насыпаем горох в крышку от банки (или на блюдце). Ребенок большим и указательным пальцами берет горошину и удерживает ее остальными пальцами (как при сборе ягод), потом берет еще одну, еще одну и так набирает целую горсть. Можно это делать одной или двумя руками. Каждая горошина берется на ударный слог.

Зернышки все, что хозяйка давала,
Куручка клювом по штучке склевала.



Развитие силы голоса

Пропевание гласных звуков на одном выдохе: а-а-а-о-о-о-у-у-у.



Назови звук

А. Назови 1-й звук в словах: КОЗА, КРОТ, АФРИКА, КАБАН.

Б. Назови 1-й звук в словах: УЛЕЙ, ЭТАЖ, ИНГА, ИГОЛКА.



Найди отличия

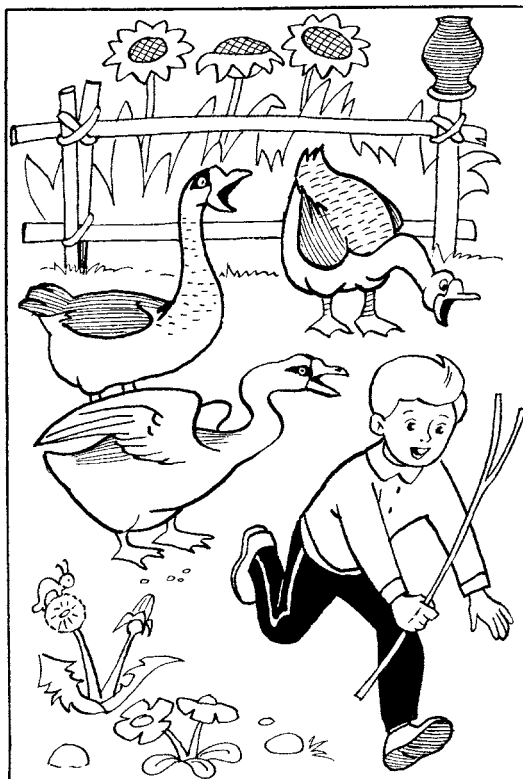

Существительные:

- А.** Котята, щенки, телята, жеребята, ягнята, поросята, крольчата, куры, утки, гуси, цыплята, гусята, утята.
Б. Индюк, индюшонок, буренка, хохлатка, квочка, наседка, выводок.

Глаголы:

- А.** Резвиться, играть, выводить, высиживать, пасти, плавать, кормиться, визжать, доить.
Б. Разводить, нахохлиться, подковать, объездить.

Прилагательные:

- А.** Быстроногий, ловкий, неуклюжий, шустрый.
Б. Вороной, игривый, заботливый.

1. Назови детенышей:

кошки — котята;
 собаки — ... (щенки);
 свиньи — ... (поросята);
 коровы — ... (телята);
 лошади — ... (жеребята);
 овцы — ... (ягнята).

2. Кто где живет?

Лошади — в конюшне;
 коровы — ... (в коровнике);
 свиньи — ... (в свинарнике);
 собака — ... (в будке);
 телята — ... (в телятнике);
 кролики — ... (в клетке, крольчатнике).



1. Сравни!

Цыпленок и курица, курица и петух.

2. Составь рассказ по картинкам.

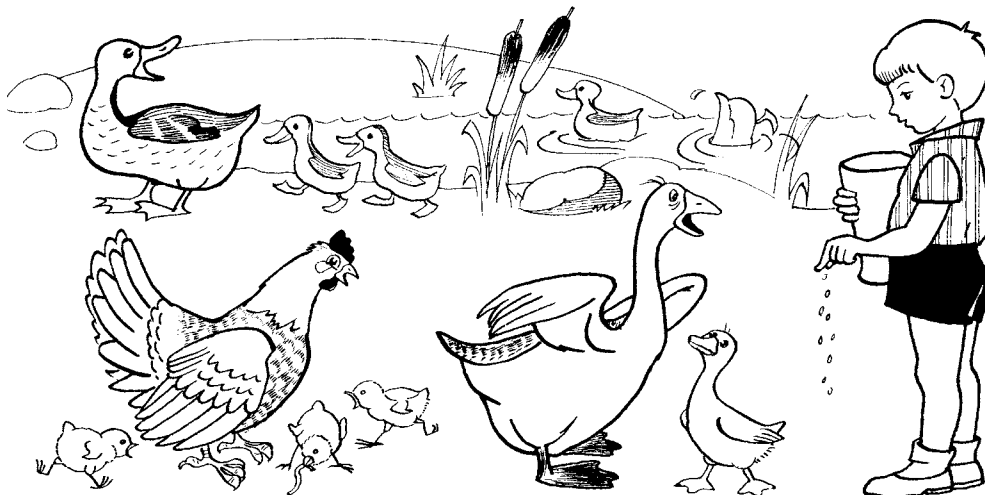

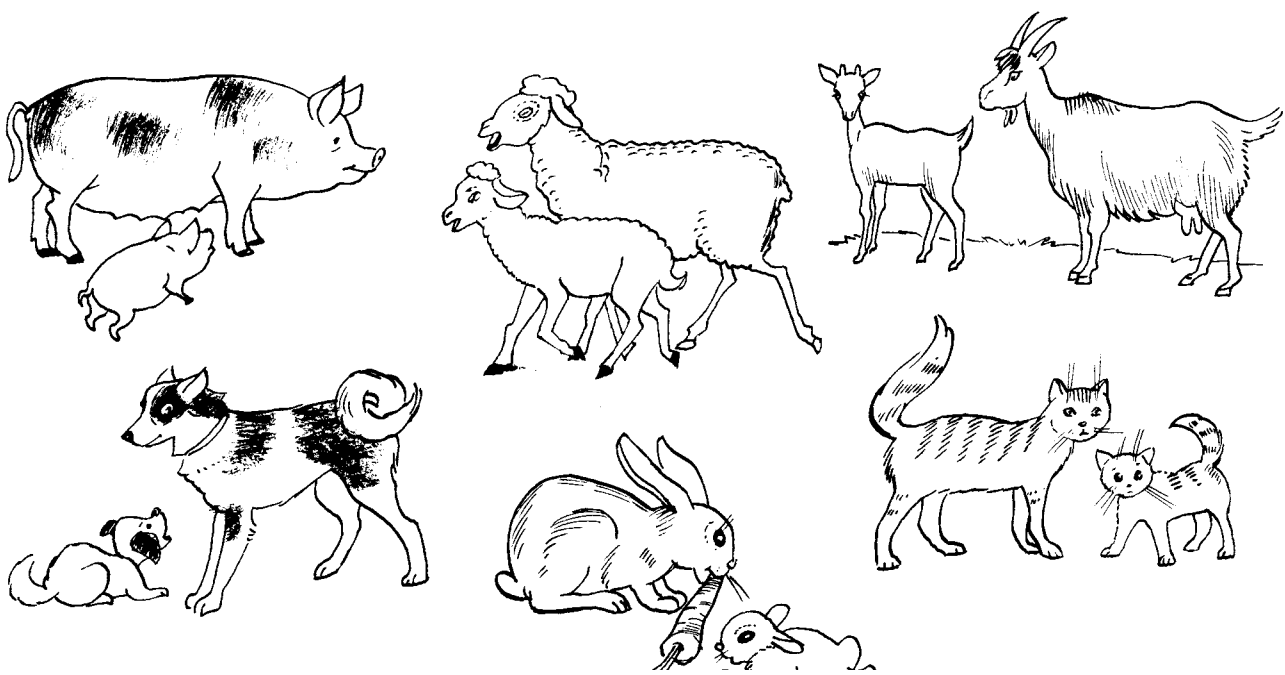
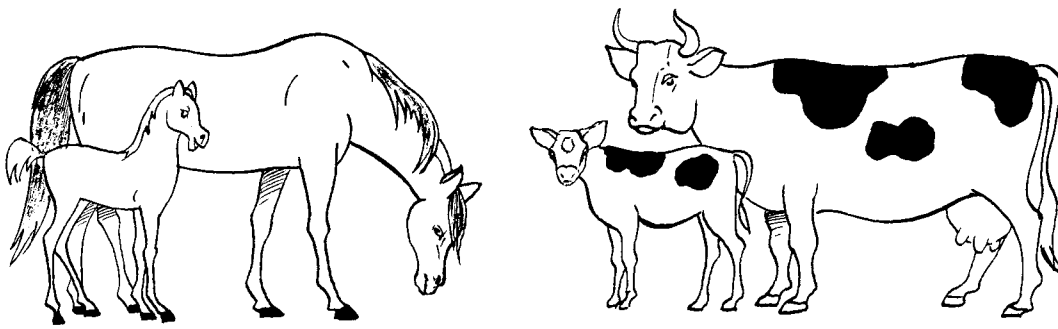

2-й ДЕНЬ



См. упражнение 11



См. 1-й день (только звуки: и-и-и-а-а-а-о-о-о)



Придумай слово

А. Придумай несколько слов, которые начинаются со звука [п].

Б. Назови гласный звук в словах: МЫТЬ, СЫН, СЫР, ПИСК, ЛИСТ.



Кто сказал?

Ребенок закрывает глаза, а кто-нибудь из детей называет одного из детенышей домашних животных. Ребенок должен угадать, кто говорил.



См. 1-й день



1. *Продолжи предложение.*

Пастух пасет овец, коз, коров...

2. *Назови «мamu» и «папу»:*

теленка, жеребенка, поросенка, щенка, котенка.



Опиши животное, которому дали кличку по его внешнему виду

Пушок, Снежок, Шарик.
Черныш, Рыжик, Звездочка.
Буренка, Ночка, Пеструшка.

3-й ДЕНЬ



См. упражнение 11



См. 1-й день (только звуки о-о-о-и-и-и-а-а-а)



Придумай слово

А. Придумай несколько слов, которые начинаются со звука [к].

Б. Придумай несколько слов, которые начинаются со звука [з].



Кто спрятался на картинках?

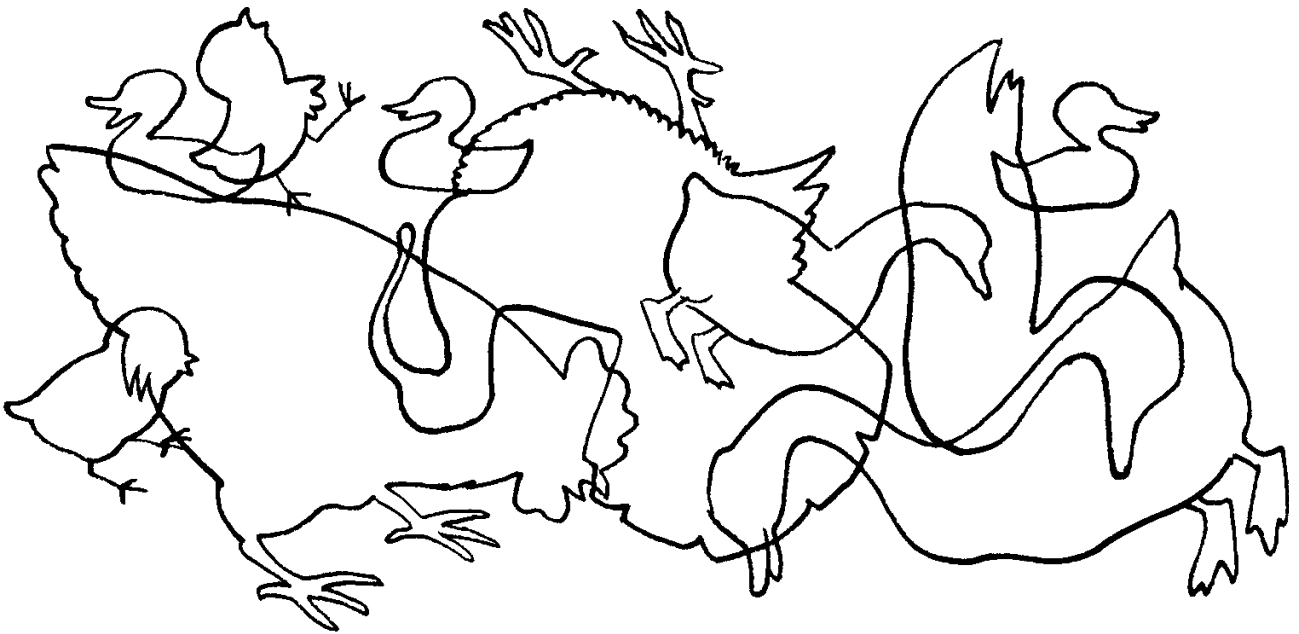

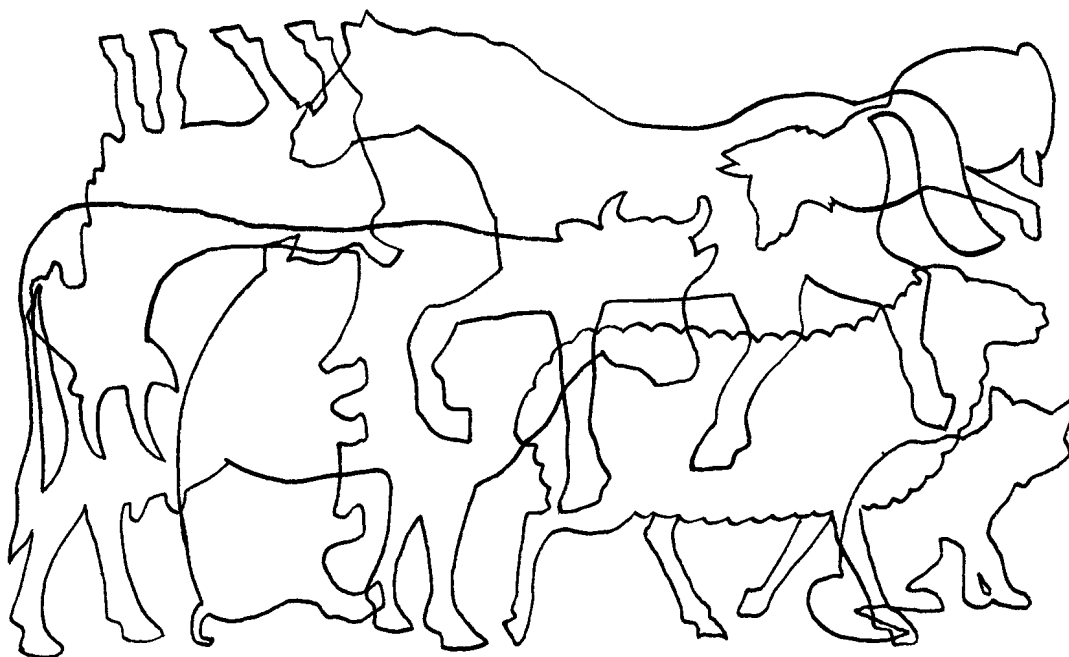

См. 1-й день



1. Образуй слова и составь с ними предложения.

Из мяса — мясной;
из молока — ...
из творога — ...
из пуха — ...
из пера — ...
из меха — ...

2. Сосчитай до пяти.

Одна пестрая корова, две пестрые коровы... пять пестрых коров.
Один бородатый козел...
Одна сторожевая собака...



Догадайся, каким будет 4-е слово, и объясни, почему ты так решил

Собака — щенок, кошка — котенок;
рыба — чешуя, кошка — ... (шерсть);
лиса — лисий, кошка — ... (кошачий);
лиса — заяц, кошка — ... (мышь);
корова — бык, кошка — ... (кот);
конь — ноги, кошка — ... (лапы).

4-й ДЕНЬ



См. упражнение 11



См. 1-й день (только звуки: и-и-и-э-э-э-о-о-о)



Придумай слово

А. Придумай несколько слов, которые начинаются со звука [т].

Б. 1. Назови 1-й звук в словах: ЖУРЧАТЬ, УШИ, ЖЖЕНИЕ.

2. Придумай несколько слов, которые начинаются со звука [ж].



Какое слово отличается от других?

Цыпленок, цыпленок, утенок, цыпленок.



См. 1-й день



1. Образуй новые слова.

Свинья — свинина;
баран — ...(баранина);
кролик — ...(крольчатина);
теленок — ...(телятина).

2. Какая может быть:

собака — ...(лохматая, злая, верная, ласковая, кусачая, породистая, большая, охотничья, сторожевая, старая, веселая...);

кошка — ...



Объясни

1. Объясни словечко:

белолобый, быстроногий, мясомолочная (порода), овцебык, беспородный.

2. Объясни пословицы.

Ласковый теленок двух маток сосет.
Цыплят по осени считают.

КОНТРОЛЬНЫЕ ЗАДАНИЯ

Общее задание

1. Назови всю семью:

гусь — гусыня — гусята, петух — ..., селезень — ..., индюк — ...

2. Какая домашняя птица:

кудахчет — ..., кукарекает — ..., крякает — ..., гогочет — ...

3. Гусь выше петуха. Кто выше? Кто ниже?
4. Сколько ног у двух кур? У кого ног больше — у курицы или у петуха?
5. Кто лишний и почему? А что общего между перечисленными ниже словами?

Утенок, гусенок, котенок, цыпленок.

Перо, крыло, клюв, утка.

6. Какое слово не подходит?

Гусь, гусиный, гусли, гусыня, гусята.

Индюк, индеец, индейка, индюшата.

7. Отгадай загадку.

Явился в желтой шубке:

Прощайте, две скорлупки! (*Цыпленок*)

Подготовительная группа

1. Слова НА, ЗА, НАД, ПОД, В, ИЗ, ОТ, К, У и т. п. — это ПРЕДЛОГИ. Они пишутся со словами отдельно.

2. УТЯТА ИДУТ ЗА УТКОЙ.

Сколько всего слов в предложении?

Назови 1-е слово, 2-е, 3-е, 4-е.

Назови предлог.

3. Нарисуй столько кружков, сколько раз услышишь звук [у]:

КРЫЛО, ГУСЬ, ПЕТУХ, ПЕРО, УТКА.

4. Учим буквы: С, З.

Тема «ЗИМА. ЗИМНЯЯ ОДЕЖДА» (декабрь, 3-я неделя)

1-й ДЕНЬ



Упражнение 12

Наша задача — научить ребенка застегивать на пуговицы кофту, шубу, пальто и т.д. Сначала у него, наверное, будет получаться застегивать, скажем, кофту на одну пуговицу только двумя руками. Постепенно ребенок должен научиться застегивать одну пуговицу одной рукой. И, как говорится, высший пилотаж — 2 пуговицы двумя руками одновременно.



Развитие силы голоса

Пропевание гласных звуков (начинается низким голосом и заканчивается высоким: а-о-у).



Придумай слово

- А. 1. Назови 1-й звук в словах: МОРОЗ, ОКНО, МАЙ.
2. Придумай несколько слов, которые начинаются со звука [м].
- Б. 1. Назови 1-й звук в словах: ХВАТАТЬ, ХРАНИТЬ, ИСКАТЬ.
2. Придумай несколько слов, которые начинаются со звука [х].



Найди отличия

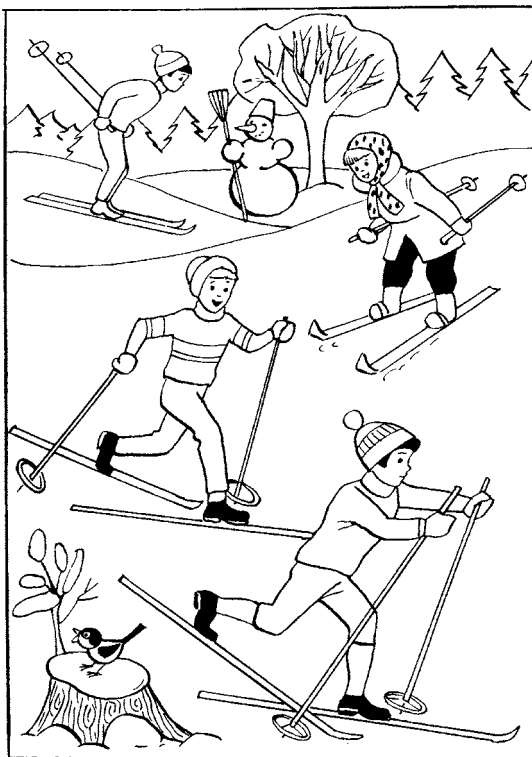
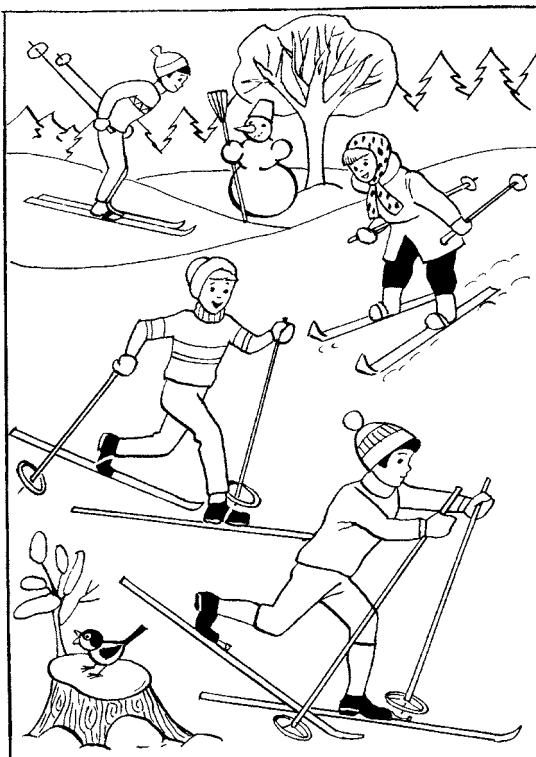



Словарь

Существительные:

- А.** Мороз, холод, ветер, снег, лед, снежинка, снегопад, льдинка, шуба, пальто, варежки, сапоги, валенки, шапка.
- Б.** Вьюга, узор, иней, поземка, метель, стужа, наст, оттепель, дубленка, пуховик, ушанка, рукавицы, перчатки.

Глаголы:

- А.** Идти, падать, лететь, покрывать, таять, замерзать, выпадать, сковывать, развязывать, завязывать, расстегивать, застегивать, расшнуровывать, зашнуровывать, раздевать, одевать, надевать.
- Б.** Виться, кружиться, обметать, стыть, леденеть.

Прилагательные:

- А.** Стылый, ледовый, белый, легкий, пушистый, холодный, зимний, морозный, искристый, жесткий.
- Б.** Прозрачный, резкий, шерстяной, меховой, пуховый, трескучий, жестокий, суровый, студеный.



1. Скажи наоборот.

Темный — светлый;
 короткий — ... (длинный);
 черный — ... (белый);
 холодный — ... (теплый, горячий);
 пасмурный — ... (ясный, солнечный);
 мягкий — ... (твердый, жесткий);
 ветер — ... (безветрие, тихая погода);
 заморозки — ... (оттепель);
 зимний — ... (летний);
 легкий — ... (тяжелый).

2. Сосчитай до пяти.

Одна зимняя ночь, две зимние ночи... пять зимних ночей.
 Одна синяя варежка...
 Один холодный день...
 Одна теплая шуба...
 Один пуховый платок...
 Одно меховое пальто...



1. Вопросы на засыпку!

Оттепели сменились морозами. Что было вначале, что — потом?
 Чего больше — снегопадов или снежинок?
 Чего меньше — зим или зимних месяцев?

2. Объясни словечко:

телогрейка, треух, валенки;
 оттепель, заморозки, безветрие;
 ледостав, ледоруб, ледобур.

2-й ДЕНЬ



См. упражнение 12



См. 1-й день (только гласный звук о-о-о-о)



Придумай слово

- А. 1. Назови 1-й звук в словах: БЫСТРЫЙ, БАЛЕТ, БРОСОК.
2. Придумай несколько слов, которые начинаются со звука [б].
- Б. 1. Назови 1-й звук в словах: ФОРТОЧКА, ФАГОТ, УРАГАН.
2. Придумай несколько слов, которые начинаются со звука [ф].



Какое слово отличается от других?

Поэмка, поземка, повозка, поземка.



См. 1-й день



1. Каким (какой) может быть:

снег — белым, пушистым;
зима — ...(теплой, суровой, холодной...);
мороз — ...(сильным, слабым, трескучим...).

2. Собери предложения:

поземка, улица, метет, по;
окно, мороз, узор, на, нарисовал.



1. Отгадай загадки и объясни, что тебе помогло их отгадать.

Сижу верхом,
Не знаю, на ком. (*Шапка*)
Чтоб не мерзнуть, пять ребят
В печке вязаной сидят. (*Варежка*)

2. Сравни!

Зима и поздняя осень, перчатки и варежки.

3. Объясни пословицы.

В декабре солнце поворачивает на лето, а зима — на мороз.
Декабрь год кончает, зиму начинает.
Декабрь мостит, декабрь гвоздит, декабрь приколачивает.

3-й ДЕНЬ



См. упражнение 9



См. 1-й день (только гласный звук у-у-у-у)



Придумай слово

- А. 1. Назови 1-й звук в словах: ДОРОГА, ДРОЖАТЬ.
 2. Придумай несколько слов, которые начинаются со звука [д].
- Б. 1. Назови 1-й звук в словах: ЦЕНТР, ЦЫГАН.
 2. Придумай несколько слов, которые начинаются со звука [ц].



Что пропало?

Пусть ребенок внимательно рассмотрит рисунок и постарается запомнить расположение вещей на нем. Потом вы закрываете листом бумаги любую вещь и просите ребенка сказать, что было нарисовано в этом месте.

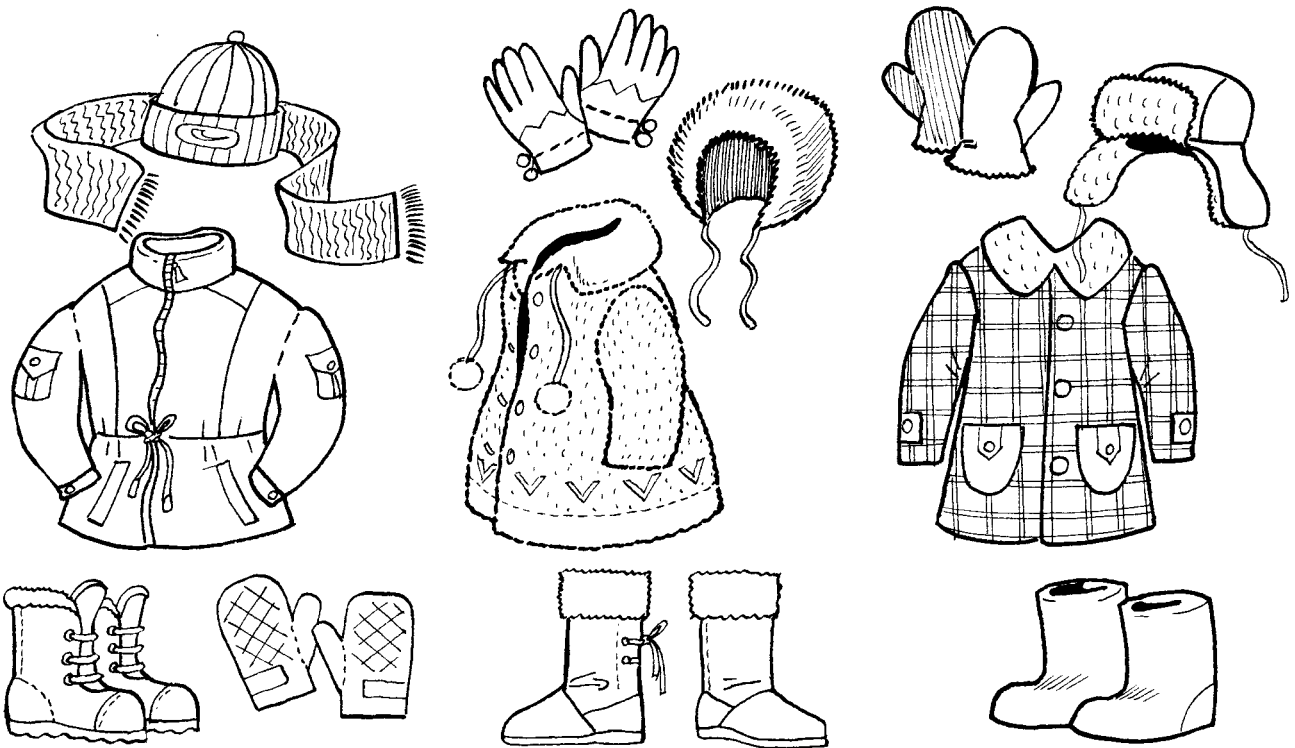

См. 1-й день



1. О чем можно сказать:

замерзает — река;
 наступает — ... (зима);
 кружатся — ... (снежинки);
 летят — ... (снежные хлопья);
 надели — ... (шубы, варежки);
 обули — ... (сапоги, валенки).

2. Продолжи предложения.

Зимой люди ходят в ...(шапках, шубах...).
Зима приносит ...(снегопады, морозы...).
Вода замерзла на ...(реках, озерах...).
Я люблю кататься зимой на ...(санках...).



1. Объясни пословицы.

Зимой снега не выпросишь.
Мороз не велик, да стоять не велит.

2. Что лишнее и почему?

Панама, шапка, ушанка (панама, так как ее носят летом).
Сапоги, валенки, сандалии (сандалии, так как это летняя обувь).
Шуба, сарафан, дубленка (сарафан, так как это летняя одежда).
Август, декабрь, февраль (август, так как это летний месяц).

4-й ДЕНЬ



См. упражнение 12



См. 1-й день (только гласный звук э-э-э-э)



Придумай слово

- А. 1. Назови 1-й звук в словах: ВАННА, ВОКЗАЛ.
2. Придумай несколько слов, которые начинаются со звука [в].
- Б. 1. Назови 1-й звук в словах: ЧАСТЬ, ЧАБРЕЦ.
2. Придумай несколько слов, которые начинаются со звука [ч].



Какое слово отличается от других?

Шубка, шубка, шубка, ступка, шубка.



См. 1-й день



1. Виталик и Лена все делали наоборот:

Виталик обулся — Лена разулась.
Виталик упал — Лена ...(поднялась).
Виталик уехал — Лена ...(приехала).
Виталик ушел — Лена ...(пришла).
Виталик завязал шнурки — Лена ...(развязала шнурки).
Виталик замерз — Лена ...(согрелась).

2. Что за чем и перед чем?

Декабрь за ноябрем и перед январем;
январь — ...
февраль — ...



Составь по картинке рассказ, используя следующий план:

1. Какое время года изображено на картинке?
2. Каких птиц ты видишь на картинке?
3. Во что одеты люди?



КОНТРОЛЬНЫЕ ЗАДАНИЯ

Общее задание

1. Вспомни и перечисли названия времен года.
2. Назови зимние месяцы.
3. Что мы носим зимой?
4. Что лишнее и почему?

Дождь, град, снег, зима.
Варежка, перчатка, наперсток, рукавица.

5. Что чаще бывает — зима или снегопад?

6. Какое слово не подходит?

Полет, ледок, ледовый, ледник, наледь.
Холод, холодильник, холостой, похолодало.

7. Выбери правильный ответ и запомни его.

Сколько времен года? (3, 4, 7, 12).
Сколько в году месяцев? (7, 12, 24).

Подготовительная группа

1. С Н Е Г И Д Е Т .

○○○○ ○○○○

Раздели слова на слоги.

Сколько всего слов в этом предложении?

Назови 1-е слово, 2-е.

2. Зачеркни 3-ю букву и прочитай слова:

СНВЕГ, ЛЁНД, ШУМБА.

3. Переставь слоги: МАЗИ. Какое слово получилось?

4. Учим буквы: Ш, Ж.

Тема «ЗИМНИЕ ЗАБАВЫ. НОВЫЙ ГОД» (декабрь, 4-я неделя)

1-й ДЕНЬ



Упражнение 13

Две пробки от пластиковых бутылок кладем на столе резбой вверх. Это — «лыжи». Указательный и средний пальцы встают в них «как ноги». Двигаемся на «лыжах», делая по шагу на каждый ударный слог:

Мы едем на лыжах, мы мчимся с горы,
Мы любим забавы холодной поры!

То же самое можно попробовать проделать двумя руками одновременно.



Угадай, какой звук я произношу

Взрослый без голоса, одними губами, «произносит» гласные звуки [а], [о], [у], [и]. Ребенок должен угадать. Потом он может сам «загадать» взрослому свои гласные звуки.



Придумай слово

- А.** 1. Назови 1-й звук в словах: ГРОЗА, ГОНЕЦ.
2. Придумай несколько слов, которые начинаются со звука [г].
- Б.** 1. Назови 1-й звук в словах: ЩИПАТЬ, ЩЕКОВАТЬ.
2. Придумай несколько слов, которые начинаются со звука [щ].



Словарь

Существительные:

- А.** Лыжи, санки, коньки, снежки, снеговик, горка, каток, лыжи, палки (лыжные), елка, украшения (елочные), праздник (Новый год, Рождество), лопата, хоккей, ворота, вратарь, гол.
- Б.** Крепления (лыжные), полозья, трамплин, лом, прорубь, трасса, клюшка, шайба, слалом, карнавал.

Глаголы:

- А.** Ездить, кататься, упасть, лепить, скользить, заливать, уставать, отталкиваться, украшать, танцевать, праздновать.
- Б.** Катать (снежный ком, кого-либо на санках), сгребать, рубить (лед), приземляться, разгоняться, скрипеть (о полозьях), хрустеть (о снеге).

Прилагательные:

- А.** Лыжный, быстрый, острый (лед, коньки), зимний, скользкий.
- Б.** Санный, искристый, липкий, новогодний, рождественский, крещенские (морозы), поледная (рыбалка).



Найди отличия

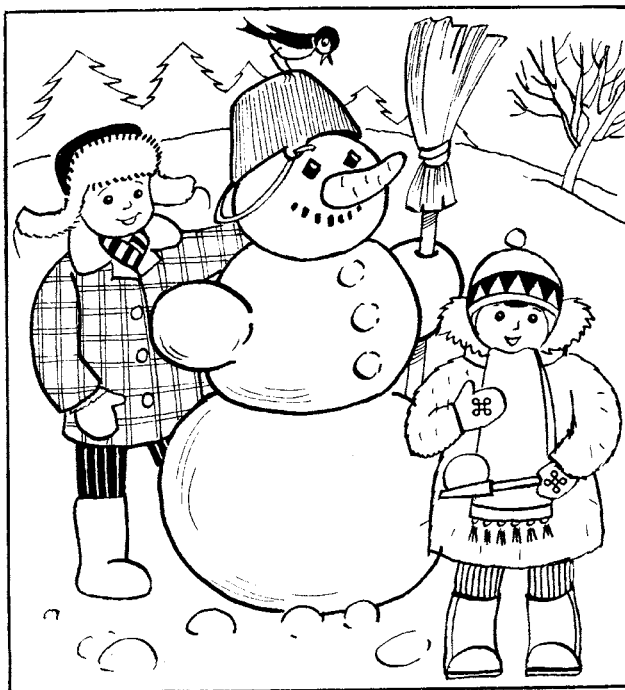

1. Закончи предложения одним и тем же словом «снеговик» в нужной форме.

- Мы решили слепить снеговика.
- Мы приделали нос-морковку нашему ...(снеговик).
- Мы показали соседям нашего ...(снеговика).
- Мы играли со ...(снеговиком).
- Мы рассказали о ...(снеговике).

2. Собери предложение.

Игра, на, катание, фигурное, заниматься, каток.



Что лишнее и почему?

Лыжи, санки, коньки, василек.
Зима, весна, декабрь.

2-й ДЕНЬ



См. упражнение 13



Кто дольше пропоет

Взрослый устраивает между детьми соревнование: кто из них дольше пропоет. По его команде дети начинают тянуть какой-нибудь гласный звук. Выигрывает тот, кто протянет этот гласный дольше всех на одном выдохе.



Придумай слово

А. 1. Назови 1-й звук в словах: НАДЯ, НОГОТЬ.

2. Придумай несколько слов, которые начинаются со звука [н].

Б. 1. Назови 1-й звук в словах: ЦВЕТОК — ЧАЙНИК, ЦАПЛЯ — ЧАЙКА.

2. Придумай несколько слов, которые начинаются со звуков [ц] и [ч].



Какое слово отличается от других?

Каток, платок, каток, каток.



См. 1-й день



Какое слово не подходит?

Мороз, морозный, моросит, заморозил.



1. Объясни словечко:

поземка, горнолыжник, подледная (рыбалка), снеговик, снегоуборочная (машина).

2. Составь рассказ по картинке.

Ребенок в своем рассказе должен как можно больше употребить глаголов движения, образованных с помощью различных приставок:

на-, за-, оть-, пере-, у-, объ-ехал;
от-, за-, у-, при-, пере-катился и т.д.



3-й ДЕНЬ



См. упражнение 13



Добавь слог

Взрослый произносит 2, 3, 4 и более слогов, а ребенок — каждый раз на один слог больше. Например, взрослый говорит: «ПА-ПА-ПА», ребенок: «ПА-ПА-ПА-ПА»; взрослый: «ЛЕ-ЛЕ-ЛЕ-ЛЕ», ребенок: «ЛЕ-ЛЕ-ЛЕ-ЛЕ-ЛЕ» и т.д.



Назови звук

А. Назови последний звук в словах: ДОМ, БАНАН, СТУК, ГАЛОП.

Б. Назови 1-й звук в словах: ЧЕСНОК, ЩИТ, ШАПКА, ЦАПЛЯ, ШУБА, ЧЕК, ЦЫПЛЕНОК, ЩУКА.



Сложи картинки в том же порядке

Разложите перед ребенком несколько картинок. Он смотрит, запоминает их расположение. Затем вы перемешиваете все картинки и просите ребенка разложить их в прежнем порядке.



См. 1-й день



1. Назови ласково:

елка — елочка;

санки — ...

палки — ...

2. Закончи предложения.

У Светы одни санки, а у двойняшек двое санок.

У Светы одни лыжи, а у двойняшек две пары ... (лыж).

У Светы одни коньки, а у двойняшек две пары ... (коньков).



Отгадай загадки и объясни, что тебе помогло их отгадать

Две новые, кленовые
Подошвы двухметровые:
На них поставил две ноги
И по большим снегам беги. (Лыжи)

Я катаюсь на нем
До вечерней поры.
Но ленивый мой конь
Возит только с горы.

Есть, ребята, у меня
Два конечка, два конька.
Спят все лето напролет,
Любят кони только лед. (Коньки)

А на горку всегда
Сам пешком я хожу
И коня своего
За веревку вожу. (Санки)

4-й ДЕНЬ



См. упражнение 13



См. 3-й день (только слоги типа АП, ОМ, УК и т. д.)



Назови звук

А. Назови последний звук в словах: БРАТ, ЗИМА, ОКНО, ГРОМ.

Б. Назови последний звук в словах: ВРАЧ, БОЕЦ, ПАЛЕЦ, НАШ.



«Дятел»

Взрослый отстукивает разные ритмы в быстром темпе (.....;и т.д.), а ребенок повторяет за ним.



См. 1-й день



1. Чем украсим нашу елку?

Ребенок должен назвать как можно больше елочных украшений (шары, бусы, звезда...).

2. Игра «в подробности».

Взрослый говорит: «Дед Мороз едет к нам», а потом спрашивает:

— На чем он едет? (Дед Мороз едет к нам на санях.)

— С чем он едет? (Дед Мороз едет к нам с мешком подарков.)

— Зачем он едет? (Дед Мороз едет, чтобы поздравить нас с Новым годом!)



Составь рассказ по картинке



КОНТРОЛЬНЫЕ ЗАДАНИЯ

Общее задание

1. Какие зимние игры и забавы ты знаешь?
2. Назови зимние праздники.
3. Что лишнее и почему?

Осень, зима, Рождество, весна.
Лыжи, зима, санки, коньки.

4. Какое слово не подходит?

Лыжи, лыжник, булыжник, лыжница, лыжня.
Снежок, подснежник, нежный, снеговик.

5. Что чаще бывает — зима или декабрь?
6. Лыжник перегнал пешехода. Кто отстал? Кто впереди?
7. Отгадай загадку.

Меня не растили —
Из снега слепили
И вставили ловко
Мне в носик морковку. (*Снеговик*)

Подготовительная группа

1. И Р А В Е З Е Т С А Н К И .
○○○ ○○○○○ ○○○○○

Раздели слова на слоги.

2. Зачеркни букву **Ф** и прочитай:

СФНЕГ, ФГОД.

3. Переставь слоги: ЖИЛЫ. Какое слово получилось?
4. Учим буквы: **Ф**, **Х**.

Тема «ЧЕЛОВЕК. ЧАСТИ ТЕЛА»
(январь, 2-я неделя)

1-й ДЕНЬ



Упражнение 14

Здесь требуется только четкое указание ребенком на упоминаемую в стихотворении часть тела (своего или куклы).

Есть на пальцах наших ногти,
На руках — запястья, локти.
Темя, шея, плечи, грудь
И животик не забудь.
Бедро, пятки, двое стоп,
Голень и голеностоп.
Есть колени и спина,
Но она всего одна.
Есть у нас на голове
Уха два и мочки две.
Брови, скулы, и виски,
И глаза, что так близки.
Щеки, нос и две ноздри,
Губы, зубы — посмотри!
Подбородок под губой.
Вот что знаем мы с тобой!



Назови звук

- А. Назови 1-й звук в словах и придумай еще несколько слов, начинающихся со звука [с]:** СЫН, СОЛНЦЕ.
- Б. 1. Назови 1-й звук в словах:** САНКИ, ШАПКА, СТАКАН, ШУБА, ШАЛАШ, САЛАТ.
2. **Придумай несколько слов, которые начинаются со звуков [с] и [ш].**
3. **Охарактеризуй каждый звук в слове КОЛЕНО.**

Образец

К И Т

[к'] — мягкий согласный;

[и] — гласный;

[т] — твердый согласный.



Покажи рыбок, плывущих влево

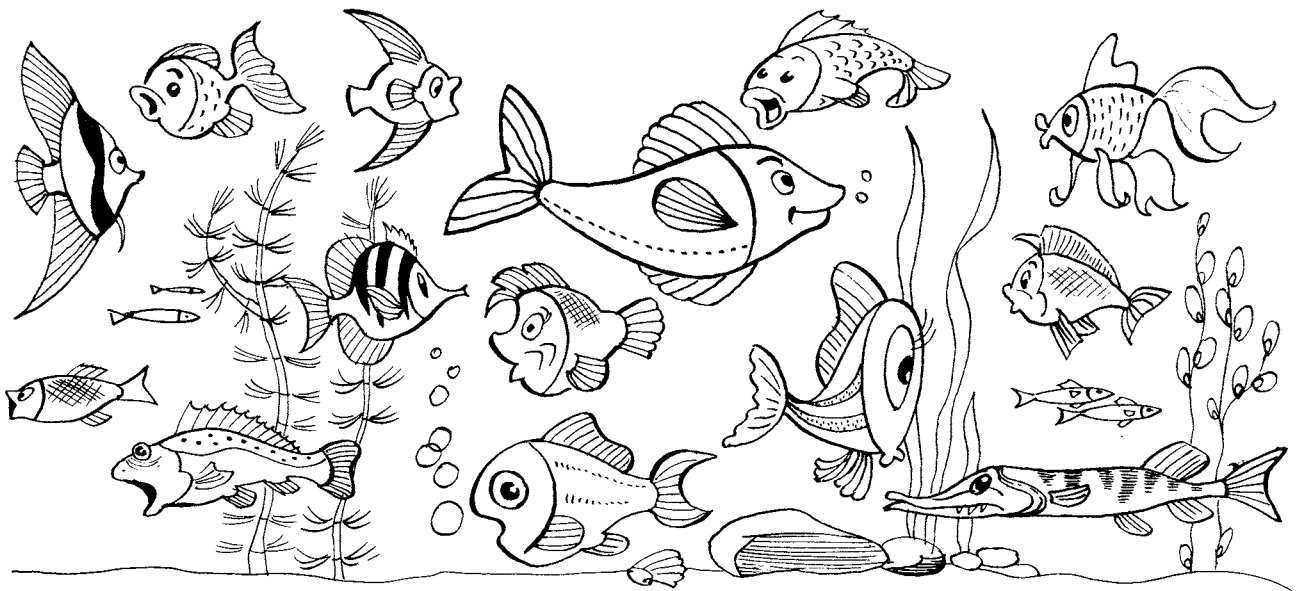

Словарь

Существительные:

- А.** Рука, палец, ноготь, ладонь, нога, колено, спина, живот, глаз, нос, рот, ухо.
- Б.** Плечо, локоть, запястье, ступня, пятка, голень, бедро, грудь, шея, бровь, лоб, висок, скула, ноздря, затылок, прическа, челка, пробор, усы, борода, ресницы, здоровье, закалка.

Глаголы:

- А.** Брать, класть, ходить, бегать, прыгать, царапать, чесать, нахмурить, морщить, расчесывать, улыбаться, нести, гладить, бросить, согнуться, кивать.
- Б.** Разжимать, сжимать, разогнуть, согнуть, хлопать, крутить.

Прилагательные:

- А.** Длинноволосый, стриженный, высокий, низкий, рыжеволосый, светловолосый, темноволосый, синеглазый, кареглазый, зеленоглазый, сероглазый.
- Б.** Плечистый, голенастый, лобный, глазной, одноглазый, одноногий, лохматый, кудрявый.



1. Сколько у одного человека и у трех человек?

У одного человека одна голова, одно туловище, две ноги, две руки, два уха, один нос, два глаза.

У трех человек три головы...

2. Какое слово не подходит?

Кость, окостенеть, кисточка, костлявый, костоправ.
Рука, рученька, ручной, срочно, однорукий.



1. Отгадай загадки и объясни, что тебе помогло их отгадать.

Живет мой братец за горой —
 Не может встретиться со мной. (*Глаза*)
 Всегда во рту, а не проглотишь. (*Язык*)
 Пять братьев годами равные, а ростом разные. (*Пальцы*)
 Всю жизнь ходят наперегонки, а обогнать друг друга не могут. (*Ноги*)

2. Что лишнее и почему?

Рука, человек, нога (человек, так как это целое, а рука и нога — части его тела).
 Хлеб, язык, зубы (хлеб, так как это еда, а язык и зубы — то, чем мы едим).

2-й ДЕНЬ



См. упражнение 14



Назови звук

- А. Назови 1-й звук в словах и придумай еще несколько слов, начинающихся со звука [л]:** ЛАМПА, ЛАЙКА, ЛЫСЫЙ.
Б. 1. Назови 1-й звук в словах и придумай еще несколько слов, начинающихся со звуков [з] и [ж]: ЗОЯ, ЖЕНЯ, ЗООЛОГ, ЖЕЛЕ.
2. Охарактеризуй каждый звук в слове ПЯТКА.



Будь внимателен

Шепотом за экраном взрослый произносит фразы типа: «Подойди к Вите и дотронься до его левой ноги», «Подойди к Кате и дотронься до ее правого уха».



См. 1-й день



1. Чем мы:

смотрим — глазами;
 слушаем — ... (ушами);
 хлопаем — ... (руками);
 едим — ... (ртом);
 нюхаем — ... (носом);
 жуем — ... (зубами).

2. Закончи предложения одним и тем же словом «уши» в нужной форме.

У человека есть уши.
 У рыбы нет ... (ушей).
 На морозе ... (ушам) холодно.
 Я грею свои ... (уши).
 Некоторые умеют шевелить ... (ушами).
 Девочки носят сережки в ... (ушах).



Объясни

1. Объясни словечко:

пятипалый, двуногий, одноногий, голеностопный, широкоплечий, длинноволосый, сероглазый, кареглазый, костоправ, безрукий.

2. Объясни пословицы.

Глаза боятся, а руки делают.

Голова — всему начало.

Руки работают, а голова кормит.

3-й ДЕНЬ



См. упражнение 14



Назови звук

А. Назови 1-й звук в словах и придумай еще несколько слов, начинающихся со звука [ш]: ШУМ, ШУТКА, ШОВ.

Б. 1. Назови 1-й звук в словах и придумай еще несколько слов, начинающихся со звуков [л] и [р]: ЛОПАТА, РАБОТА, РАССВЕТ, ЛАМПАДА.

2. Охарактеризуй каждый звук в слове ГОЛЕНИ.



Найди отличия



1. **Что можно делать:**

глазами — глядеть, присматриваться, высматривать, читать, смотреть телевизор;
 руками — ... (шить, мастерить, рисовать...);
 ногами — ... (двигать, шевелить...);
 зубами — ... (жевать, скрежетать, скрипеть...).

2. **Собери предложения.**

Лена, зубы, утро, чистить, каждое.
 Антон, гулять, любой, погода, в.



1. **Сравни!**

Человек и кот, человек и обезьяна, человек и кукла.

2. **Составь рассказ по картинкам.**

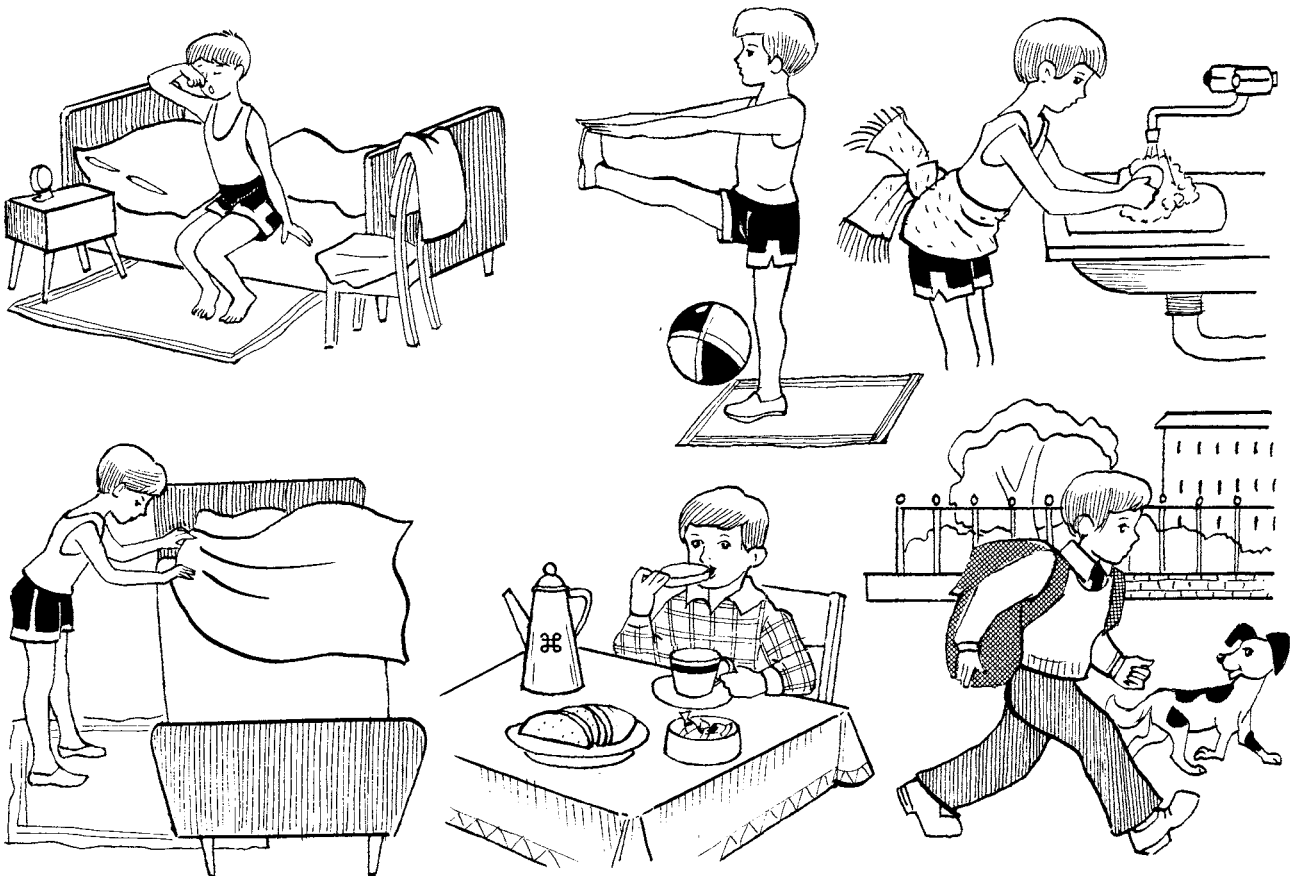

4-й ДЕНЬ



См. упражнение 14



Назови звук

- А. Назови 1-й звук в словах и придумай еще несколько слов, начинающихся со звука [р]: РОНДО, РЫНОК, РЫБАЛКА.
- Б. 1. Назови 1-й звук в словах и придумай еще несколько слов, начинающихся со звуков [п] и [б]: ПОЛКА, БУЛКА, БАЛКОН, ПОЛКАН.
2. Охарактеризуй каждый звук в слове ЛОКТИ.



Какое слово отличается от других?

Рука, рука, рука, щека, рука.



См. 1-й день



1. Назови большой и маленький.

Зуб — зубик — зубище; нога — ...
глаз — ... голос — ...

2. Исправь ошибки.

Книга читает девочку.

Сначала мы глотаем еду, а потом хорошо ее разжевываем.



1. Опиши портрет.

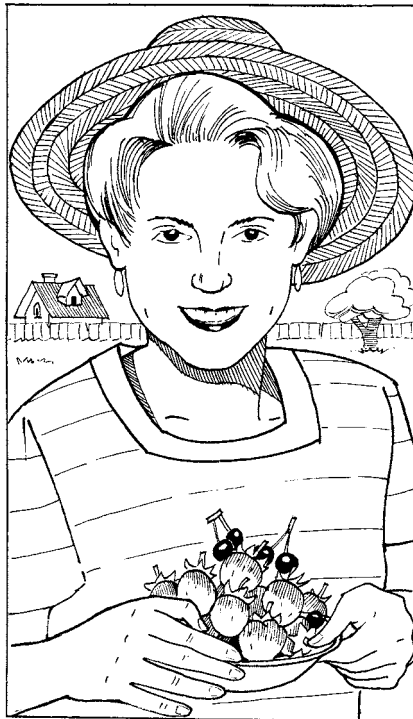

2. Как ты думаешь, что случится, если человек перестанет:

- умываться;
- чистить зубы;
- есть;
- пить;
- гулять;
- расчесывать волосы.

КОНТРОЛЬНЫЕ ЗАДАНИЯ

Общее задание

1. Назови и покажи части тела:
ступня, колено, бедро, голень, пятка, локоть, кисть, бровь, лоб, висок, скула, затылок.
2. Чего у тебя сколько?
1 — голова, лоб, нос, шея, грудь, живот, спина...
2 — ..., 5 — ..., 10 — ..., 20 — ...
3. Что лишнее и почему?
Рога, копыта, пятки, хвосты.
Нога, колено, тапка, пятка.
4. Какое слово не подходит?
Палец, палка, пальчик, пальцевой.
Голова, головушка, голый, головастик.
5. Что общего и чем отличаются?
Девочка и кукла.
6. Отгадай загадку.
У двоих матерей по пять сыновей. *(Руки и пальцы)*
7. Обведи свою руку и раскрась ее.

Подготовительная группа

1. Учим правило:
ЗВУКИ [ж], [ш], [ц] — ВСЕГДА ТВЕРДЫ,
ЗВУКИ [й], [ч], [щ] — ВСЕГДА МЯГКИ.
2. ЖИВОТ ШЕКА ПАЛЕЦ ЧЁЛКА УШИ
○○○○○ ○○○○ ○○○○○ ○○○○○ ○○○
3. Переставь буквы в слове согласно цифрам:
СОН
3 2 1
4. Учим буквы: Ч, Ц.

Тема «ТРАНСПОРТ» (январь, 3-я неделя)

1-й ДЕНЬ



Упражнение 15

Игра с пальчиками. Соединение всех пальцев с большим по очереди, начиная с указательного, на каждый ударный слог:

Автобус, троллейбус, машина, трамвай —
О них ты на улице не забывай (*смена рук*).
В морях — корабли, ледоколы, суда,
Они очень редко заходят сюда.



Назови звук

А. Назови последний звук в словах и придумай еще несколько слов, начинающихся с этого же звука: БАС, МАТРОС, КЛАСС.

Б. 1. Назови те звуки в парах слов, которыми слова отличаются друг от друга: СОВА — СОФА, ДРОФА — ДРОВА.

2. Придумай несколько слов, которые начинаются со звуков [в] и [ф].

3. Охарактеризуй каждый звук в слове КАТЕР.



Найди отличия

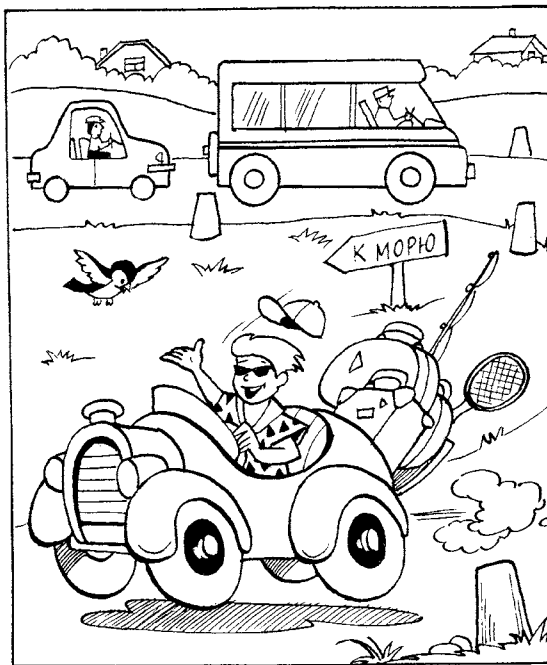
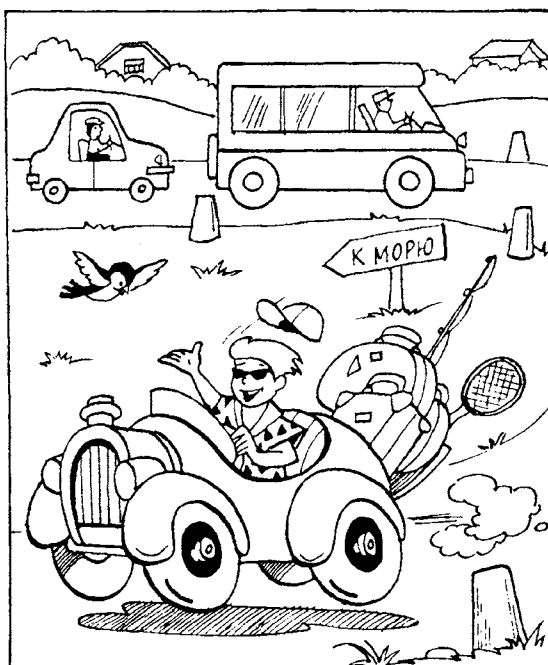

Существительные:

- А.** Машина, автобус, метро, трамвай, троллейбус, поезд, самолет, корабль, вертолет, лодка, грузовик, шофер.
- Б.** Остановка, катер, вокзал, кондуктор, билет, гараж, пристань, аэропорт, рельсы, шпалы, ракета, паром, электричка, рефрижератор, трасса, самосвал, парусник, такси, телега, пилот, штурман, велосипед, мотоцикл.

Глаголы:

- А.** Ехать, плыть, летать, сигналить, останавливаться, стоять, чинить, ломаться, отчаливать, причаливать, тормозить.
- Б.** Выруливать, ремонтировать, буксовать, подлетать, отлетать, взлетать.

Прилагательные:

- А.** Быстрый, скорый, пассажирский, грузовой, подземный, воздушный, морской.
- Б.** Автомобильный, снегоборочный, железнодорожный, наземный, речной.



1. Сосчитай до пяти.

Одна белая машина, две белые машины...пять белых машин.
 Один красный автобус...
 Одно резиновое колесо...
 Один большой корабль...
 Одна трамвайная остановка...
 Один новый трамвай...

2. Продолжи предложения.

В городе можно ездить на автобусе, на трамвае, в метро.
 В городе много трамваев...(троллейбусов, такси...).



1. Сравни!

Трамвай и троллейбус, трамвай и электричка, троллейбус и автобус, автобус и автомобиль.

2. Что лишнее и почему? Лишний предмет обведи в кружок.

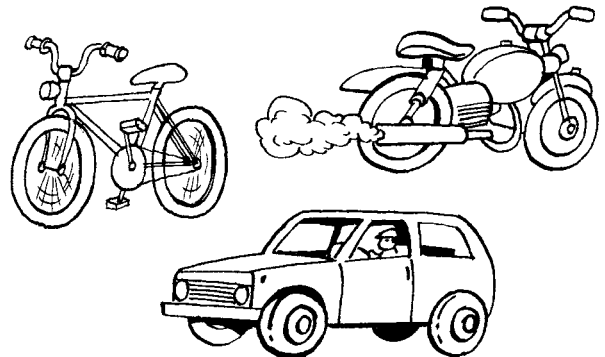
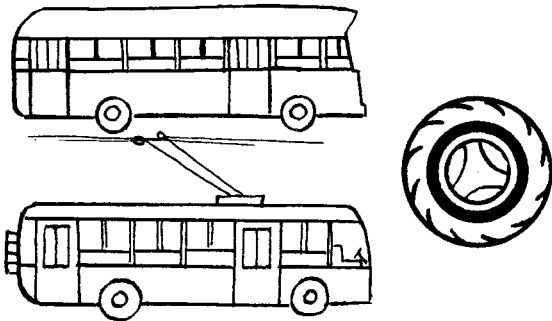

2-й ДЕНЬ



См. упражнение 15



Назови звук

- А. Назови последний звук в словах и придумай еще несколько слов, начинающихся с этого же звука: ПОСОЛ, УПАЛ, ОРЕЛ, ВОКЗАЛ.
- Б. 1. Назови те звуки в парах слов, которыми слова отличаются друг от друга: КОРА — ГОРА, ЛУКА — ЛУГА, КОСТЬ — ГОСТЬ.
2. Придумай несколько слов, которые начинаются со звуков [к] и [г].
3. Охарактеризуй каждый звук в слове БИЛЕТ.



Слушай внимательно

Шепотом за экраном взрослый дает 1, 2 или 3 поручения ребенку. Ребенок выполняет то, что говорит взрослый.



См. 1-й день



1. Перечисли, что может:

летать — ...
ездить — ...
плавать — ...

2. Собери предложения.

Машина, ехать, по, городской, улица.
Пассажир, брать, билет, у, кондуктор, в, автобус.



1. Составь рассказ по картинке.



2. Объясни словечко:

снегоуборочная (машина), железнодорожный, подземный, международные (перевозки), сухопутный, вездеход, внедорожник.

3-й ДЕНЬ



См. упражнение 15



Назови звук

А. Назови последний звук в словах и придумай еще несколько слов, начинающихся с этого же звука: ДУШ, ФИНИШ, МАЛЫШ.

Б. 1. Назови те звуки в парах слов, которыми слова отличаются друг от друга: ТОМ — ДОМ, УТОЧКА — УДОЧКА, ДОЧКА — ТОЧКА.

2. Придумай несколько слов, которые начинаются со звуков [т] и [д].

3. Охарактеризуй каждый звук в слове ТАКСИ.



Сколько машин нарисовано на картинке?

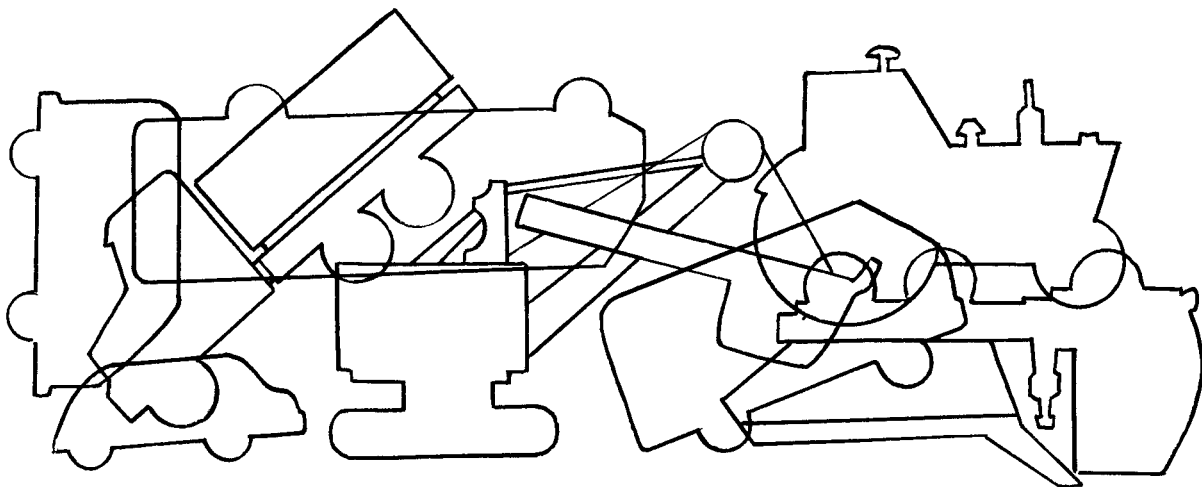

См. 1-й день



1. Что может делать:

автобус — ехать, перевозить людей, поворачивать, тормозить, трогаться;

корабль — ...

самолет — ...

2. Как назвать остановку:

трамвая — трамвайная;

автобуса — ...

троллейбуса — ...



Чтение, ответы на вопросы, пересказ

ХОРОШО, КОГДА МНОГО СНЕГА

Хорошо, когда много снега: можно бабу лепить, можно крепость строить и в снежки играть, можно с горок кататься и на лыжах ходить...

А вот машинам и трамваям, когда много снега, — плохо.

Если снег не уберут, то не привезут машины ни хлеба, ни молока, ни угля, ни бензина, ни елку к Новому году! Даже доктор в «скорой помощи» не сможет приехать.

Чтобы такого не случилось, в снегопад выезжают специальные машины. Они убирают снег и посыпают улицу песком, чтобы не скользко было.

В. Бундин

Вопросы:

1. О каком времени года говорится в рассказе?
2. Кому хорошо, когда много снега? Почему?
3. Почему плохо машинам и трамваям, когда много снега?
4. Какие машины убирают снег и посыпают улицы песком? Видели ли вы их на улице?

4-й ДЕНЬ



См. упражнение 15



Назови звук

А. Назови последний звук в словах: ШАР, ПОЖАР, УДАР.

Б. 1. Назови те звуки в парах слов, которыми слова отличаются друг от друга: ЗАЙКА — САЙКА, КОЗА — КОСА.

2. Придумай несколько слов, которые начинаются со звуков [с] и [з].

3. Охарактеризуй каждый звук в слове МАШИНА.



Какое слово отличается от других?

Самолет, самосвал, самолет, самолет.



См. 1-й день



1. Назови одним словом машину, которая:

возит молоко — молоковоз;
 мешает бетон — ... (бетономешалка);
 возит воду — ... (водовоз);
 черпает землю — ... (землечерпалка);
 укладывает трубы — ... (трубоукладчик);
 дробит камни — ... (камнедробилка).

2. Исправь предложения.

Дом подъехал к машине.

Бензин кончился потому, что машина остановилась.



Составь рассказ по картинке



КОНТРОЛЬНЫЕ ЗАДАНИЯ

Общее задание

1. Назови 3–4 вида транспорта — наземного, водного, пассажирского.
2. Сколько у машины колес? Крыш? Фар? Рулей?
3. Что лишнее и почему?

Самолет, вертолет, орел, ракета.
Трамвай, троллейбус, велосипед, автобус.

4. Какое слово не подходит?

Машенька, машина, машинный, машинка.
Море, морской, юмор, заморский, моряк.

5. Что общего и чем отличаются?

Конь и велосипед.

6. Отгадай загадку и нарисуй отгадку.

Что за птица —
Песен не поет,
Гнезд не вьет,
Людей и груз везет? (*Самолет*)

Подготовительная группа

1. ТРАМВАЙ ИДЕТ ПО ГОРОДУ.
○○○○○○○○ ○○○○ ○○ ○○○○○○

Раздели слова на слоги.

Сколько всего слов в этом предложении?

Назови 1-е слово, 2-е, 3-е, 4-е.

- Убери букву из середины слова РУБЛЬ. Какое слово получилось?
Убери слог из середины слова ФАНЕРА. Какое слово получилось?
- Поставь ударение в словах:

МОТОР, РАКЕТА, АВТОБУС.

4. Учим буквы: Й, Щ.

**Тема «ТРАНСПОРТ. ПРАВИЛА ДОРОЖНОГО ДВИЖЕНИЯ»
(январь, 4-я неделя)**

1-й ДЕНЬ



Упражнение 16

«Ходим» пальцами (указательным и средним) по «зебре» дорожного перехода на ударные слоги:

Нас с тобой переведет
Пешеходный переход.

Ребенок выполняет это упражнение сначала одной рукой, потом двумя — одновременно.



Назови звук

А. Покажи картинки с изображением предметов, в названиях которых есть звук [п]: ПАУК, СТОЛ, ТОПОР, ПАРОВОЗ.

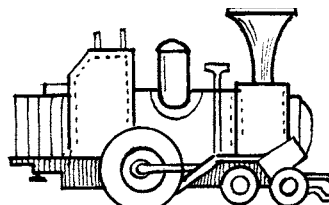
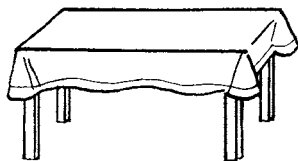
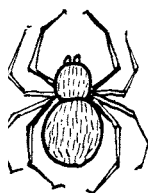

- Б. 1. Назови те звуки в парах слов, которыми слова отличаются друг от друга: ЖАР — ШАР, ЖАЛЬ — ШАЛЬ, ЖАРИТЬ — ШАРИТЬ.**
2. Придумай несколько слов, начинающихся со звуков [ш] и [ж].
3. Охарактеризуй каждый звук в слове КОЛЕСО.



Сложи из частей. Что получилось?

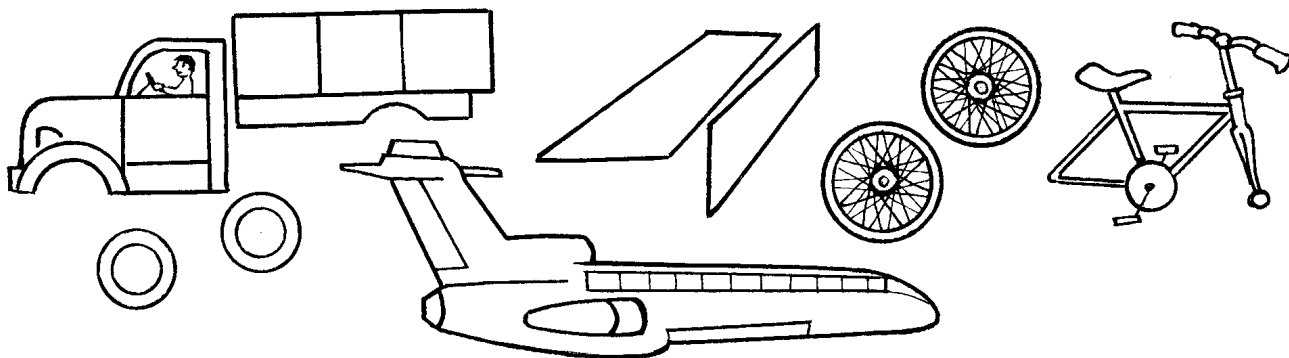

Существительные:

- А.** Колесо, руль, дверца, стекло, дорога, пешеход, улица, переход, фара, светофор, кабина, поворот.
- Б.** Салон, двигатель, обгон, авария, поребрик, тротуар, кювет, тормоз, кузов, сирена, перекресток, топливо.

Глаголы:

- А, Б.** Подходить, останавливаться, пропускать, перебегать.

Прилагательные:

- А.** Скорая (помощь); пожарная, милицейская (машины).
- Б.** Ветровое (стекло), аварийная (машина), верховая (езда).



1. Как назвать колеса:

- у автомобиля — автомобильные;
- у велосипеда — ... (велосипедные);
- у мотоцикла — ... (мотоциклетные).

2. Про какой вид транспорта можно сказать «кто», а про какой — «что»?

Автобус, собаки, велосипед, осел, лошадь, машина, верблюд, трамвай.



1. Что общего и чем отличаются?

Лодка и рыба, самолет и птица.

2. Расскажи о каком-нибудь виде транспорта, не называя его, а другие попробуют отгадать.

2-й ДЕНЬ



См. упражнение 16



Назови звук

- А.** Покажи картинку с изображением предметов, в названиях которых есть звук [т]: ТОПОР, ПЕТУХ, УТКА, ЧАШКА.

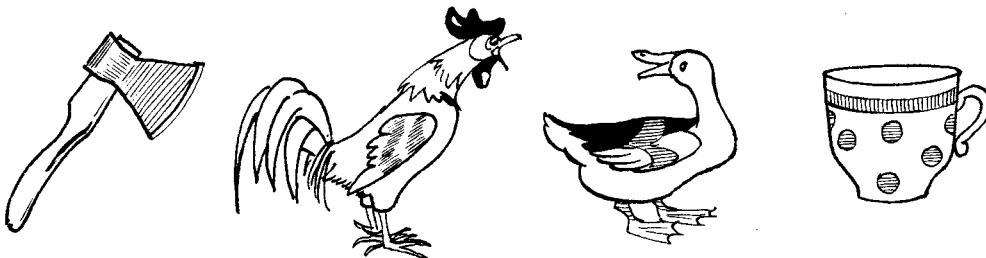

- Б. 1. Назови те звуки в парах слов, которыми слова отличаются друг от друга:** МАРИНА — МАЛИНА, СОЛИТЬ — СОРИТЬ, СЕРЕДКА — СЕЛЕДКА.
 2. Придумай несколько слов, начинающихся со звуков [р'] и [л'].
 3. Охарактеризуй каждый звук в слове КУЗОВ.



Подскажи словечко

Без разгона ввысь взлетает,
 Стрекозу напоминает,
 Отправляется в полет
 Винтокрылый ... (*вертолет*).



См. 1-й день



1. Назови ласково:

паровоз — паровозик;
 самолет — ...
 машина — ...
 велосипед — ...
 самокат — ...
 корабль — ...
 лодка — ...
 катер — ...
 пароход — ...
 теплоход — ...
 вертолет — ...
 автомобиль — ...

2. Закончи предложения.

Машинисты водят ... (поезда).
 Летчики летают на ... (самолетах).
 Шоферы ездят на ... (машинах).



1. Объясни словечко:

пешеход, самолет, грузовик, самосвал, вертолет, бензовоз.

2. Отгадай загадки и объясни, что тебе помогло их отгадать.

Дом по улице идет,
 На работу всех везет.
 Носит обувь из резины,
 А питается бензином. (*Автобус*)

Поезд едет под землей,
 Он катает нас с тобой. (*Метро*)

3-й ДЕНЬ



См. упражнение 16



Назови звук

А. Покажи картинки с изображением предметов, в названиях которых есть звук [к]: КОТ, СТАКАН, ЦВЕТОК, ТЕЛЕФОН.

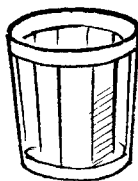

Б. 1. Назови те звуки в парах слов, которыми слова отличаются друг от друга: ЧЕЛКА — ТЕЛКА, ЧИЖ — ТИШЬ, ВЕЧЕР — ВЕТЕР, МЯЧ — МЯТЬ.
2. Придумай несколько слов, начинающихся со звуков [ч] и [т'].
3. Охарактеризуй каждый звук в слове САМОЛЁТ.



Какие машины едут вправо?

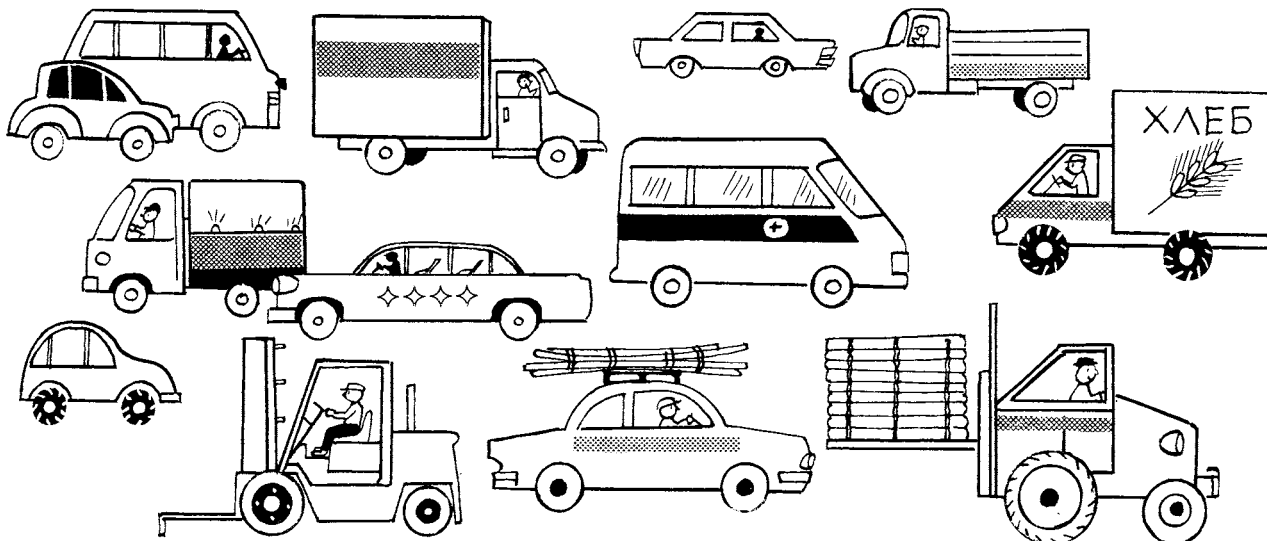

См. 1-й день



1. Выбери нужное слово.

Машина (летает, ныряет, *едет*, прыгает) по дороге.
Самолет (едет, *летит*, порхает, скачет) высоко над городом.
Корабль (*идет*, катится, едет, выныривает) по морю.

2. Закончи предложения.

Ночью в гараже спят ... (машины).
Их заправляют ... (бензином).
В темноте машины включают ... (фары).
У машин не ноги, а ... (колеса).



1. Расскажи, что нужно делать, когда горит красный (желтый, зеленый) сигнал светофора.

2. Какую машину нужно пропустить на дороге первой и почему?

Снегоуборочная и «скорая помощь».
Пожарная, бетономешалка и бензовоз.
Грузовик, аварийная и молоковоз.

4-й ДЕНЬ



См. упражнение 16



Назови звук

А. Покажи картинку с изображением предметов, в названиях которых есть звук [м]: ДОМ, МАК, КАРАНДАШ, МЫШЬ.

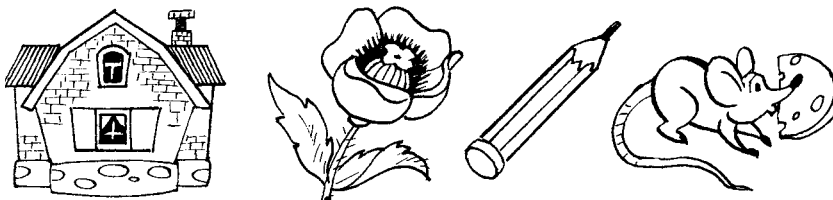

Б. 1. Назови те звуки в парах слов, которыми слова отличаются друг от друга: ВЕЩЬ— ВЕСЬ, ЩЕЛЬ— СЕЛЬ.

2. Придумай несколько слов, начинающихся со звуков [щ] и [с'].

3. Охарактеризуй каждый звук в слове ВЕЛОСИПЕД.



Какое слово отличается от других?

Колесо, колесо, колосок, колесо.



См. 1-й день



1. Кто быстрее? Кто медленнее?

Черепаша, человек, велосипедист, машина, самолет.

(Черепаша движется медленнее, чем человек. Человек движется быстрее черепахи, но медленнее велосипедиста. Велосипедист движется быстрее человека, но медленнее машины. Машина движется быстрее велосипедиста, но медленнее самолета.)

2. Какое слово не подходит?

Дорога, дороженька, дорогой, подорожник, придорожный.
Билет, билетный, билетер, балет, билетик.



1. Объясни, для чего нужны:

фары, тормоза, багажник, руль, ветровое стекло, правила дорожного движения.

2. Найди ошибки художника.

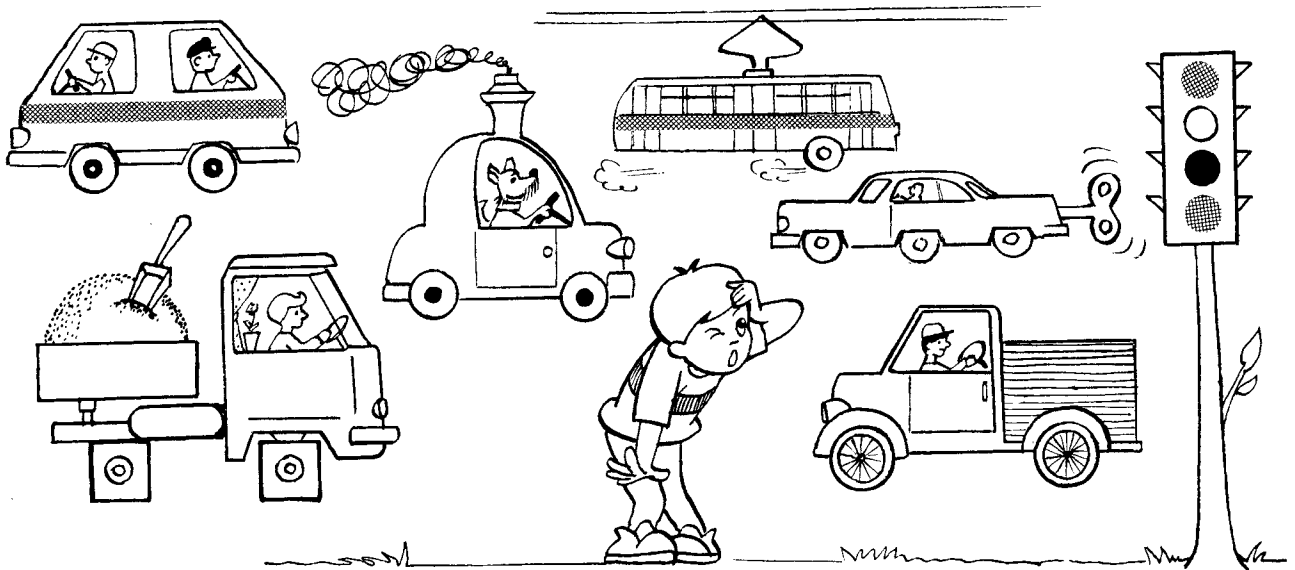

КОНТРОЛЬНЫЕ ЗАДАНИЯ

Общее задание

1. Расскажи, как следует правильно переходить улицу.
2. Исправь предложения.

Дорога едет по машине.
Стемнело, и фары включили водителя.

3. Подбери нужное слово.

Колеса, сиденья, руль, кузов, мотор — это...
Корпус, палуба, иллюминатор — это...
Крылья, шасси, салон, корпус, хвост — это...

4. Закончи предложения.

Машинист — это тот, кто...
Регулировщик — это...
Шофер — это...
Летчик — это...
Пешеход — это...
Пассажир — это...
Кондуктор — это...

5. Какое слово не подходит?

Пешеход, пешеходный, пеший, успешный.
Колесо, колесико, колос, колесный.

6. Что общего и чем отличаются?

Велосипед и мотоцикл.

7. Отгадай загадку и нарисуй отгадку.

Летит подушка круглая,
Наволочка резиновая,
Вместо пуха и пера — воздух. (*Колесо*)

Подготовительная группа

1. У МАШИНЫ ЧЕТЫРЕ КОЛЕСА.

○ ○○○○○○ ○○○○○○ ○○○○○○

Раздели слова на слоги.

Сколько всего слов в предложении?

Назови 1-е слово, 2-е, 3-е, 4-е.

Назови предлог.

2. Переставь слоги так, чтобы получились слова:

ЛЕСОКО НАМАШИ

3. Добавь одну букву, чтобы получилось слово, обозначающее вид транспорта:

МЕТР

4. Учим буквы: Ъ, Ь, Р.

Тема «МАТЕРИАЛЫ И ИНСТРУМЕНТЫ» (февраль, 1-я неделя)

1-й ДЕНЬ



Упражнение 17

Кусочек полиэтилена размером примерно 1,5×2 детские ладони ребенок собирает (комкает) пальцами в ладонь, начиная с угла. Кусочки полиэтилена торчать из кулачка не должны. Сначала ребенок может помогать себе другой рукой, но потом он выполняет это упражнение только одной рукой.



Назови звук

А. Покажи картинки с изображением предметов, в названиях которых есть звук [б]: БАРАБАН, БАНКА, ЦВЕТОК, БОЧКА.

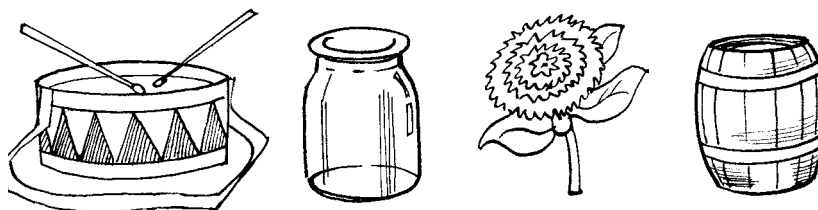

Б. 1. Назови те звуки в парах слов, которыми слова отличаются друг от друга: ГАЙКА — ГАЛЬКА, ДОЛЬКА — ДОЙКА, МОЛЬ — МОЙ.
2. Придумай несколько слов, начинающихся со звука [л'], а если сможешь — и со звука [й].
3. Охарактеризуй каждый звук в слове ПИЛА.



Какие инструменты спрятаны на картинке?

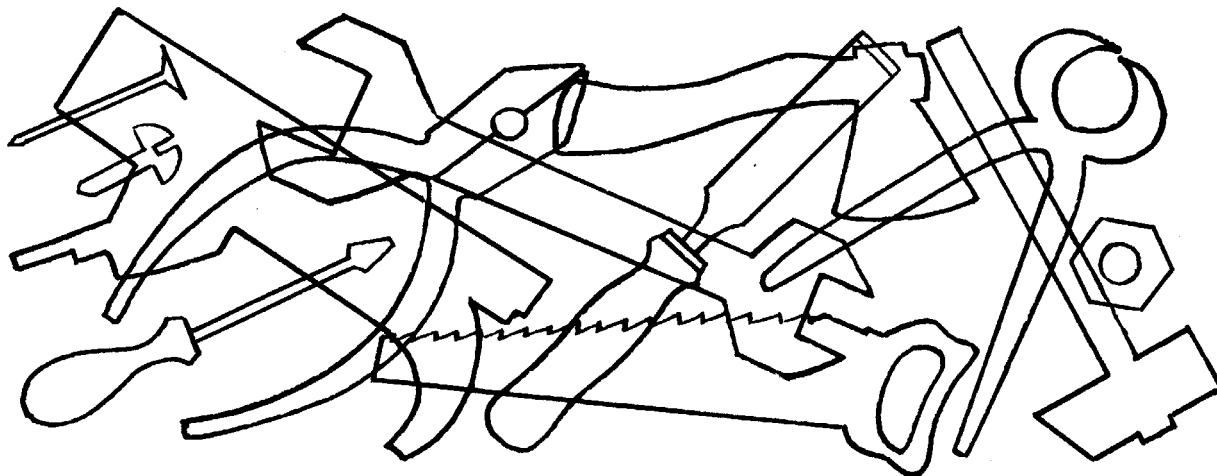

Существительные:

- А.** Молоток, топор, пила, отвертка, клещи, иглолка, ножницы, нож, сверло, дерево, металл, стекло, пластмасса, резина, кожа, ткань, бумага, камень.
Б. Тиски, рубанок, лопата, грабли, наперсток, гвоздь, дрова, гайка, винт, железо, медь, золото, серебро, пух, вата, шерсть, ситец, капрон.

Глаголы:

- А.** Забивать, рубить, пилить, откручивать, закручивать, шить, резать, копать, сгребать.
Б. Зажимать, собирать, разбирать, вскапывать, закапывать, выкапывать, перекапывать.

Прилагательные:

- А, Б.** Кожаный, металлический, серебряный, нейлоновый, дровяной, пуховый, стеклянный.



1. Чем мы:

рубим дрова — топором;
 пилим дрова — ...

2. Сосчитай до пяти.

Один острый нож, два острых ножа...пять острых ножей.
 Одни длинные ножницы...



1. Подбери пару и объясни свой выбор.

Палец — наперсток, голова — ...(каска) ⇒ первый защищает палец, вторая — голову.

2. Что лишнее и почему?

Грабли, яма, лопата (яма, так как грабли и лопата — это инструменты).
 Синий, меховой, кожаный (синий, так как это цвет, а слова МЕХОВОЙ и КОЖАНЫЙ указывают на то, из какого материала сделан предмет).

2-й ДЕНЬ



См. упражнение 17



Назови звук

- А.** Покажи картинку с изображением предметов, в названиях которых есть звук [д]: ДОМ, ЛОЖКА, РАДУГА, ДОЖДЬ.

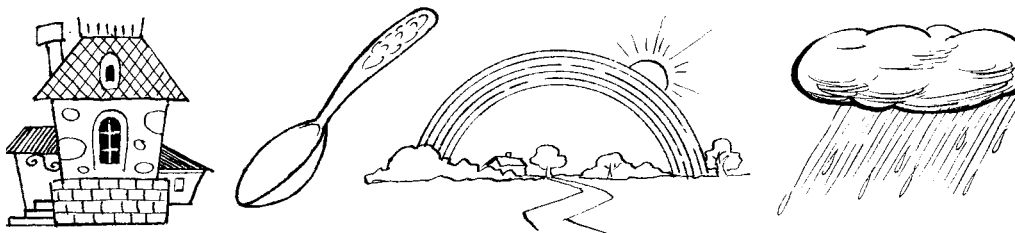

- Б. 1. Назови те звуки в парах слов, которыми слова отличаются друг от друга: ЛЕДЕНЕЦ — ЛЕДЕНЕТЬ, ГЛУПЕЦ — ГЛУПЕТЬ, МУДРЕЦ — МУДРЕТЬ.
 2. Придумай несколько слов, начинающихся со звуков [ц] и [т'].
 3. Охарактеризуй каждый звук в слове ГАЙКА.



Какое слово отличается от других?

Молоток, молоток, потолок, молоток.



См. 1-й день



1. Назови ласково:

МОЛОТОК — МОЛОТОЧЕК;
 КЛЮЧ — ...
 НОЖ — ...
 ГАЙКА — ...
 ГВОЗДЬ — ...
 ТОПОР — ...
 ГРАБЛИ — ...
 НАПЕРСТОК — ...

2. Придумай предложения с парами слов:

ГВОЗДЬ — МОЛОТОК;
 ИГЛА — ТКАНЬ;
 ПИЛА — ДРОВА;
 ЛОПАТА — ЯМА.



1. Отгадай загадки и объясни, что тебе помогло их отгадать.

Зубы есть, а хлеба не ест. (Пила)

Без головы, а в шляпе,
 Одна нога, да и та без сапога. (Гвоздь)

2. Найди ошибки художника.

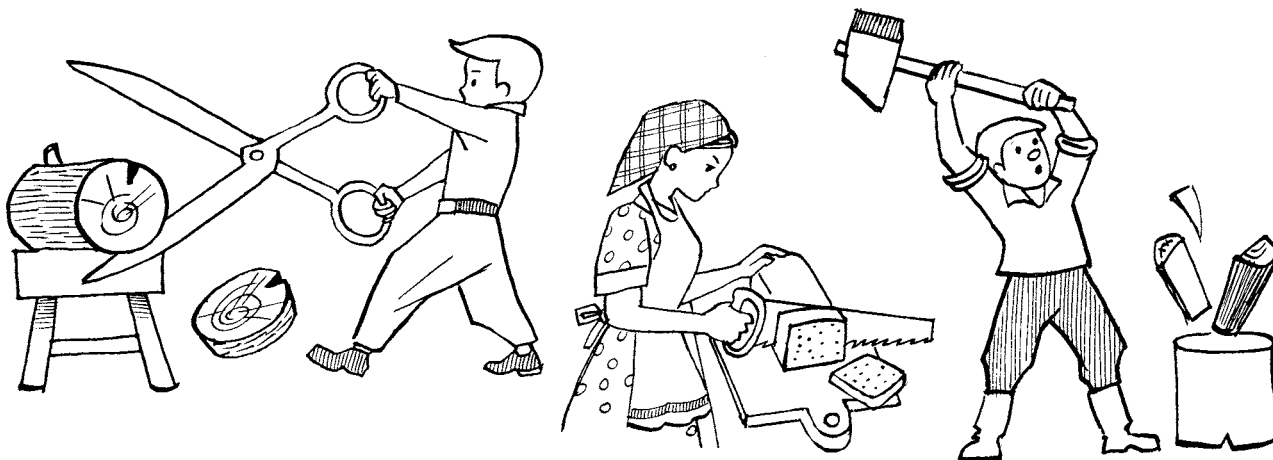



См. упражнение 17



Назови звук

А. Покажи картинку с изображением предметов, в названиях которых есть звук [в]: ВОЛК, ЗАЯЦ, ВАЗА, ВАННА.

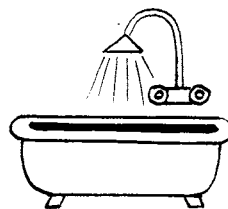
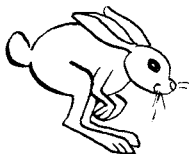
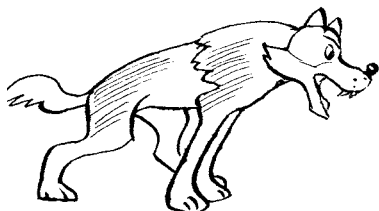

Б. 1. Назови те звуки в парах слов, которыми слова отличаются друг от друга: БЫЛ — БИЛ, ДОБЫТЬ — ДОБИТЬ, ОТБЫТЬ — ОТБИТЬ.

2. Придумай несколько слов, начинающихся со звуков [б] и [б'].

3. Охарактеризуй каждый звук в слове СВЕРЛО.



Найди отличия

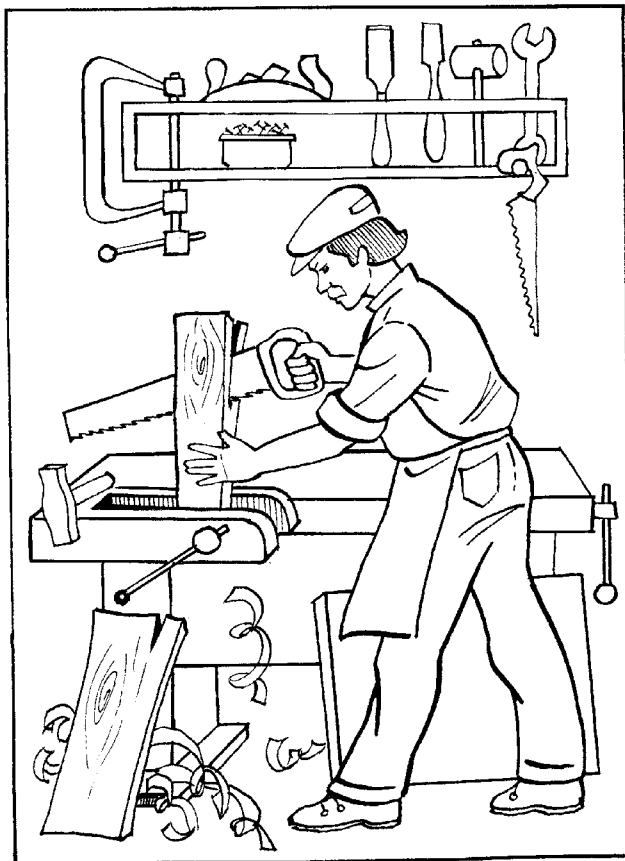
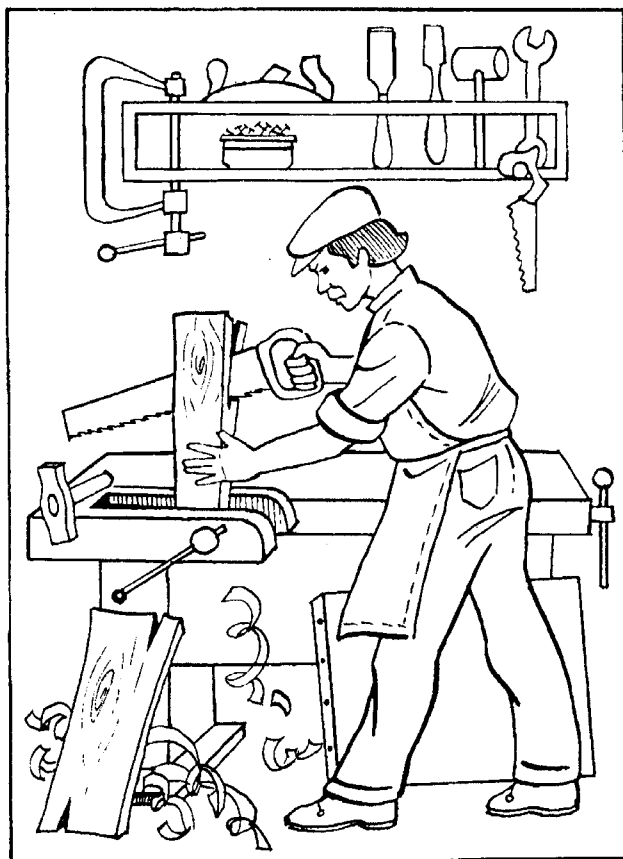



См. 1-й день



1. Что можно сделать:

лопатой — выкопать яму (под-, от-, за-, пере-);
ножом — перерезать веревку (от-, с-, под-, на-, про-).

2. Исправь предложения.

Дыркой сверлят сверло.
Гаечный ключ открывают гайкой.
Стекло упало потому, что разбилось.



1. Объясни словечко:

отвертка, наперсток, тиски.

2. Составь рассказ по картинкам.



4-й ДЕНЬ



См. упражнение 17



Назови звук

А. Покажи картинки с изображением предметов, в названиях которых есть звук [г]: ГВОЗДЬ, КНИГА, ГАЙКА, ГОЛУБЬ.

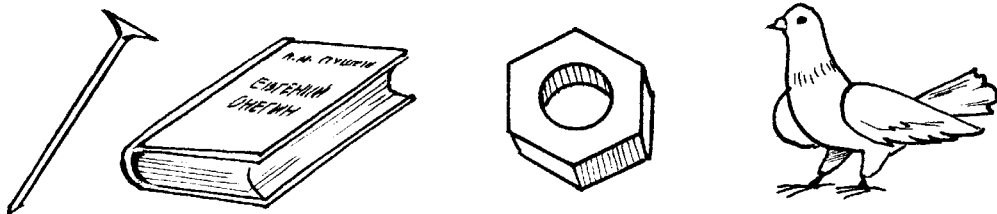

- Б.** 1. Назови те звуки в парах слов, которыми слова отличаются друг от друга: ВЬТЬ— ВИТЬ, ВЯТКА — ВАТКА.
 2. Придумай несколько слов, начинающихся со звуков [в] и [в’].
 3. Охарактеризуй каждый звук в слове ГВОЗДЬ.



Подскажи словечко

Быть мне нужно очень колкой:
 Как иначе шить ... (иголкой)!



См. 1-й день



1. Из чего — какой?

Из чугуна — чугунный;
 из металла — ...
 из бумаги — ...
 из стали — ...
 из резины — ...
 из камня — ...
 из серебра — ...
 из пластика — ...
 из золота — ...
 из дуба — ...
 из синтетики — ...
 из глины — ...
 из полиэтилена — ...

2. Что бывает:

каменным — дом;
 стеклянным — ...
 бумажным — ...
 металлическим — ...



1. Опиши какой-нибудь инструмент, не называя его, а другие попробуют отгадать.
 2. Какие инструменты и для чего ты взял бы с собой в поход?

КОНТРОЛЬНЫЕ ЗАДАНИЯ

Общее задание

- Вспомни 8—10 названий инструментов.
- Что делают:
 топором — ..., молотком — ..., лопатой — ..., граблями — ..., ножницами — ...

3. Из чего — какой?

Из дерева — ..., из железа — ..., из стекла — ..., из пластмассы — ...,
из кожи — ..., из меха — ..., из шерсти — ...

4. Что лишнее и почему?

Иголка, шелк, ножницы, наперсток.
Топор, дрова, пила, рубанок.

5. Какое слово не подходит?

Лопата, лопаточка, лопать, перелопатить.
Шерсть, шесть, шерстяной, шерстка.

6. Отгадай загадку.

Одноглазая старушка
Узоры вышивает,
Весь мир одевает,
А сама — нагишом. (*Иголка*)

Подготовительная группа

1. Составь слово из первых слогов слов ЛОТО, ПАНАМА, ТАНЕЦ.
Составь слово из вторых слогов слов КЕПИ, САЛАКА.

2. НОЖНИЦЫ
○○○○○○○

Раздели это слово на слоги.

3. Учим правило:

**Ъ и Ъ — ЭТО ЗНАКИ, КОТОРЫЕ ПОКАЗЫВАЮТ ТОЛЬКО ТВЕРДОСТЬ ИЛИ МЯГКОСТЬ
ЗВУКА, А НЕ САМ ЗВУК, ПОЭТОМУ ПРИ РАЗБОРЕ ОНИ НИКАК НЕ ОТОБРАЖАЮТСЯ.**

Н И Т Ъ
○ ● ○

Тема «ПРОФЕССИИ. СТРОИТЕЛЬСТВО»
(февраль, 2-я неделя)

1-й ДЕНЬ



Упражнение 18

Строим «сруб» из спичек или счетных палочек. Чем выше и ровнее сруб, тем лучше.



Назови звук

А. Покажи картинки с изображением предметов, в названиях которых есть звук [н]: САНКИ, ДОМ, БАНКА, БАНАН.



Б. 1. Назови 1-й звук в словах: ГНОМ, ГИРЯ, ГОЛОД, ГИТАРА.
2. Придумай несколько слов, начинающихся со звуков [г] и [г'].
3. Охарактеризуй каждый звук в слове МАЛЯР.



Найди отличия

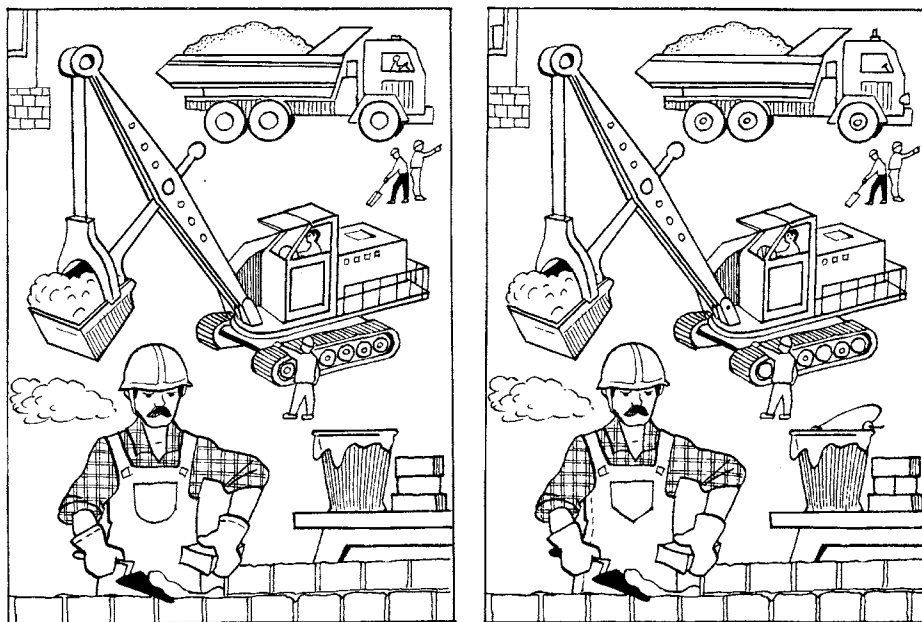

Существительные:

- А.** Стройка, каменщик, бетонщик, маляр, электрик, сантехник, экскаваторщик, сварщик, плотник, стекольщик, мастер, архитектор, кладка, кирпич, стена, панель, блок, крыша, краска, кран.
- Б.** Фундамент, цемент, трактор, бульдозер, свая, котлован, кровельщик, паркетчик, паркет, плиточник.

Глаголы:

- А.** Поднимать, класть, управлять, красить, собирать, монтировать, строить, разравнивать.
- Б.** Возводить, устанавливать, строгать, стеклить, сваривать, благоустраивать.

Прилагательные:

- А.** Высокий, низкий, красивый, блочный, кирпичный, деревянный, городской, деревенский.
- Б.** Высотный, комфортабельный, железобетонный, многоэтажный.

Наречия:

- А, Б.** Красиво, аккуратно, ровно, прямо, высоко, быстро.



1. Кем работает человек, который:

вставляет стекла — стекольщик;
управляет подъемным краном — ...
проектирует дома — ...

2. Сосчитай до пяти.

Одна черная крыша, две черные крыши...пять черных крыш.
Один подъемный кран...
Одна кирпичная стена...



1. Что общего и чем отличаются?

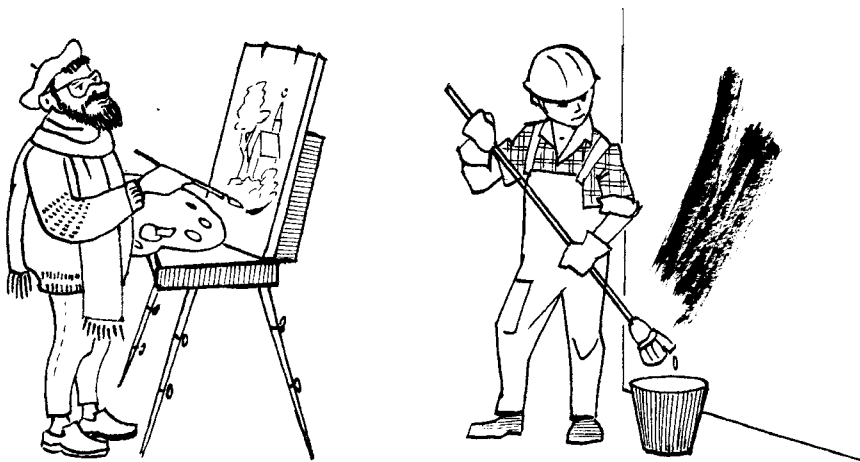

2. Кем бы ты хотел работать, когда вырастешь, и почему?

2-й ДЕНЬ



См. упражнение 18



Назови звук

А. Покажи картинки с изображением предметов, в названиях которых есть звук [с]: СОБАКА, ЗАЯЦ, ОСА, САНКИ.

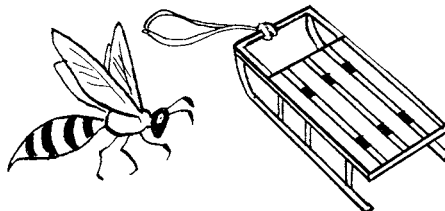
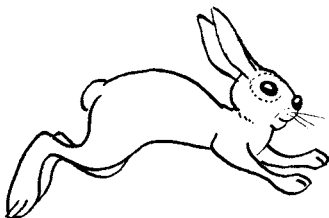

Б. 1. Назови 1-й звук в словах: ДОМ, ДЫМ, ДИМА, ДЯДЯ.
2. Придумай несколько слов, начинающихся со звуков [д] и [д'].
3. Охарактеризуй каждый звук в слове СТРОЙКА.



Определи на слух самое короткое слово

Строитель, каменщик, дом, стекольщик.



См. 1-й день



1. Что делает человек, который работает:

грузчиком — грузит разные грузы;
строителем — ...
бетонщиком — ...
экскаваторщиком — ...

2. Собери предложения.

Крановщик, подниматься, в, свой, кабина.
Экскаватор, рыть, земля, огромный, ковш.



1. От каких профессий произошли фамилии:

Столяров, Гончаров, Плотников, Портнов, Поваров, Кузнецов, Сапожников, Конюхов.

2. Что лишнее и почему?

Маляр, кисть, молоток (маляр, так как это профессия, а кисть и молоток — инструменты).
Строитель, стройка, врач (стройка, так как два других слова — строитель и врач — профессии).

3-й ДЕНЬ



См. упражнение 18



Назови звук

А. Покажи картинки с изображением предметов, в названиях которых есть звук [л]: ЛОПАТА, ЛАМПА, ИГЛА, ПИЛА, КРАН.

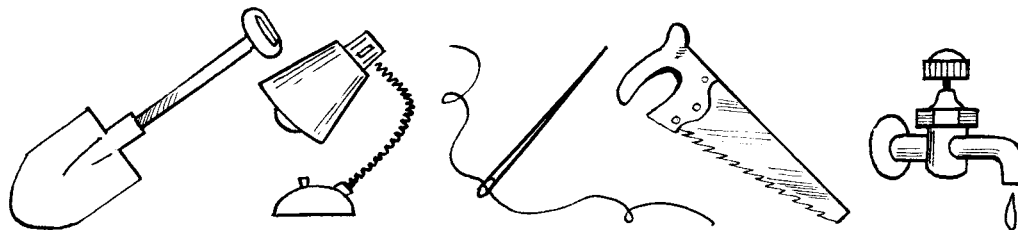

Б. 1. Назови те звуки в парах слов, которыми слова отличаются друг от друга: ЛУК — ЛЮК, ПОЛКА — ПОЛЬКА, ГАЛКА — ГАЛЬКА.
2. Придумай несколько слов, начинающихся со звуков [л] и [л'].
3. Охарактеризуй каждый звук в слове КИРПИЧ.



Кто держит инструменты в левой руке?



См. 1-й день



1. Придумай предложения с парами слов:

строитель — дом;
маляр — кисть;
крановщик — кран.

2. Продолжи предложение.

Взрослые могут работать ...(врачами, продавцами...).



1. Объясни пословицы.

Не просит ремесло хлеба, а само кормит.
Без труда не вытащишь и рыбку из пруда.

2. Расскажи о том, кем работают и что делают люди, изображенные на картинках.

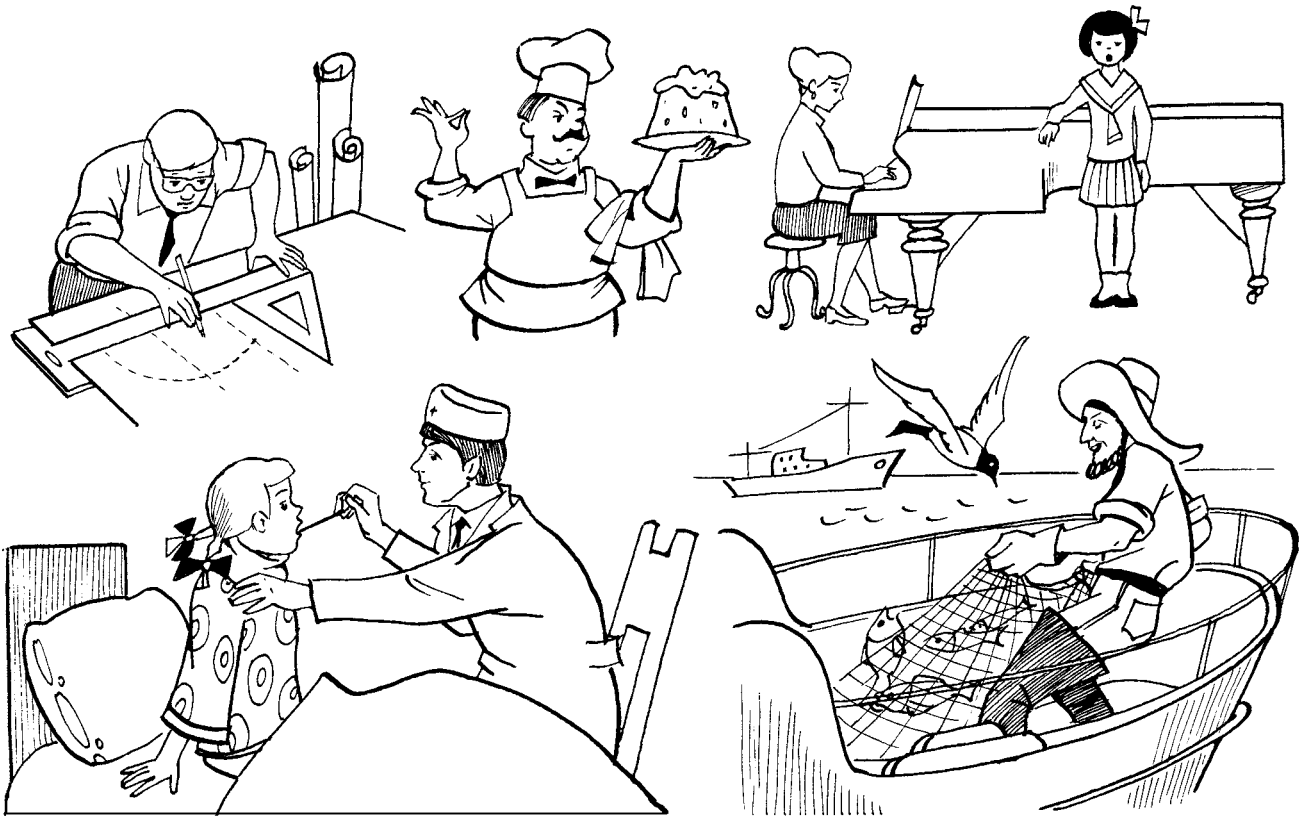

4-й ДЕНЬ



См. упражнение 18



Назови звук

А. Покажи картинки с изображением предметов, в названиях которых есть звук [ш]: БУСЫ, ШАПКА, УШИ, ШАРИК, МАШИНА.



Б. 1. Назови те звуки в парах слов, которыми слова отличаются друг от друга: МЫЛО — МИЛО, МАТЬ — МЯТЬ, НАМОТКА — НАМЁТКА.
2. Придумай несколько слов, начинающихся со звуков [м] и [м'].
3. Охарактеризуй каждый звук в слове СЕНА.



Определи на слух, какое слово самое длинное

Дом, груз, винт, экскаватор, кран, склад.



См. 1-й день



1. Продолжи предложения.

В магазине работают продавцы, кассиры...

В больнице работают ...

2. Если бы ты был архитектором, то какой дом ты бы спроектировал?

Если бы я был архитектором, я бы спроектировал красивый (большой, кирпичный...) дом.



1. Расскажи, кем работают твои мама и папа.

2. Что общего и чем отличаются?

Домик из деталей «Конструктора» и настоящий дом.

КОНТРОЛЬНЫЕ ЗАДАНИЯ

Общее задание

1. Кем работает человек, который:

делает прически — ..., шьёт одежду — ..., кроет крышу — ..., кладет кирпичи — ..., красит стены — ..., чинит краны — ...

2. Что делают:

крановщик — ..., стекольщик — ..., электрик — ..., сварщик — ...,
педиатр — ..., хирург — ..., продавец — ..., кассир — ...

3. Что лишнее и почему?

Продавец, товар, грузчик, кассир.
Врач, больной, медсестра, массажист.

4. Составь рассказ на тему «Моя любимая профессия».

5. Кого больше — врачей или больных? Учителей или учеников?

6. Какое слово не подходит?

Повар, поварешка, поварить, повредить, варить.
Камень, каменщик, комета, камушки.

7. Объясни пословицу.

Ремесло — не коромысло, плеч не оттянет.

Подготовительная группа

1. БОЛЬНОЙ ЖДЁТ ВРАЧА.

○○○ ○○○ ○○○○ ○○○○○

Раздели слова на слоги.

2. Учим правило:

ИМЕНА, ОТЧЕСТВА И ФАМИЛИИ ЛЮДЕЙ, КЛИЧКИ ЖИВОТНЫХ,
НАЗВАНИЯ ГОРОДОВ, РЕК, ОЗЕР и т.д.
ПИШУТСЯ С БОЛЬШОЙ БУКВЫ.

3. У Лены Петровой в Москве есть собака Шарик.

Почему 5 слов в этом предложении написаны с большой буквы?

4. Составь из букв, входящих в слово СТЕКОЛЬЩИК, как можно больше других слов.

Тема «ЗАЩИТНИКИ ОТЕЧЕСТВА» (февраль, 3-я неделя)

1-й ДЕНЬ



Упражнение 19

Ребенок сжимает в руке эспандер кистевой (мячик резиновый, грушу от пульверизатора или любой другой предмет, который сопротивляется при сжатии). Сжатие — на ударные слоги.

Сжать кольцо поможет нам
Сила с волей пополам.
Станут пальчики сильнее,
А головушка — умнее.



Назови звук

А. Покажи картинки с изображением предметов, в названиях которых есть звук [р]: ЛУК, РОЗА, КРАН, КОСТЕР.

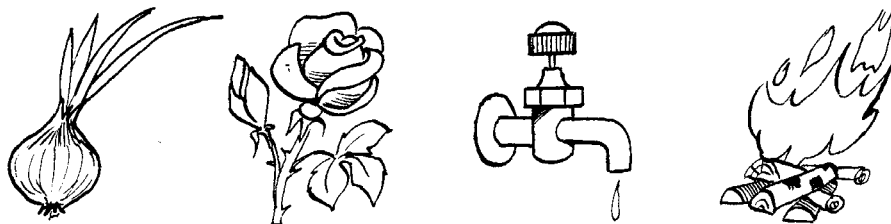

- Б. 1. Назови 1-й звук в словах: НОСОРОГ, НЕБО, НОЧЬ, НЕНЕЦ.
2. Придумай несколько слов, начинающихся со звуков [н] и [н’].
3. Охарактеризуй каждый звук в слове СОЛДАТ.



Словарь

Существительные:

- А. Солдат, родина, снайпер, офицер, ракетчик, танкист, десантник, полководец, ракета, танк, летчик, пограничник, герой, парашют, бомба, отвага, противник.
Б. Подводник, зенитчик, пехотинец, доброволец, предатель.

Глаголы:

- А, Б. Воевать, защищать, драться, ранить, перевязать, вылечить, победить, сражаться, восстанавливать, сопротивляться.

Прилагательные:

- А, Б. Храбрый, мужественный, героический, отважный, смелый, трусливый, доблестный, военный.



«Лабиринт»

По какой дорожке должен идти пограничник, чтобы прийти к своей заставе?

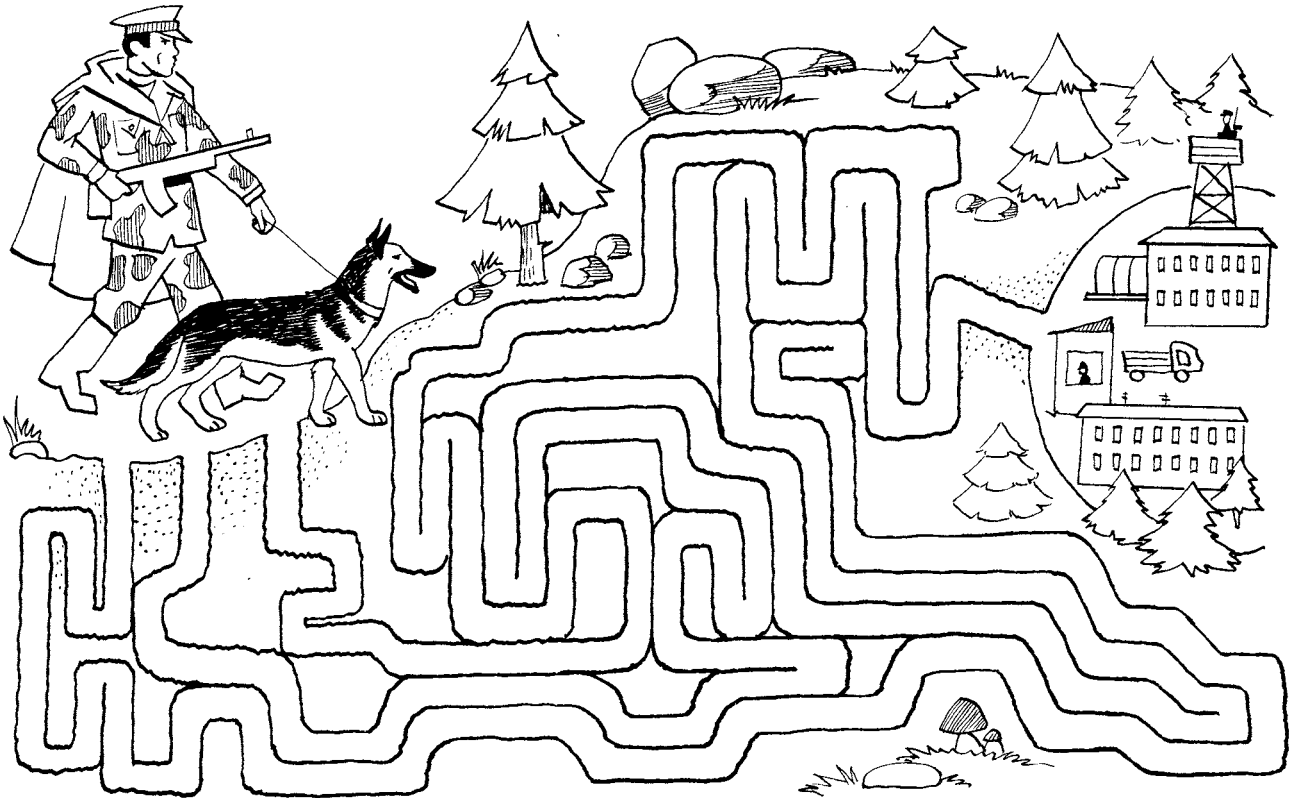

1. Как называется человек, который:

- летает на вертолете — вертолетчик;
- ездит на танке — ...
- служит в пехоте — ...
- прыгает с парашютом — ...
- служит на подводной лодке — ...

2. Какое слово не подходит?

- Воин, воинский, воев, воевать, война.
- Рана, ранить, охрана, раненый, ранение.



1. Что общего и чем отличаются?

- Танк и трактор, пилотка и кепка.

2. Кто (что) лишний и почему?

Зенитчик, ракетчик, теннисист (теннисист, так как он спортсмен, а зенитчик и ракетчик — воинские профессии).

Генерал, автомат, майор (автомат, так как это оружие, а генерал и майор — воинские звания).

2-й ДЕНЬ



См. упражнение 19



Назови звук

А. Где ты слышишь звук [п] — в начале, в середине или в конце слова? — ПОЛК, СНОП, КОПОТЬ.

Б. 1. Назови 1-й звук в словах: ПАСТА, ПЕТЬ, ПАНАМА, ПИРОГ.

2. Придумай несколько слов, начинающихся со звуков [п] и [п'].

3. Охарактеризуй каждый звук в слове ОФИЦЕР.



Какое слово отличается от других?

Солдат, солдат, комбат, солдат, солдат.



См. 1-й день



1. Сосчитай до пяти.

Один легкий танк, два легких танка... пять легких танков.

Одна подводная лодка...

2. Продолжи предложения.

В армии служит много ...(десантников, солдат, офицеров...).

Наши защитники умеют ...(воевать, сражаться...).



Объясни словечко

Пограничник, подводник, тельняшка, бескозырка, доброволец, противник, бомбоубежище.

3-й ДЕНЬ



См. упражнение 19



Назови звук

А. Где ты слышишь звук [т] — в начале, в середине или в конце слова? — ТАНЯ, ПЛОТ, ПАСТА.

Б. 1. Назови те звуки в парах слов, которыми слова отличаются друг от друга: РАД — РЯД, ШАР — ШАРЬ, ЖАР — ЖАРЬ, ГОРКА — ГОРЬКО.

2. Придумай несколько слов, начинающихся со звуков [р] и [р'].

3. Охарактеризуй каждый звук в слове БОЕЦ.



Найди отличия

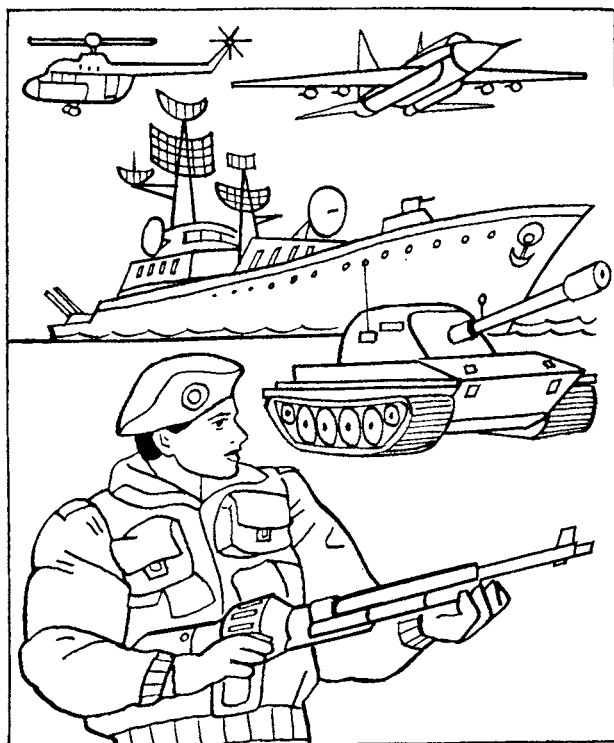

См. 1-й день



1. *Один — много:*

один боец — много бойцов;
один солдат — много ... (солдат, а не солдатов).

2. *Исправь предложения.*

Летчик поднял самолет в воздух и разогнал его по взлетной полосе.
Бомба разорвалась потому, что образовалась воронка.



1. *Объясни пословицы.*

Бой красен мужеством, а товарищ — дружеством.
Бой отвагу любит.

2. *Отгадай загадку и объясни, что тебе помогло ее отгадать.*

Не трактор, а с гусеницами,
Не крепость, а с башней,
Не ружье, а с дулом. (*Танк*)

4-й ДЕНЬ



См. упражнение 19



Назови звук

А. Где ты слышишь звук [к] — в начале, в середине или в конце слова? — КАДР, СОК, ПОКОС.

Б. 1. Назови те звуки в парах слов, которыми слова отличаются друг от друга: СЫТНЫЙ — СИТНЫЙ, СУДА — СЮДА, ВЕС — ВЕСЬ.

2. Придумай несколько слов, начинающихся со звуков [с] и [с'].

3. Охарактеризуй каждый звук в слове ГРАНИЦА.



Определи на слух, какое слово самое длинное

Бомба, пуля, граната, мина.



См. 1-й день



Составь предложения с парами слов

Пограничник — собака;

солдат — автомат.



1. Найди ошибки художника.



2. *Продолжи рассказ.*

Два пограничника с собакой вышли на охрану границы. Было тихо. Вечерело. И вдруг собака...

КОНТРОЛЬНЫЕ ЗАДАНИЯ

Общее задание

1. Что делают:
летчик — ..., вертолетчик — ..., танкист — ..., парашютист — ..., подводник — ...,
снайпер — ..., сапер — ..., пограничник — ...
2. Сосчитай до пяти:
каска, танкист, раненый.
3. Что (кто) лишнее и почему?
Снайпер, сапер, танкист, артист.
Пистолет, снайпер, винтовка, ружье.
4. Что общего и чем отличаются?
Футболка и тельняшка, кепка и фуражка.
5. Какое слово не подходит?
Граница, заграница, пограничник, граната.
Таня, танк, танкист, танковый.
6. Отгадай загадку.
Он знаком ребятам всем,
И с орлом он носит шлем,
За спиной его винтовка,
Марширует очень ловко. (*Солдат, военный, воин*)

Подготовительная группа

1. **Пилот Андрей Краснов прилетел в Тулу.**
Сколько слов в предложении?
Назови 5-е слово. Что это?
Сколько звуков во 2-м слове?
Сколько слов написано с большой буквы? Почему?
Поставь ударение в 1-м слове.
2. Составь из букв, входящих в слово ПОЛКОВНИК, как можно больше других слов.
3. Учим парные согласные звуки:

Б	В	Г	Д	Ж	З
П	Ф	К	Т	Ш	С

Тема «ВРЕМЕНА ГОДА. КАЛЕНДАРЬ. ВЕСНА» (февраль, 4-я неделя)

1-й ДЕНЬ



Упражнение 20

Берем веревку (толщина — с мизинец ребенка) и завязываем на ней 12 узлов. Ребенок, перебирая узлы пальцами, на каждый узел называет месяц года (по порядку). Можно сделать подобные приспособления из бусин, пуговиц и т.д.



Назови звук

- А.** Где ты слышишь звук [м] — в начале, в середине или в конце слова? — ДОМ, ГАМАК, МАК.
Б. 1. Назови те звуки в парах слов, которыми слова отличаются друг от друга: ТАПКИ — ТЯПКИ, ПОТОМКИ — ПОТЁМКИ.
2. Придумай несколько слов, начинающихся со звуков [т] и [т’].
3. Охарактеризуй каждый звук в слове ВЕСНА.



Посмотри и повтори

Взрослый выполняет ряд движений. Ребенок смотрит, запоминает, а потом повторяет эти движения.



Словарь

Существительные:

- А, Б.** Зима, весна, лето, осень; понедельник, вторник, среда, четверг, пятница, суббота, воскресенье; утро, день, вечер, ночь; сосулька, оттепель, проталина.

Глаголы:

- А.** Греть, мерзнуть, висеть, расти, удлиняться, укорачиваться, щебетать, чирикать.
Б. Пригревать, отогревать, нагревать, замерзать, примерзать, подмерзать, оттаять, наступать, отступать, сверкать, звенеть.

Прилагательные:

- А, Б.** Весенний, зимний, солнечный, теплый, прохладный, суровый, яркий, рыхлый.

Наречия:

- А, Б.** Тепло, холодно, сыро, грязно, светло, ярко, звонко.



1. Скажи наоборот.

Тепло — холодно;	светло — ...
сыро — ...	день — ...
грязно — ...	утро — ...

2. Установи порядок.

Утро — после ночи, перед днем.
День — ...
Вечер — ...
Ночь — ...



1. Что общего и чем отличаются?

Весна и зима, утро и вечер.

2. Чтение, ответы на вопросы, пересказ.

МАСЛЕНИЦА

В конце февраля люди прощаются с зимой и готовятся к встрече весны, отмечают праздник Масленицы. Хозяйки пекут вкусные румяные блины с хрустящей золотистой корочкой. Ведь блины похожи на солнце, а Масленица — это праздник встречи с солнышком.

Т. Шорыгина

Вопросы:

1. Какой праздник отмечают в конце февраля?
2. Почему в этот праздник пекут блины?

3. Отгадай загадку.

Что на сковородку наливают да вчетверо сгибают? (*Блины*)

2-й ДЕНЬ



См. упражнение 20



Назови звук

- А.** Где ты слышишь звук [б] — в начале, в середине или в конце слова? — БАК, СОБАКА, БОТЫ.
- Б.** 1. Назови 1-й звук в словах: ФОН, ФОТО, ФАКТ, ФИРМА, ФИНИШ.
2. Придумай несколько слов, начинающихся со звуков [ф] и [ф'].
3. Охарактеризуй каждый звук в слове СРЕДА.



Определи на слух самое короткое слово

Сосулька, оттепель, май, проталина.



См. 1-й день



1. Когда мы это делаем?

Спим — ночью;
завтракаем — ...
ужинаем — ...

2. Собери предложение.

Зубы, чистим, и, встаем, утром, мы.



Чтение, ответы на вопросы, пересказ

ДЕНЬ ВСЕ БОЛЬШЕ

Солнышко все выше поднимается на небе и сильнее греет. К вечеру подмерзает, и с крыш свисают длинные сосульки. Солнышко пригреет, сосульки падают.

Дни все длиннее и длиннее. Ночь всего длиннее в начале зимы. А потом каждый день солнце отнимает у нее минутки. Встает немного раньше, садится немного позже.

Н. Сладков

Вопросы:

1. Что ты узнал из рассказа про солнышко? Про сосульки?
2. Почему ночи становятся короче?

3-й ДЕНЬ



См. упражнение 20



Назови звук

А. Где ты слышишь звук [д] — в начале или в середине слова? — ДВОРЕЦ, МЕДНЫЙ, ЛАДА, ДУГА, РАДУГА.

Б. 1. Назови 1-й звук в словах: КРОВАТЬ, КЕПКА, КОРОБКА, КИНО.

2. Придумай несколько слов, начинающихся со звуков [к] и [к'].

3. Охарактеризуй каждый звук в слове ВЕЧЕР.



Найди отличия

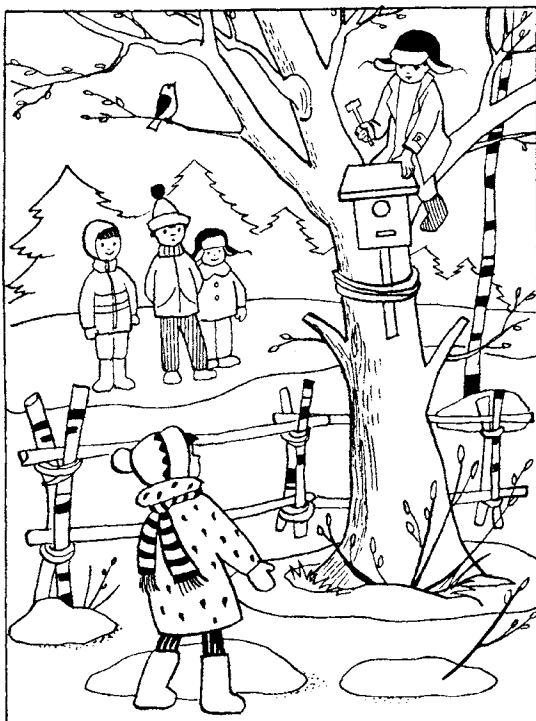



См. 1-й день



1. **Сосчитай до пяти.**

Одна длинная сосулька, две длинные сосульки...пять длинных сосулек.
Одна маленькая проталина...

2. **Исправь предложения.**



Пригрел солнце, и сосулька начал таять.
Капли лететь вниз и сливаться в лужу.

1. **Объясни словечко:**

вторник, среда, четверг, пятница.

2. **Отгадай загадки и объясни, что тебе помогло их отгадать.**

Вышел Старик-Годовик.
Махнул рукавом —
И полетели двенадцать птиц.
У каждой по четыре крыла,
А в крыле по семь перьев. (*Год, месяцы, недели, дни*)

Под Новый год пришел он в дом
Таким румяным толстяком,
Но с каждым днем терял он вес
и наконец совсем исчез. (*Календарь*)

4-й ДЕНЬ



См. упражнение 20



Назови звук

- А. Где ты слышишь звук [в] — в начале или в середине слова? — НОВЫЙ, СОВА, ВАТА.**
Б. 1. Назови 1-й звук в словах: ЗОЯ, ЗИНА, ЗИМОВАТЬ, ЗОЛУШКА, ЗОЛА, ЗЫБКИЙ.
2. Придумай несколько слов, начинающихся со звуков [з] и [з'].
3. Охарактеризуй каждый звук в слове КАЛЕНДАРЬ.



Какое слово отличается от других?

Весна, весна, волна, весна, весна.



См. 1-й день



1. **Подбери как можно больше слов к словам:**

солнце — греет, светит, пригревает, восходит, садится, освещает;
снег — ...
сосульки — ...

2. Установи порядок дней недели.

Понедельник идет после воскресенья, перед вторником.
Вторник...



Чтение, ответы на вопросы, пересказ

ВЕСНА В ЛЕСУ

Сутра уже выглянуло солнышко. Оно выплыло из-за верхушек деревьев золотисто-розоватое и осветило весь лес теплым весенним светом.

А зима никак еще не уступала. Всю землю по-прежнему укрывал белый холодный снег, и по-прежнему на концах елей висели сосульки. Но вот они засверкали особенно ярко, и с кончика каждой из них упала на снег первая теплая капля.

Весеннее утро в лесу. Синица звонко запела. Забарабанил о сухое дерево клювом дятел. А на старой ели весна, казалось, уже в полном разгаре; пять подросших птенцов робко перелетали с ветки на ветку. Это были закаленные малыши. Они родились у клестов в суровую зимнюю стужу, а теперь первыми встречают приход весны.

По Г. Скребицкому и В. Чаплиной

Вопросы:

1. О каком времени года говорится в рассказе?
2. Как ведут себя птицы весенним утром?
3. О каких птицах говорится в рассказе?
4. Как называют клестов, синиц? (*Зимующие птицы.*)

КОНТРОЛЬНЫЕ ЗАДАНИЯ

Общее задание

1. Перечисли времена года. Назови весенние месяцы.
2. Если сейчас зима, то какое время года было до нее? А что наступит потом?
Если сейчас весна, то какое время года было до нее? А что наступит потом?
Если сейчас лето, то какое время года было до него? А что наступит потом?
Если сейчас осень, то какое время года было до нее? А что наступит потом?
3. Какие дни недели ты знаешь? Сколько их? Перечисли, что за чем следует.
4. Сегодня — пятница. Что было вчера? Что будет завтра?
Сегодня — суббота. Что было вчера? Что будет завтра?
Сегодня — воскресенье. Что было вчера? Что будет завтра?
Сегодня — понедельник. Что было вчера? Что будет завтра?
Сегодня — вторник. Что было вчера? Что будет завтра?
Сегодня — среда. Что было вчера? Что будет завтра?
Сегодня — четверг. Что было вчера? Что будет завтра?
5. Что лишнее и почему?

Зима, весна, март, лето.
Март, апрель, весна, май.
6. Какое слово не подходит?

Весна, весенний, весло, веснянка.
Март, мартовский, Марина, Марта.

7. Выбери правильный ответ и запомни его.

Сколько весенних месяцев? (3, 4, 7).

Сколько дней в неделе? (4, 7, 12).

8. Отгадай загадку, объясни ее смысл и выучи наизусть.

Двенадцать братьев

Друг за другом ходят,

Друг друга не обходят. (*Месяцы*)

Подготовительная группа

1. Ф Е В Р А Л Ь — П О С Л Е Д Н И Й М Е С Я Ц З И М Ы .

○○○○○○○ ○○○○○○○○○○○ ○○○○○○ ○○○○

Раздели слова на слоги.

2. Зачеркни лишнее.

А У К 4 П И Н

3. Поменяй местами слоги в слове НАВЕС. Какое слово получилось?

4. Учим следующие согласные звуки:

Й Л М Н Р Х Ц Ч Щ

Тема «МАМИН ДЕНЬ. СЕМЬЯ»
(март, 1-я неделя)

1-й ДЕНЬ



Упражнение 21

Натяните веревку на уровне плеч ребенка и дайте ему несколько бельевых прищепок. На каждый ударный слог стиха делается одно соответствующее движение:

Прищеплю прищепки ловко
Я на мамину веревку.



- А. Где ты слышишь звук [г] — в начале или в середине слова? — ГОРН, ШПАГАТ, ГРОЗА, ЗАГОТОВКИ, ГЛАДКИЙ.
- Б. 1. Назови все звуки в слове ЛИС ([л'], [и], [с]).
2. Охарактеризуй каждый звук в слове ДОЧЬ.



Найди отличия





Словарь

Существительные:

А, Б. Подарок, цветы, мама, бабушка, прабабушка, папа, дедушка, прадед, сын, дочь, внук, внучка, брат, сестра, племянник, дядя, тетя, сирота.

Глаголы:

А, Б. Заботиться, любить, уважать, стараться, помогать, готовить, убирать, стирать, гладить, накрывать (на стол), мыть, работать, протирать, вытирать, ухаживать, растить.

Прилагательные:

А, Б. Родная, любимая, заботливая, взрослая, маленькая, ласковая, добрая, трудолюбивая, строгая, вежливая, послушная.



1. *Какая твоя мама?*

Моя мама добрая (ласковая, заботливая...).

2. *Сосчитай до пяти.*

Один старший брат, два старших брата... пять старших братьев.

Одна младшая сестра...

Один маленький внук...



1. *Отгадай загадку и объясни, что тебе помогло ее отгадать.*

Я вам загадаю загадку,
 А вы разгадайте ее!
 Кто ставит на пятку заплатку,
 Кто чинит и гладит белье?
 Кто дом поутру прибирает,
 Разводит большой самовар?
 Кто с младшей сестренкой играет
 И водит гулять на бульвар?
 Чьи волосы снега белее,
 А руки в морщинках, сухи?
 Кого я люблю и жалею,
 О ком сочинил я стихи? (*Бабушка*)

2. *Расскажи о своей бабушке.*

2-й ДЕНЬ



См. упражнение 21



Назови звук

А. *Где ты слышишь звук [н] — в начале, в середине или в конце слова?* — НАДЯ, ОНА, КОН.

Б. 1. *Назови все звуки в слове МЯЧ* ([м'], [а], [ч]).

2. *Охарактеризуй каждый звук в слове ПРАДЕДУШКА.*



Какое слово отличается от других?

Бабушка, бабочка, бабушка, бабушка.



См. 1-й день



Назови ласково

Анна, Аня — Анечка, Анюта, Аннушка;
Анастасия, Настя — ...
Елена, Лена — ...
Ирина, Ира — ...
Мария, Маша — ...
Татьяна, Таня — ...
Александр, Саша — Сашенька, Сашок, Сашуля;
Алексей, Алеша — ...
Виктор, Витя — ...
Евгений, Женя — ...
Сергей, Сережа — ...



1. Объясни пословицы.

При солнышке — тепло, при матери — добро.
Лучше нету дружка, чем родная матушка.

2. Кто лишний и почему?

Мама, папа, доктор (доктор, так как это профессия, а мама и папа — родственники, члены семьи).
Брат, сестра, одноклассница (одноклассница, так как она не является родственницей).

3-й ДЕНЬ



См. упражнение 21



Назови звук

А. Где ты слышишь звук [с] — в начале, в середине или в конце слова? — СВЕТ, УТЕС, САЛАТ, ПОСОЛ.

Б. 1. Назови все звуки в слове ВЕС ([в'], [э], [с]).

2. Охарактеризуй каждый звук в слове СЕСТРА.



Назови отчества женщин и мужчин

Александр — Александровна, Александрович;
Алексей — ...
Андрей — ...
Антон — ...
Борис — ...
Василий — ...

Георгий — ...
Денис — ...
Евгений — ...
Иван — ...
Лев — ...
Максим — ...



У кого какой шарик?

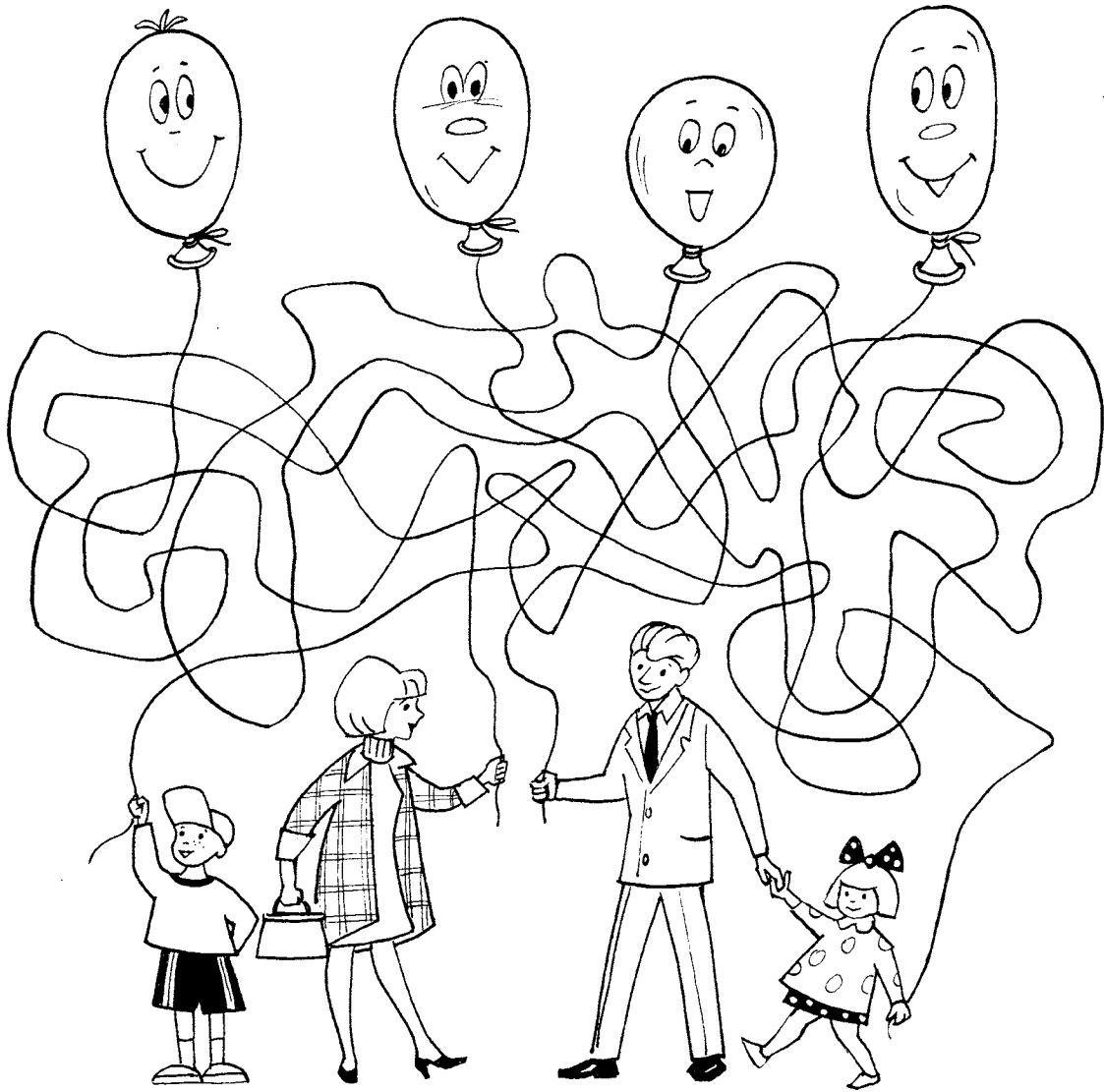

См. 1-й день



1. Чтение, ответы на вопросы, пересказ.

ЖЕНСКИЙ ДЕНЬ

Таня проснулась рано-рано и взглянула на календарь. На календаре стояло красное число: 8 марта.

Таня вынула из ящика с игрушками свои подарки — две хорошенькие чашечки — и побежала смотреть, не проснулась ли бабушка. Бабушка уже проснулась; она пекла вкусный пирог. Таня перемыла всю посуду, подмела пол, постелила на стол чистую скатерть... И поставила свои чашечки...

В передней зазвонил телефон и разбудил маму. Она лежала и слушала, как Таня с кем-то говорила по телефону.

— Тише, тише... — говорила Таня. — Не разбудите маму... У нас сегодня тройной праздник! Мамин, бабушкин и мой! Мы все тут женщины, кроме папы! И сегодня наш Женский день.

В. Осеева

Вопросы:

1. Какие подарки приготовила Таня маме и бабушке?
2. Что пекла бабушка к празднику?
3. Как помогала бабушке Таня?
4. Как Таня относилась к маме? Почему ты так думаешь?

2. Назови имена и отчества:

свое; брата, сестры (если они есть у тебя); мамы; папы; бабушек, дедушек.

4-й ДЕНЬ



См. упражнение 21



Назови звук

А. Где ты слышишь звук [л] — в начале, в середине или в конце слова? — ЛОТО, ПОДОЛ, КОЛОДЕЦ.

Б. 1. Назови все звуки в слове ЛЕС ([л'], [э], [с]).

2. Охарактеризуй каждый звук в слове ВНУЧКА.



Определи на слух самое короткое слово

Доченька, дочурка, дочь, дочка.



См. 1-й день



1. Кто из этих людей твои родственники?

Мама, соседка, подруга, бабушка, сестра, продавец, дворник, брат, одноклассник, дедушка, папа, водитель, отец.

2. Исправь предложения.

Сначала родились мы, а потом — наши родители.

Бабушка младше мамы.

Я — бабушкина дочка.



Объясни пословицы

Вся семья вместе — так и душа на месте.

Где лад, там и клад.

Где любовь да совет, там и горя нет.

КОНТРОЛЬНЫЕ ЗАДАНИЯ

Общее задание

1. Расскажи, что обычно делает твоя мама.
2. Расскажи, как ты помогаешь своей любимой маме.
3. Кто (что) лишний и почему?

Мама, соседка, бабушка, дочка.
Мама, март, апрель, май.

4. Какое слово не подходит?

Дочь, дочка, дочиста, дочурка.
Бабушка, бабуля, бублик, бабуся.

5. Расскажи о своей маме по плану:

1. Как зовут твою маму.
2. Сколько у нее детей.
3. Что она делает дома.
4. Любимое занятие твоей мамы.
5. Как выглядит твоя мама.
6. Как ты ей помогаешь.

6. Выбери правильный ответ.

Мама старше дочки (иногда, всегда, никогда).

Бабушка — это (папина жена, мамина мама, соседка, мамина подруга, мамина сестра).

Подготовительная группа

1. Допиши предложение.

М А М У З О В У Т ...
○ ○ ○ ○ ○ ○ ○ ○ ○

Раздели слова на слоги.

2. Образуй слова, подставляя к каждому слогу (слогам) слева слог справа:

ДО-
МАМО-
ПЕ-
ВЫПЕ-
БО-
} -ЧКА

Тема «РАННИЕ ПРИЗНАКИ ВЕСНЫ. ПЕРВЫЕ ЦВЕТЫ»
(март, 2-я неделя)

1-й ДЕНЬ



Упражнение 22

Соединение одних и тех же пальцев рук, начиная с мизинцев, на ударные слоги стиха:

5-5 4-4 3-3 2-2
1-1
Был он желтый, стал он белый.

Где теперь? (Подуть, как на одуванчик, и развести ладони.) Не наше дело!



А. Где ты слышишь звук [ш] — в начале, в середине или в конце слова? — КОШКА, ШКАФ, ОПУШКА, МЫШЬ, ШАРФ.

Б. 1. Назови звуки, стоящие перед и после И в слове РИС ([р'] и [с]).

2. Охарактеризуй каждый звук в слове ЦВЕТОК.



Найди 2 одинаковых цветка



Словарь

Существительные:

А. Первоцвет, ледоход, лужа, ручей, верба, почка, подснежник, мать-и-мачеха, одуванчик.

Б. Нарцисс, гиацинт, примула, бутон, лепесток, лист, мимоза, тюльпан.

Глаголы:

А. Таять, греть, расцветать, распускаться, набухать.

Б. Освобождаться (от снега, льда), оседать, обветриться, пахнуть.

Прилагательные:

А, Б. Яркий, рыхлый, маленький, мелкий, душистый, гладкий, хрупкий, нежный, пушистый, глянецовый.



1. Назови ласково:

мороз — морозец;
земля — ... (землица);
лужа — ... (лужица);
роща — ... (рощица).

2. Придумай как можно больше слов:

весенний — день, дождь, гром, цветок, праздник;
весенняя — ... (гроза, капель...);
весенние — ... (дни, цветы...).



Составь рассказ по картинкам



2-й ДЕНЬ



См. упражнение 22



Назови звук

А. Где ты слышишь звук [р] — в начале, в середине или в конце слова? — ПАР, РЫСЬ, РЫБА, КОРОВА, СОРОКА, ТОПОР, УЗОР.

Б. 1. Назови звуки, стоящие перед и после **Ы** в слове РЫСЬ ([р] и [с']).
2. Охарактеризуй каждый звук в слове МИМОЗА.



Определи на слух самое короткое слово

Роза, подснежник, мак, ландыш.



См. 1-й день



1. Исправь предложения.

Солнце взошло потому, что стало тепло.
Солнце светит потому, что звенит капель.

2. Какие цветы у:

миמוзы — желтые, круглые, маленькие, пушистые, душистые, ароматные;
мать-и-мачехи — ...
нарцисса — ...
подснежника — ...



1. Объясни словечко:

подснежник, проталина, оттепель, капель, сосулька, первоцвет.

2. Чтение, ответы на вопросы, пересказ.

ПОДСНЕЖНИКИ

По опушкам лесов, на солнечных полянах ранней весной расцветают подснежники. Снег еще не растаял в глубоких оврагах. А под деревьями цветут, белым и голубым ковром расстилаются цветы. Это подснежники — первые весенние цветы нашего леса.

По И. Соколову-Микитову

Вопросы:

1. Что ты узнал из рассказа о подснежниках: когда они расцветают? Где растут? Какого они бывают цвета?
2. Какие еще весенние цветы ты знаешь?

3. Взрослый должен объяснить ребенку значение слов:

опушка, овраг, расстилаться.

3-й ДЕНЬ



См. упражнение 22



Назови звук

А. Назови 1-й и последний звуки в словах: СУП, БОК.

Б. 1. Назови звуки, стоящие перед и после **И** в слове МИР ([м'] и [р]).

2. Охарактеризуй каждый звук в слове РУЧЕЙ.



Найди отличия

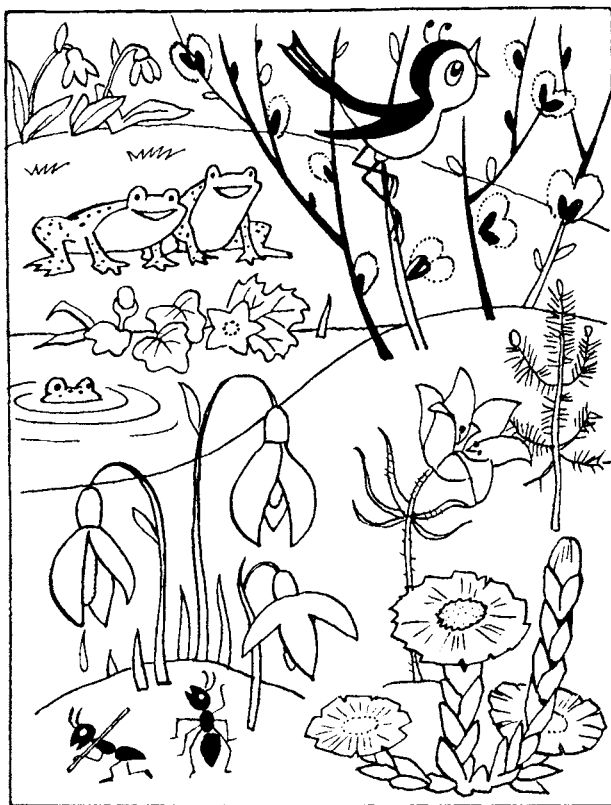

См. 1-й день



1. **Сосчитай до пяти.**

Один маленький подснежник, два маленьких подснежника... пять маленьких подснежников.

Один звонкий ручеек...

Одна душистая мимоза...

2. Найди общее слово.

Льется, журчит — ручей;
дует, шумит — ... (ветер);
пригревает, ослепляет — ... (солнце);
голубое, высокое, чистое — ... (небо).



1. Отгадай загадки и объясни, что тебе помогло их отгадать.

Первый вылез из земли
На проталинке.
Он мороза не боится,
Хоть и маленький. (*Подснежник*)

Лежит полгода покрывало,
А весной его — как не бывало. (*Снег*)

2. Составь рассказ по картинке.



4-й ДЕНЬ



См. упражнение 22



Назови звук

А. Назови 1-й и последний звуки в словах: СОМ, ЛАК.

Б. 1. Назови звуки, стоящие перед и после У в слове ЛУЖ ([л] и [к]).

2. Охарактеризуй каждый звук в слове ПОДСНЕЖНИК.



Какое слово отличается от других?

Подснежник, валежник, подснежник, подснежник.



См. 1-й день



1. Добавь словечко.

Солнышко светит — как? — Ярко.

Снег растаял. На улице стало — как? (Сыро, мокро, грязно.)

2. Исправь предложения.

Подснежник расцвела первыми.

Цветы у мать-и-мачехи и одуванчик похожи.



1. Чтение и пересказ.

ПРОЩАЙ, ЗИМА!

Три недели подряд совсем тепло. Дети в сопровождении Марии Ивановны, весело переговариваясь, пошли по знакомой улице через весь городок. Вот уже и последние домики, а дальше крутой косогор, и за ним река.

Когда ребята взбежали на пригорок, то все даже присмирели от изумления. Внизу перед ними была река, но совсем не такая, как летом, — тихая, спокойная. Теперь даже воды почти не было видно. Всю поверхность реки покрывала сплошная масса плывущего льда.

Г. Скребицкий

2. Взрослый должен объяснить ребенку значение слов:

косогор, пригорок, присмиреть, поверхность, масса.

КОНТРОЛЬНЫЕ ЗАДАНИЯ

Общее задание

1. Вспомни и скажи, какие цветы зацветают первыми.
2. Опиши любой из этих цветов. Скажи, когда он зацветает, где растет, как выглядит.

3. Чего больше — цветков или листьев? Цветков или лепестков?

4. Какое слово не подходит?

Дуть, дунул, сдул, диванчик.

Цветок, цветик, расцветка, свисток, цветастый.

5. Что лишнее и почему?

Нарцисс, примула, апельсин, гиацинт.

Подснежник, верба, одуванчик, мать-и-мачеха.

6. Сосчитай до пяти:

примула, одуванчик.

7. Отгадай загадку и нарисуй отгадку.

Есть один такой цветок —

На него подуй слегка:

Был цветок — и нет цветка. (*Одуванчик*)

Подготовительная группа

1. Поставь ударение в словах.

ОДУВАНЧИК РАСЦВЁЛ ПЕРВЫМ.
○○○○○○○○○○ ○○○○○○○○ ○○○○○○○○

2. Зачеркни лишнюю букву:

М М М Л М М

3. Вставь нужный предлог.

...нарцисса шесть лепестков.

Подснежник вырос ...проталинке.

Цветы поставили ...вазу.

Тема «ЭЛЕКТРОПРИБОРЫ. АТЕЛЬЕ»
(март, 3-я неделя)

1-й ДЕНЬ



Упражнение 23

Ребенок комкает, начиная с уголка, носовой платок так, чтобы он весь уместился в его кулачке.



Назови звук

- А. Назови все звуки в слове МАК** ([м], [а], [к]).
Б. 1. Назови все звуки в слове МЯЧ ([м'], [а], [ч]).
2. **Охарактеризуй каждый звук в слове НИТКА.**



Какие электроприборы спрятались на картинке?

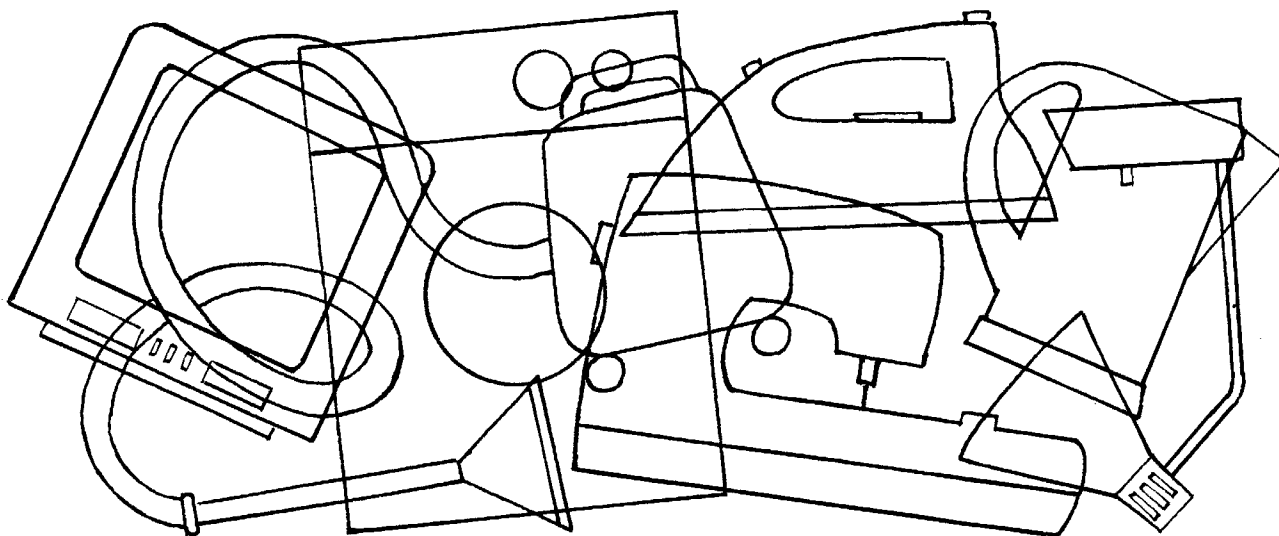

Словарь

Существительные:

- А.** Шелк, хлопок, шерсть, трикотаж, заказчик, примерка, катушка, нитка, иголка, ножницы, фасон, размер, утюг, холодильник, кофемолка, пылесос, мясорубка, часы, рукав, воротник, карман, телевизор.
Б. Закройщик, швея, лен, капрон, пуговица, шаблон, миксер, тостер, электрочайник.

Глаголы:

- А.** Облегчать, ускорять, кроить, шить, примерять, гладить, вязать, вешать, складывать, стирать, готовить, варить, жарить.
Б. Наметьвать, строчить, ткать, застегивать, расстегивать, отстегивать, пристегивать, отпарывать, вышивать, зашивать, пришивать, перешивать.

Прилагательные:

- А, Б.** Разноцветная, узкая, широкая, удобная, ситцевая, льняная, шелковая, шерстяная, вязаная, сезонная, легкая, стиральная, швейная.



1. Кому что нужно для работы?

Швее — швейная машина;
гладильнице — ... (утюг);
закройщице — ... (ножницы).

2. Из чего сделаны?

Ватный — из ваты;
ситцевый — ...
фланелевый — ...
брезентовый — ...
полиэтиленовый — ...



Кто, когда и где носит эту одежду?

Рабочую, праздничную, спортивную, королевскую, театральную (театральные костюмы), сезонную, верхнюю, нижнюю.

2-й ДЕНЬ



См. упражнение 23



Назови звук

- А.** Назови все звуки в слове ДОМ ([д], [о], [м]).
Б. 1. Назови все звуки в слове ЛОСЬ ([л], [о], [с']).
2. Охарактеризуй каждый звук в слове ПЫЛЕСОС.



Подскажи словечко.

Протянул свой длинный нос
На два метра ... (пылесос).



См. 1-й день



1. Сосчитай до пяти.

Одна стиральная машина, две стиральные машины... пять стиральных машин.
Одна новая кофемолка...
Один двухкамерный холодильник...

2. *Добавь словечко.*

Белье гладим — чем? (Утюгом.)
Мясо храним — где? (В холодильнике.)
Стираем одежду с помощью — чего? (Стиральной машины.)



Отгадай загадки и объясни, что тебе помогло их отгадать

Маленького роста я —
Тонкая и острая.
Носом путь себе ищу,
За собою хвост тащу. (*Иголка, нитка*)

Без ног, а ходят. (*Часы*)

Я еду в себе держу,
Сам от холода дрожу. (*Холодильник*)

3-й ДЕНЬ



См. упражнение 23



Назови звук

А. *Назови все звуки в слове ЛУК* ([л], [у], [к]).

Б. 1. *Назови все звуки в слове ТЕНЬ* ([т'], [э], [н']).

2. *Охарактеризуй каждый звук в слове ЗЕРКАЛО.*



Найди отличия

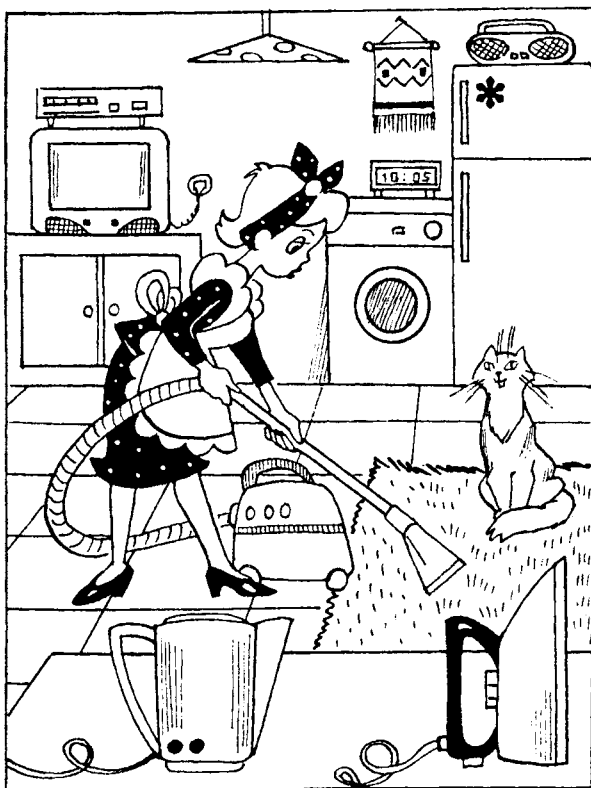

1. *Какие из нижеперечисленных слов подходят к словам МОЙ, МОЯ, МОЕ?*

Утюг, полотенце, белье, зеркало, пылесос, холодильник, швейная машина.

2. *Исправь предложения.*

Белье было грязное потому, что его постирали.

Скатерть мятая потому, что ее погладили.

Яичница поджарилась, и после этого ее поставили на плиту.



1. *Для чего нам нужны эти вещи?*

Холодильник, часы, телевизор, компьютер, пылесос, миксер, радио, телефон.

2. *Составь рассказ по картинкам.*



4-й ДЕНЬ



См. упражнение 23



Назови звук

- А.** Назови все звуки в слове СЫН ([с], [ы], [н]).
Б. 1. Назови все звуки в слове СЕТЬ ([с'], [э], [т']).
2. Охарактеризуй каждый звук в слове ЧАСЫ.



Подскажи словечко.

Нам подскажут вес весы,
А который час — ...(*часы*).



См. 1-й день



1. Исправь предложения.

Мама гладил белье.
Кофемолка намолот кофе.
Папа починила телевизор.

2. Какое слово не подходит?

Пыль, пылинка, пуля, пылица;
лен, ленок, Ленья, льняной.



1. Чем отличаются слова?

Шить — вязать;
шить — перешивать;
глядеть — гладить;
собирать — убирать;
мыть — мелить;
зашить — пришить.

2. Что лишнее и почему?

Закройщица, заказчица, швея.
Шелковый, ситцевый, стеклянный.

КОНТРОЛЬНЫЕ ЗАДАНИЯ

Общее задание

1. Что делают наши домашние помощники?

Мясорубка — ..., холодильник — ..., пылесос — ..., утюг — ..., кофемолка — ..., стиральная машина — ..., швейная машина — ..., часы — ...

2. Из чего — какой:
из кожи — ..., из льна — ..., из шелка — ..., из шерсти — ..., из трикотажа — ...,
из капрона — ..., из пуха — ..., из синтетики — ...
3. Что лишнее и почему?
Рукав, воротник, карман, брюки.
Утюг, велосипед, пылесос, мясорубка.
4. Какое слово не подходит?
Шить, швея, шило, вышивка.
Шерсть, шерстка, шестерка, шерстяной.
5. Чем отличаются слова? Составь с ними предложения.
Шить — вышивать; мыть — стирать.
6. Отгадай загадку и нарисуй отгадку.
То назад, то вперед
Ходит-бродит пароход.
Остановишь — горе:
Продырявит море. (*Утюг*)

Подготовительная группа

1. ШВЕЙНАЯ МАШИНА СТОИТ В УГЛУ.
Раздели слова на слоги.
Назови 1-е слово, 2-е, 3-е, 4-е, 5-е.
Сколько всего слов в этом предложении?
Назови предлог.
2. Поставь кружки только под гласными:
Р У М Б А Н Т О Л Б Ы П Е Ж Я Р
3. Переставь буквы в слове согласно цифрам:
ТКАНИ
4 5 1 2 3
4. Поменяй местами слоги в слове СОСНА. Какое слово получилось?

Тема «ВЕСНА В ПРИРОДЕ»
(март, 4-я неделя)

1-й ДЕНЬ



Упражнение 24

Массаж ладоней щеткой для волос (на ударные слоги). Не исключается и самомассаж.

Гладила мама-ежиха ежат:
«Что за пригожие детки лежат!»



Чем различаются нижеперечисленные слова?

А. ЛУК — ЖУК. (Слова различаются только первыми звуками: [л] — [ж].)

Б. 1. ЖУК — ЛУК — СУК — БУК. (Слова различаются только первыми звуками: [ж]—[л]—
[с]—[б].)

2. Охарактеризуй каждый звук в слове БЕРЛОГА.



Найди отличия





Словарь

Существительные:

- А. Март, апрель, май, месяц, солнце, небо.
- Б. Журчание, звон, капель, смола, волчонок, грач.

Глаголы:

- А. Просыпаться, наступать, трещать, ломаться, журчать, пробиваться.
- Б. Пробуждаться, вылезать, выводить, выкармливать, натаскивать.

Прилагательные:

- А. Ранний, поздний, звонкий, радостный, дождливый, шумный.
- Б. Погожий, светлый, красивый, яркий.



1. *Сосчитай до пяти.*

- Один мохнатый медвежонок, два мохнатых медвежонка...пять мохнатых медвежат.
- Один пушистый зайчонок...
- Один серый волчонок...

2. *Закончи предложение.*

Весной в лесу появляется много зайчат, бельчат...



1. *Отгадай загадки и объясни, что тебе помогло их отгадать.*

Кто пчелиный любит мед,
Лапу кто зимой сосет? (*Медведь*)

Всех зверей она хитрей,
Шубка рыжая на ней. (*Лиса*)

Чей тоскливый вой
Слушал лес зимой? (*Волчий*)

Домик строит на реке,
Валит лес невдалеке,
Хвост широкий, как весло,
Чтоб водой не унесло. (*Бобр*)

2. *Что общего и чем отличаются?*

Бельчонок и зайчонок, медвежонок и ребенок.

2-й ДЕНЬ



См. упражнение 24



Чем различаются нижеперечисленные слова?

- А. СОМ — ДОМ. (Слова различаются только первыми звуками: [с] — [д].)
- Б. 1. ТОМ — СОМ — ДОМ — КОМ — ЛОМ — РОМ. (Слова различаются только первыми звуками: [т]—[с]—[д]—[к]—[л]—[р].)
- 2. *Охарактеризуй каждый звук в слове МЕДВЕДЬ.*



Какое слово отличается от других?

Волчонок, бельчонок, волчонок, волчонок.



См. 1-й день



1. Скажи наоборот.

Холод — тепло;
солнечный — ...(пасмурный);
ветренный — ...(тихий, безветренный);
радостный — ...(печальный, грустный);
глубокий — ...(мелкий);
быстрый — ...(медленный).

2. Мама играют с детенышами — кто с кем?

Волчица — с волчонком;
медведица — с ...
лиса — с ...
белка — с ...
рысь — с ...



1. Кто лишний и почему?

Сова, дятел, белка (белка, так как она не птица).

Зайчиха, волчонок, бельчонок (зайчиха, так как это взрослое животное, а остальные — детеныши).

2. Чтение, ответы на вопросы, пересказ.

В ЛЕСУ

Приходит весна. Лес просыпается после длинного зимнего сна. В эту пору оживает каждое дерево. Где-то глубоко в земле корни уже вбирают в себя влагу оттаявшей почвы. Весенние соки мощным потоком поднимаются вверх по стволу и веткам. Соки наполняют собой почки, а они надуваются, разбухают, вот-вот готовы лопнуть и развернуть первую зелень листвы.

По Г. Скребицкому

Вопросы:

1. О каком времени года говорится в рассказе?
2. Почему начинают оживать деревья?
3. Как двигается сок по деревьям?

3-й ДЕНЬ



См. упражнение 24



Чем различаются нижеперечисленные слова?

А. РОТ — КОТ. (Слова различаются только первыми звуками: [р] — [к].)

Б. 1. РОТ — КОТ — БОТ — ПОТ. (Слова различаются только первыми звуками: [р]—[к]—[б]—[п].)

2. Охарактеризуй каждый звук в слове ЗАЯЦ.



Помоги зайчиче добраться до зайчат

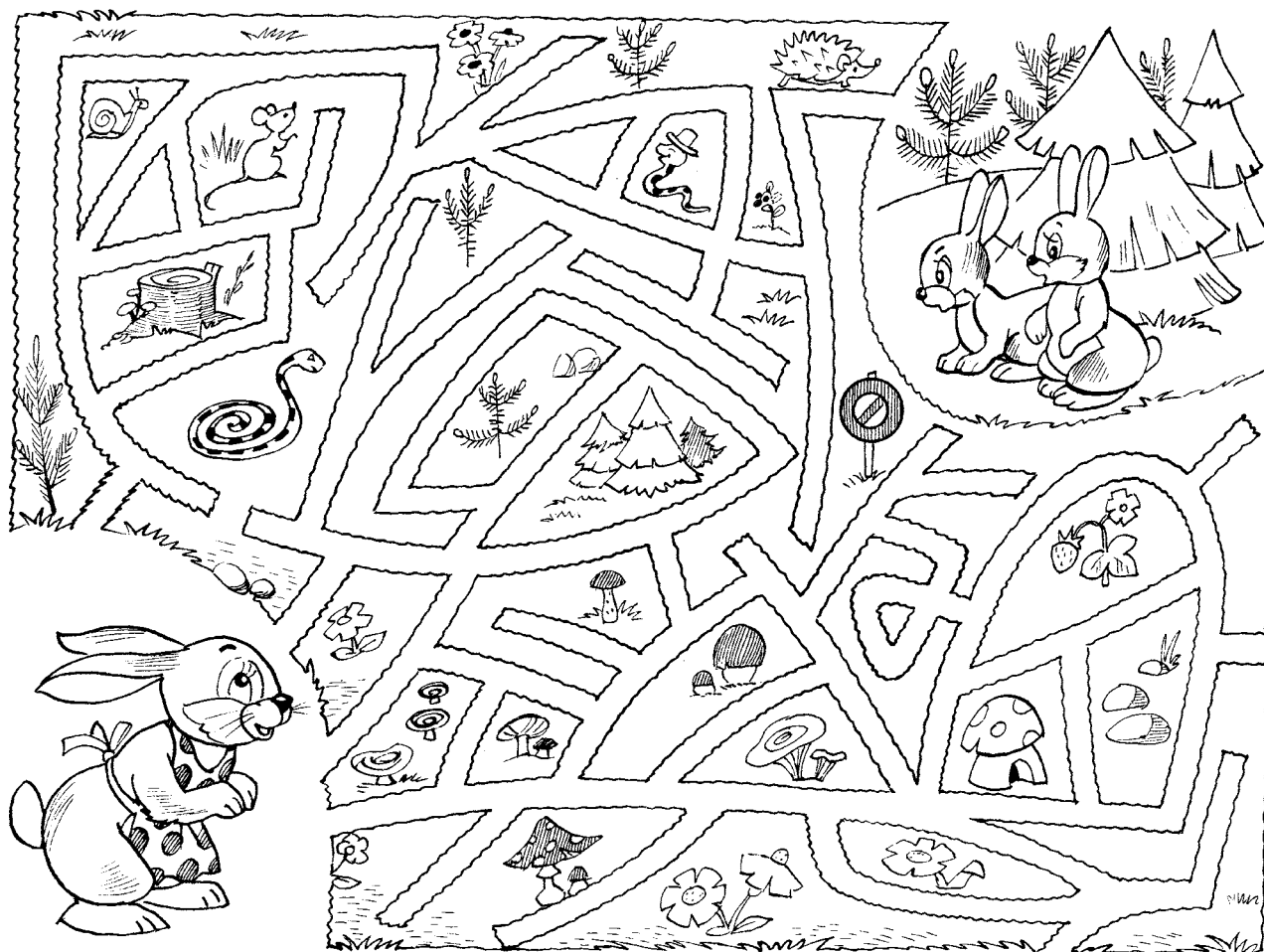

См. 1-й день



1. Закончи предложения.

У зайца хвост короткий, а уши длинные.
Белка живет в дупле, а волк — ...
Белка — пушистая, а еж — ...

2. Исправь предложения.

Волчица учила зайчат охотиться.
Волчица привела волчат в теплое дупло.
Белка учила бобрята валить деревья и строить хатку.



1. Объясни пословицы.

Лиса живет хитростью, а заяц — прыткостью.
Медведь неуклюж, да дюж.

2. Чтение, ответы на вопросы, пересказ.

ЛИСА

Лисы — очень заботливые родители. Они вместе воспитывают малышей. Папа охраняет нору и приносит добычу для своего семейства. Мама-лисица ни на минуту не оставляет детенышей. Лисята играют возле норы, возятся, рычат, твякают, совсем как щенки. Если лисью нору обнаружит человек, лисица переносит малышей в более безопасное место.

Когда детенышам исполняется полтора месяца, лиса начинает учить их охоте. Сначала мама показывает им, как ловить кузнечиков. Лисята пытаются ей подражать. Если научатся летом ловить кузнечиков, то и зимой смогут ловить мышей.

По Т. Шорыгиной

Вопросы:

1. Какие родители у лисят?
2. Что делает папа лисят?
3. Что делает мама лисят?
4. Как поступает лиса, если ее нору найдет человек?
5. Когда лисят начинают учить охоте?
6. Кто является первой добычей лисят?

4-й ДЕНЬ



См. упражнение 24



Чем различаются нижеперечисленные слова?

А. ЖАР — ДАР. (Слова различаются только первыми звуками: [ж] — [д].)

Б. 1. ПАР — ВАР — ЖАР — ШАР — ДАР. (Слова различаются только первыми звуками: [п]—[в]—[ж]—[ш]—[д].)

2. Охарактеризуй каждый звук в слове РЫСЬ.



Какое слово длиннее?

Медвежонок, ежонок.



См. 1-й день



1. Какое слово не подходит?

Заяц, заячий, зайчонок, мозаика, зайчиха;
рысь, рысенок, брысь, рысий.

2. Назови ласково:

лапы — лапки;
уши — ...
глаза — ...
хвост — ...



1. Опиши детеныша любого дикого животного, не называя его, а другие постараются угадать.

2. Чтение, ответы на вопросы, пересказ.

ЖАРКИЙ ЧАС

В полях тает, а в лесу снег еще лежит плотными подушками на земле и на ветках деревьев. Тонкие стволы пригнулись к земле, примерзли и ждут освобождения.

Наконец пришел жаркий час, снег незаметно подтаивает, и вот в полной лесной тишине как будто сама собой шевельнется еловая веточка и закачается. А как раз под этой елкой, прикрытый ее широкими ветвями, спит заяц. В страхе он встает и прислушивается: веточка не может же сама собой шевельнуться...

Зайцу страшно, а тут на глазах его другая, третья ветка шевельнулась и, освобожденная от снега, подпрыгнула.

По М. Пришвину

Вопросы:

1. Какое время года описывается в рассказе?
2. Почему стали качаться и шевелиться ветки?
3. Зайца называют трусливым. Как об этом говорится в рассказе?

КОНТРОЛЬНЫЕ ЗАДАНИЯ

Общее задание

1. Кто живет:

в дупле — ..., в гнезде — ..., в норе — ..., в логове — ..., в хатке — ...

2. Назови деток:

у зайцев — ..., у волков — ..., у медведей — ..., у лис — ..., у белок — ...,
у ежей — ..., у лосей — ..., у бобров — ...

3. Исправь предложения.

Наступила весна, медведица впадала в спячку и вывела медвежат.
В гнезде у лисы появились лисята.

4. Чего больше — медведей или медвежьих ушей?

5. Что лишнее и почему?

Медвежий, лисий, заячий, холодный.
Лисенок, бельчонок, утенок, рысенок.

6. Какое слово не подходит?

Лиса, лисий, листик, лисенок, лисонька.
Бобр, бобрята, бобы, бобровый.

7. Отгадай загадку.

Лежала между елками
Подушечка с иголками.
А рядом, возле кочки —
Колючие комочки. (*Ежиха с ежатами*)

Подготовительная группа

1. БЕЛКА ЖИВЁТ В ДУПЛЕ.
○○○○○ ○○○○ ○ ○○○○

Раздели слова на слоги.

Назови 1-е слово, 2-е, 3-е, 4-е.

Сколько всего слов в этом предложении?

Назови предлог?

2. К какой схеме какое слово подходит?

○●○○● ○●○○○ ○●○○●

НОРА ЛИСА ВОЛК

3. Вставь нужный предлог.

...лисы пять лисят. Гнездо ...дереве. Бельчата живут ...дупле.

Тема «ТРУД ЛЮДЕЙ ВЕСНОЙ» (апрель, 1-я неделя)

1-й ДЕНЬ



Упражнение 25

Руки, как грабельки (большой палец прижат к ладони, а остальные слегка разведены и полусогнуты), скребут по шершавой поверхности подушечками пальцев (на ударные слоги):

Граблями сгребаем мы мусор с земли,
Чтоб к свету росточки пробиться смогли.



Чем различаются нижеперечисленные слова?

- А. СОМ — СОК. (Слова различаются только последними звуками: [м] — [к].)
Б. 1. СОМ — СОК — СОР — СОН. (Слова различаются только последними звуками: [м]— [к]—[р]—[н].)
2. Назови по порядку слоги в слове СОТЫ. (1-й слог СО-, 2-й — -ТЫ.)
3. Охарактеризуй каждый звук в слове КЛУМБА.



Где чей инструмент?



Существительные:

А. Лопата, грабли, теплица, грядка, огород, сад, клумба.

Б. Семена, саженцы, рассада, посадка, поле, трактор, тракторист, лейка, парник.

Глаголы:

А. Сажать, сеять, поливать, белить, обрезать, удобрять, копать.

Б. Пересаживать, рассаживать, отсаживать, перекапывать, закапывать, откапывать, окапывать.

Прилагательные:

А, Б. Ранний, поздний, яровая (пшеница).

1. Продолжи предложение.

Весной в огородах люди копают (перекапывают, сеют...).

2. Составь предложения с парами слов:

копать — грядка; поливать — теплица.



1. Объясни словечко:

огород, рассада, пересадка.

2. Составь рассказ по картинке.



2-й ДЕНЬ



См. упражнение 25



Чем различаются нижеперечисленные слова?

- А. БАЛ — БАС. (Слова различаются только последними звуками: [л] — [с].)
Б. 1. БАЛ — БАС — БАК — БАР. (Слова различаются только последними звуками: [л]—[с]—[к]—[р].)
2. Назови по порядку слоги в слове САДЫ. (1-й слог СА-, 2-й — -ДЫ.)
3. Охарактеризуй каждый звук в слове ГРАБЛИ.



Какие пары слов похожи по звучанию?

Дом — изба, весна — десна, лопата — грабли, посадка — насадка.



См. 1-й день



1. Выбери правильный ответ.

Цветы мы ... (*сажаем*, *усаживаем*, *высживаем*, *насживаем*).
Землю на грядках мы ... (*копим*, *закапываем*, *копаем*, *капаем*).

2. Исправь предложение.

Цветы полили потому, что они выросли.



1. Объясни пословицы.

Весной не поработаешь — зимой не поешь.
Кто весной не пролежит — целый год сыт будет.

2. Отгадай загадки и объясни, что тебе помогло их отгадать.

Одно бросил — целую горсть собрал. (*Семя*)

Нашумела, нагремела,
Все промыла и ушла,
И сады, и огороды
Всей округи полила. (*Гроза*)

3-й ДЕНЬ



См. упражнение 25



Чем различаются нижеперечисленные слова?

- А. ДОМ — ДОК. (Слова различаются только последними звуками: [м] — [к].)
Б. 1. ДОМ — ДОК — ДОЛ — ДОЧЬ. (Слова различаются только последними звуками: [м]—[к]—[л]—[ч].)
2. Назови по порядку слоги в слове: ВОДА. (1-й слог ВО-, 2-й — -ДА.)
3. Охарактеризуй каждый звук в слове ОГОРОД.



Найди одинаковую рассаду в горшочках

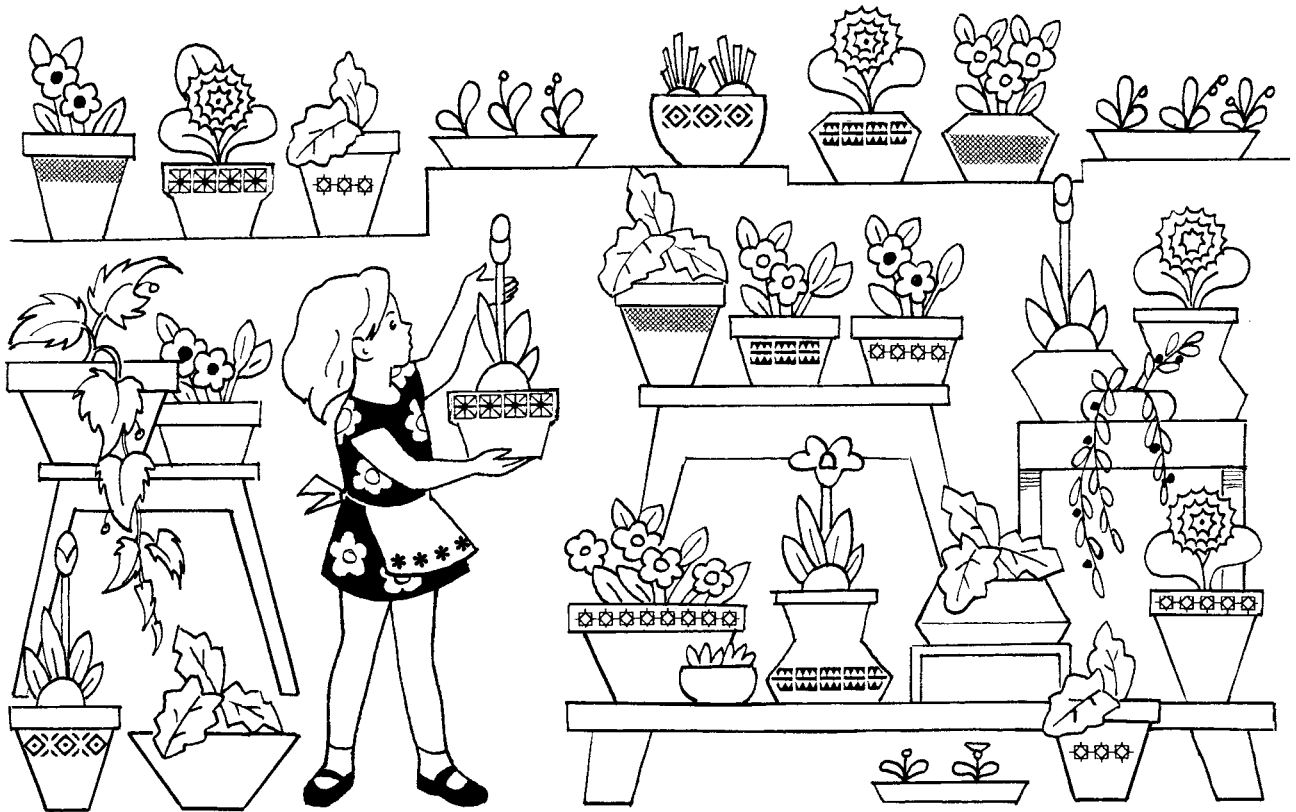

См. 1-й день



1. Сосчитай до пяти.

Одна перекопанная грядка, две перекопанные грядки... пять перекопанных грядок.
Один прополотый ряд...

2. Что посадили первым, вторым и что — последним, если:

лук посеяли раньше редиса, но позже чеснока.



1. Назови и объясни 4-е слово:

день — ночь, лето — зима;
птица — яйцо, растение — ... (семя);
человек — переезд, растение — ... (пересадка);
яблоня — сад, луковица — ... (огород);
клумба — цветы, грядка — ... (овощи);
лопата — копать, лейка — ... (поливать).

2. Чтение, ответы на вопросы, пересказ.

ВЕСЕННИЕ ЗАБОТЫ

Много забот у людей весной. Надо прорастить семена, подготовить грядки, посадить картошку, лук, посеять укроп, петрушку, морковь, свеклу. В саду — окопать деревья, обрезать сухие сучки, а на клумбах высадить красивые цветы. Тогда и лето будет красивое, и осень с урожаем, а зима — с запасами.

По Т. Шорыгиной

Вопросы:

1. Что делают люди в огороде?
1. Что делают люди в саду?
2. Для чего они все это делают?

4-й ДЕНЬ



См. упражнение 25



Чем различаются нижеперечисленные слова?

- А. БОР — БОБ. (Слова различаются только последними звуками: [р] — [б].)
Б. 1. БОР — БОБ — БОК — БОЙ. (Слова различаются только последними звуками: [р]—[б]—[к]—[й].)
2. Назови по порядку слоги в слове ПОЛЕ. (1-й слог ПО-, 2-й — -ЛЕ.)
3. Охарактеризуй каждый звук в слове ПОЛЕ.



Подскажи словечко

Миша делает зарядку,
А Иван копает ... (грядку).



См. 1-й день



1. Назови ласково:

сад — садик;
огород — ...
грядка — ...
парник — ...
яблоня — ...

2. Какое слово не подходит?

Семя, семечко, Семен, семена;
сад, ссадина, садик, садовый, садовод.



1. Что лишнее и почему?

Копать, сажать, мариновать (мариновать — действие, не относящееся к садовым работам).
Поливать, удобрять, играть (играть — действие, не относящееся к садовым работам).
Сад, огород, грабли (грабли — сельскохозяйственный инструмент).

2. Чтение и пересказ.

ВЕСЕННИЙ СЕВ

Подошла весна. Снег с полей сошел. Земля начала подсыхать. Бригада трактористов перешла жить в поле. Они привезли вагончик, построили кухню, столовую, поставили бочки с горючим.

Сутра трактористы начали пахать землю. Поле ожило, загудело. С каждым часом росли полосы черной вспаханной земли. Трактористы будут работать до позднего вечера.

По А. Мусатову

КОНТРОЛЬНЫЕ ЗАДАНИЯ

Общее задание

1. Расскажи, что растет в огороде, в саду, на клумбе.
2. Исправь предложения.
Выкопали мы картошку и давай ее окучивать да поливать.
Выросли на яблонях и яблочки, и груши, и сливы, и вишни.
3. Что лишнее и почему?
Грабли, вилка, лопата, мотыга.
Поливать, удобрять, пасти, пересаживать.
4. Какое слово не подходит?
Сажать, пересаживать, сажа, посадка.
Слива, сливовый, сливать, чернослив.
5. Помидоры посадили раньше огурцов, но позже перцев. Что посадили вначале, что — потом и что — в конце?
6. Что общего и чем отличаются?
Сад и огород, грядка и клумба.
7. Объясни пословицу.
Весенний день год кормит.

Подготовительная группа

1. НА КЛУМБЕ РАСТУТ ЦВЕТЫ.
○○ ○○○○○○ ○○○○○○ ○○○○○○
Раздели слова на слоги.
Сколько слов в этом предложении?
Назови 1-е слово, 2-е, 3-е, 4-е.
Назови предлог.
2. Э О Л Т Н Г А М
Сколько в этой строке гласных и сколько согласных?
Добавь любые буквы, но так, чтобы гласных и согласных стало поровну.
3. Охарактеризуй каждый звук в слове ПЕРЕЦ.

Тема «КОСМОС»
(апрель, 2-я неделя)

1-й ДЕНЬ



Упражнение 26

Два грецких ореха или маленьких каучуковых мячика ребенок держит в одной руке и вращает их одним вокруг другого (по типу китайских шаров).

Вокруг Земли Луна летает,
А вот зачем — сама не знает.



Чем различаются нижеперечисленные слова?

- А. СОК — СУК. (Слова различаются только гласными звуками: [о] — [у].)
Б. 1. БАК — БОК — БУК — БЫК. (Слова различаются только гласными звуками: [а]—[о]—[у]—[ы].)
2. Составь слово из слогов ЛУ- и -НА.
3. Охарактеризуй каждый звук в слове РАКЕТА.



Найди отличия

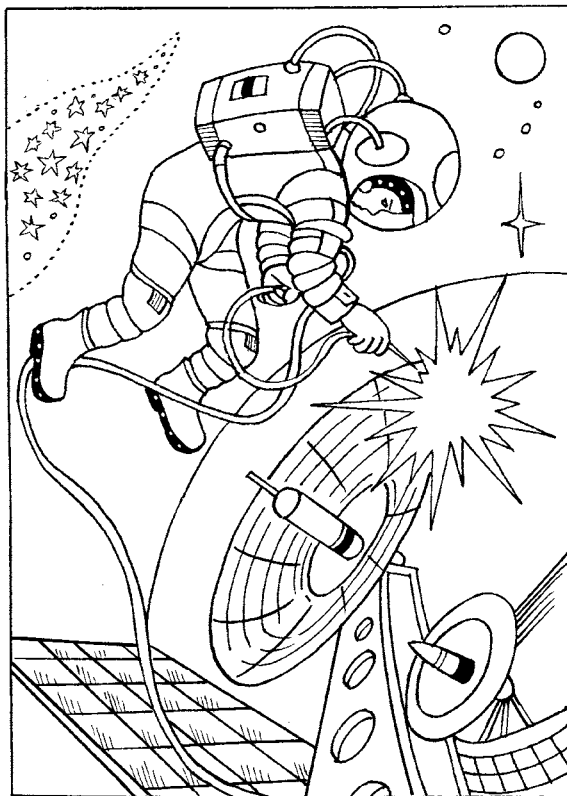
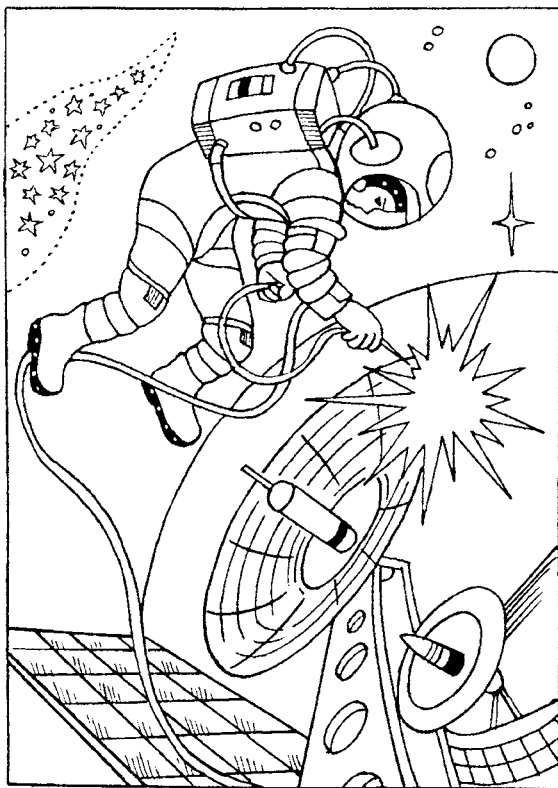



Словарь

Существительные:

- А.** Земля, Луна, Солнце, космос, планета, звезда, корабль, ракета, космонавт, спутник.
Б. Комета, созвездие, станция, скафандр, отсек, невесомость, туманность, телескоп, астроном, затмение, орбита.

Глаголы:

- А, Б.** Лететь, падать, взлетать, приземляться, прилуняться, отражать.

Прилагательные:

- А, Б.** Солнечный, лунный, земной, звездный, космический, искусственный, межзвездный, межпланетный.



1. *Сосчитай до пяти.*

Один искусственный спутник, два искусственных спутника... пять искусственных спутников.

Одна большая звезда...

Одно яркое созвездие...

Одна космическая станция...

2. *Собери предложения.*

Луна, это, Земля, спутник.

Луна, Земля, меньше.

Луна, вращаться, Земля, вокруг.



1. *Что лишнее и почему?*

Солнце, Луна, лампа.

Звезда, планета, ракета.

Прилуниться, припоздниться, приземлиться.

2. *Чтение, ответы на вопросы, пересказ.*

СОЛНЦЕ

Без Солнца Земля превратилась бы в безжизненную мертвую равнину. Наша жизнь возможна лишь благодаря Солнцу. Люди понимали это еще в глубокой древности и почитали Солнце как божество.

Сегодня мы знаем: Солнце — это звезда, которая дарит нам свет и тепло.

Если бы Земля была расположена ближе к Солнцу, на ней все засохло бы от жары. Если бы Солнце находилось дальше, то Земля покрылась бы льдом.

Солнце в сотни раз больше Земли. Но во Вселенной много звезд, которые гораздо больше Солнца.

М. Бул

Вопросы:

1. Что такое Солнце?

2. Что дает Солнце людям?

3. Что стало бы с Землей, если бы она располагалась ближе к Солнцу?

2-й ДЕНЬ



См. упражнение 26



Чем различаются нижеперечисленные слова?

А. СОМ — САМ. (Слова различаются только гласными звуками: [o] — [a].)

Б. 1. СОН — САН — СЫН. (Слова различаются только гласными звуками: [o]—[a]—[ы].)

2. Составь слово из слогов УТ- и -РО.

3. Охарактеризуй каждый звук в слове МЕСЯЦ.



Подскажи словечко

Утром выглянем в оконце —
Нам навстречу светит ...(*солнце*).



См. 1-й день



1. Скажи наоборот.

Далеко — близко;
высоко — ...
улететь — ...
взлетать — ...
темно — ...
ярко — ...
тесно — ...

2. Придумай предложения с парами слов:

Земля и Солнце; космонавт и станция.



1. Отгадай загадки и объясни, что тебе помогло их отгадать.

Светит, сверкает, всех согревает. (*Солнце*)

Рассыпался горох на тысячи дорог. (*Звезды*)

Поле не меряно,
Овцы не считаны,
Пастух рогат. (*Небо, звезды, месяц*)

Над бабушкиной избушкой
Висит хлеба краюшка. (*Месяц*)

2. Чтение, ответы на вопросы, пересказ.

ПОЧЕМУ СОЛНЦЕ ВСХОДИТ И ЗАХОДИТ?

Утром Солнце всходит на востоке, а вечером заходит на западе. Кажется, что Солнце движется вокруг Земли. На самом же деле наша Земля вращается вокруг своей оси. В течение

суток каждая часть Земли, скажем, Россия, один раз оказывается на солнечной стороне планеты — и у нас наступает день, а другой раз — на темной, и у нас наступает ночь.

М. Бул

Вопросы:

1. Почему кажется, что Солнце движется вокруг Земли?
2. Что происходит на самом деле?

3-й ДЕНЬ



См. упражнение 26



Чем различаются нижеперечисленные слова?

- А. ДОМ — ДЫМ. (Слова различаются только гласными звуками: [о] — [ы].)
- Б. 1. БАР — БОР — БУР. (Слова различаются только гласными звуками: [а]—[о]—[у].)
2. Составь слово из слогов НЕ- и -БО.
 3. Охарактеризуй каждый звук в слове ЗЕМЛЯ.



Найди 2 одинаковые ракеты

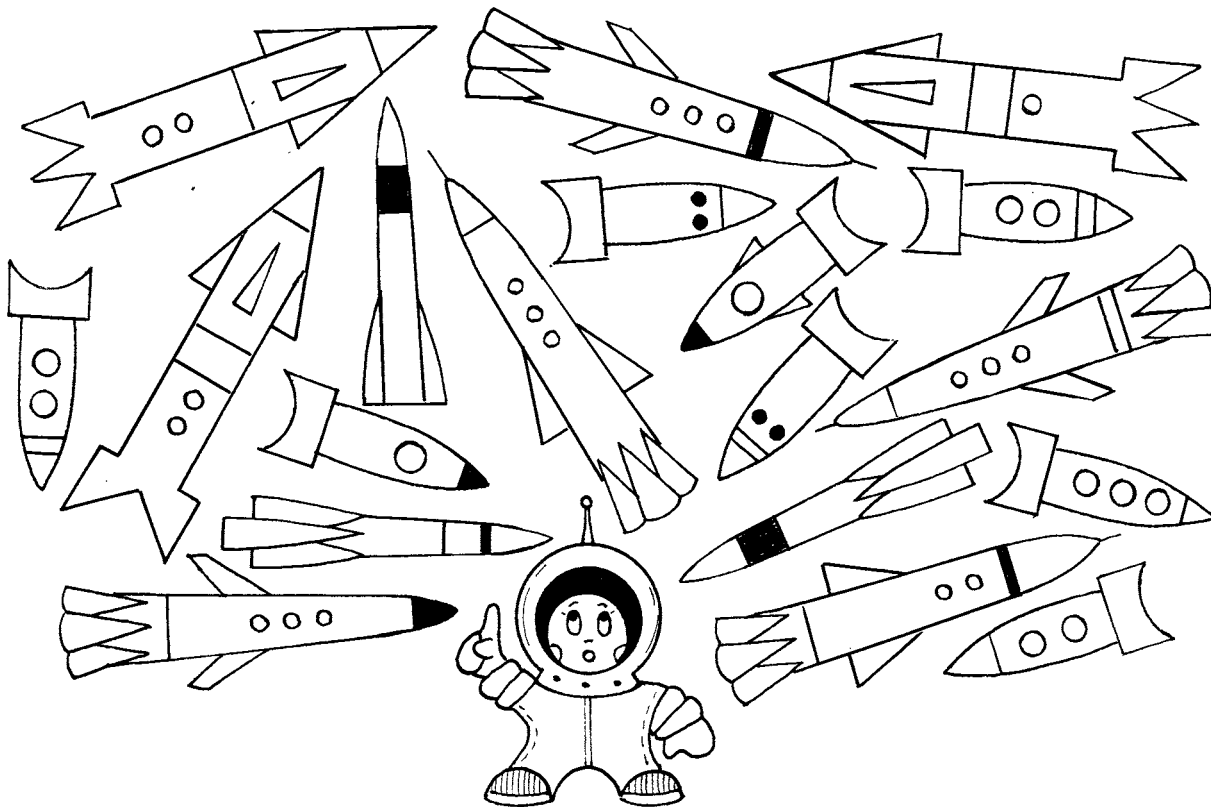

См. 1-й день



1. Продолжи предложение.

В космосе много планет (спутников, комет...).

2. Где какой?

На Земле — земной;
на Луне — ... (лунный);
на Солнце — ... (солнечный).



1. Объясни словечко:

созвездие, луноход, спутник, космонавт, невесомость.

2. Чтение, ответы на вопросы, пересказ.

ИСКУССТВЕННЫЕ СПУТНИКИ

Со времени запуска в космос первого искусственного спутника в 1957 году за пределы нашей планеты было отправлено множество спутников.

Ракета выводит спутники на орбиту, и они продолжают самостоятельно вращаться вокруг Земли. Одни из них предназначены для приема телепередач, другие устанавливают телефонную связь с любой точкой планеты.

Есть спутники, которые фотографируют и передают на Землю снимки облаков, бурь, гроз. Они нужны для составления прогнозов погоды. А есть спутники, которые помогают людям исследовать космос, раскрывать его новые тайны.

По Р. Скейчелу и М. Булу

Вопросы:

1. Когда люди запустили в космос первый искусственный спутник?
2. Как спутники выводят на орбиту?
3. Какую пользу приносят людям спутники?

4-й ДЕНЬ



См. упражнение 26



Чем различаются нижеперечисленные слова?

А. ЛУК — ЛАК. (Слова различаются только гласными звуками: [у] — [а].)

Б. 1. РОК — РАК — РЫК. (Слова различаются только гласными звуками: [о] — [а] — [ы].)

2. Составь слово из слогов КОС- и -МОС.

3. Охарактеризуй каждый звук в слове КОСМОС.



Подскажи словечко

Ночью светит нам она,
Белолицая ... (луна).



См. 1-й день



1. Какое слово не подходит?

Солнце, сон, солнечный, солнышко.
Космос, косматый, космонавт, космический.
Луна, лунный, полночь, прилуниться.

2. Добавь нужное слово.

В космос летает ... (космонавт).
Звезды наблюдает ... (астроном).
Предсказывает судьбу по звездам ... (астролог).



1. Объясни загадку.

Ночью на небе один
Золотистый апельсин.
Миновали две недели,
Апельсина мы не ели,
Но осталась в небе только
Апельсиновая долька. (*Луна*)

2. Чтение, ответы на вопросы, пересказ.

КОСМИЧЕСКИЕ СТАНЦИИ

В будущем, когда корабли полетят к другим планетам, им предстоит пролетать огромные расстояния. Даже путешествие к нашему ближайшему соседу — Марсу — продлится более года. На космических станциях можно будет заправляться горючим, делать ремонт, пополнять запасы еды.

Сейчас на станциях делают опыты с растениями и животными, проводят исследования космоса.

По М. Булу

Вопросы:

1. Для чего нужны космические станции?
2. Что сегодня делают на космических станциях?

КОНТРОЛЬНЫЕ ЗАДАНИЯ

Общее задание

1. Назови известные тебе космические тела.
2. Объясни словечко:
приземлиться, прилуниться, приводниться.
3. Исправь предложения.
Сел наш космонавт в комету и полетел.
Космический корабль приводнился в степи.

4. Что лишнее и почему?

Марс, Сатурн, ракета, Меркурий.

5. Какое слово не подходит?

Планета, планетный, план, планетарий.

6. Что общего и чем отличаются?

Солнце и лампа.

7. Отгадай загадку и нарисуй отгадку.

Светит, сверкает, всех согревает. (*Солнце*)

Подготовительная группа

1. МАРС — СОСЕД ЗЕМЛИ.
○○○○ ○○○○○ ○○○○○

Раздели слова на слоги.

Сколько всего слов в этом предложении?

Назови 1-е слово, 2-е, 3-е.

2. Прочитай слово, расположив буквы по росту:

Мрса

3. Какое слово к какой схеме подходит?

○●○○● ○●○○○ ○●○○●

МАРС ЛУНА НЕБО

4. Охарактеризуй каждый звук в слове МЕРКУРИЙ.

Тема «ВОЗВРАЩЕНИЕ ПТИЦ. НАСЕКОМЫЕ»
(апрель, 3-я неделя)

1-й ДЕНЬ



Упражнение 27

Берем пельменницу или рисуем соты на бумаге. Пельменницу переворачиваем поверхностью, похожей на соты, вверх, и пальцы ребенка (указательный и средний) «ходят»—«летают» по сотам на ударные слоги:

Пальцы, как пчелы, летают по сотам
И в каждую входят с проверкою: что там?
Хватит ли меда всем нам до весны,
Чтобы не снились голодные сны?



Составь слово

А. Составь слово из звуков [с], [о], [р].

Б. 1. Чем различаются слова ПАЛКА — ПОЛКА? (Слова различаются только первыми гласными звуками: [а]—[о].)

2. Отбрось 1-й звук в слове КЛЕН и назови новое слово.

3. Охарактеризуй каждый звук в слове ГНЕЗДО.



Найди отличия





Словарь

Существительные:

- А.** Ласточка, соловей, дрозд, грач, скворец, журавль, жаворонок, стриж, цапля, жук, стрекоза, муравей, комар, оса, пчела, паук, муха, гусеница, яйцо, гнездо.
Б. Щегол, кукушка, чибис, вальдшнеп, кулик, выпь, зяблик, трясогузка, куколка, личинка, водомерка, шмель, бабочка.

Глаголы:

- А, Б.** Летать, виться, порхать, парить, нестись, откладывать, вить, зимовать, выводить, курлыкать, щебетать, куковать, чирикать, шелкать, звенеть.

Прилагательные:

- А.** Быстрый, перелетный, голосистый, трудолюбивый, веселый, звонкий.
Б. Проворный, дружный, заботливый, задорный.



1. Кто как говорит?

Ласточка щебечет;
 соловей ...(поет, заливается, свистит, шелкает...);
 журавль ...(курлычет);
 кукушка ...(кукует);
 жаворонок ...(звенит).

2. Закончи предложения.

Птенцы вылупились из ...(яиц).
 Птицы построили много ...(гнезд).
 Для скворцов ребята сделали много ...(скворечников).



1. Объясни словечко:

насекомое, быстрокрылый, звонкоголосый, трудолюбивый, выводок, кладка.

2. Чтение, ответы на вопросы, пересказ.

ИВОВЫЙ ПИР

Зацвела ива. Пальцем тронешь ее — пожелтеет палец. Понюхаешь — мед! Спешат гости на пир! Шмель прилетел: неуклюжий, толстый, мохнатый, как медведь. Забасил, заворочался, весь в пыльце измазался.

Прибежали муравьи: быстрые, голодные. Набросились на пыльцу, и раздулись у них животы, как бочки.

Комарики прилетели: ножки горсточкой, крылья мельтешат. Жуки какие-то копошатся. Мухи жужжат. Бабочки крылья распластали.

Все гудят и торопятся: зазеленеет ива — пиру конец.

По Н. Сладкову

Вопросы:

1. Почему к иве спешат в гости все насекомые?
2. Почему насекомые так торопятся?

2-й ДЕНЬ



См. упражнение 27



Составь слово

А. Составь слово из звуков [с], [ы], [р].

Б. 1. Чем различаются слова ПУЛЬКА — ПОЛЬКА? (Слова различаются только первыми гласными звуками: [у]—[о].)

2. Отбрось 1-й звук в слове КРОТ и назови новое слово.

3. Охарактеризуй каждый звук в слове СКВОРЕЦ.



Подскажи словечко

В деревянные дворцы
Возвращаются ... (скворцы).



См. 1-й день



1. Назови ласково:

комар — комарик;

паук — ...

гусеница — ...

пчела — ...

жук — ...

гнездо — ...

кукушка — ...

соловей — ...

скворец — ...

2. У птицы:

есть — голова, туловище, хвост, крылья;

нет — ... (шерсти, клыков, чешуи).



1. Кто лишний и почему?

Сорока, ворона, ласточка (ласточка, так как она — перелетная птица, а ворона и сорока зимуют на месте).

Жук, бабочка, птенец (птенец, так как он — птица, а жук и бабочка — насекомые).

2. Чтение, ответы на вопросы, пересказ.

МАЙСКИЙ ЖУК

Это маленькое насекомое хорошо знакомо каждому из нас. Майский жук безопасен для людей. Он не может ни кусаться, ни колоться, но сильно вредит деревьям и кустам, пожирая на них листья. Самка жука кладет яички в землю. Из яичек выползают белые червячки. Через три года на четвертый они превращаются в майских жуков.

По К. Ушинскому

Вопросы:

1. Опасен ли майский жук для людей?
2. А для растений?
3. Как появляется на свет майский жук?

3-й ДЕНЬ



См. упражнение 27



Составь слово

А. Составь слово из звуков [ж], [у], [к].

Б. 1. Чем различаются слова КОШКА — КАШКА? (Слова различаются только первыми гласными звуками: [о]—[а].)

2. Отбрось 1-й звук в слове СКЛАД и назови новое слово.

3. Охарактеризуй каждый звук в слове ПТЕНЕЦ.



Какие насекомые спрятались на картинке?

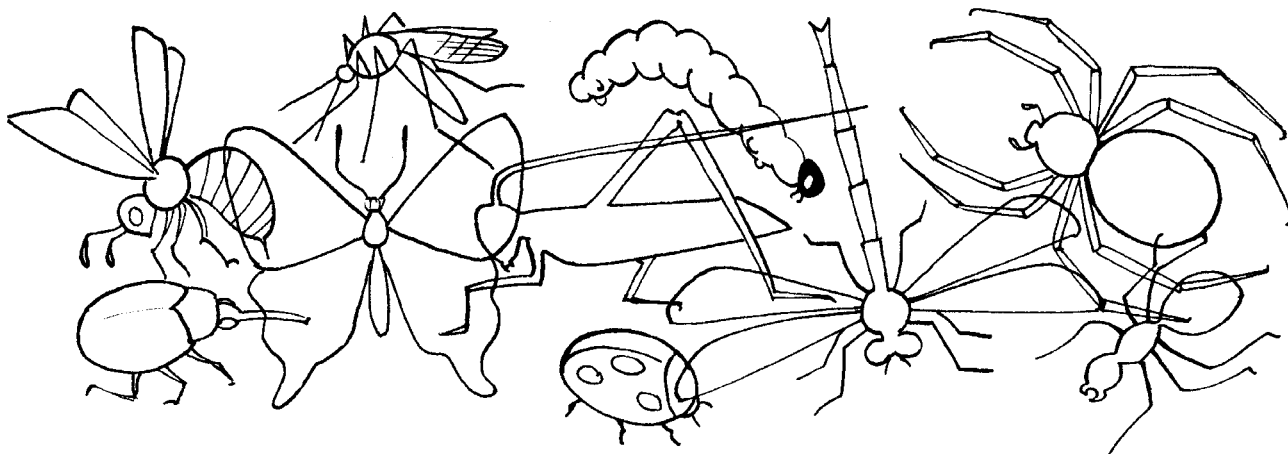

См. 1-й день



1. Кого выводят нижеперечисленные птицы?

Журавли — журавлят;
грачи — ...
скворцы — ...
гуси — ...
утки — ...

2. Продолжи предложение.

Птицы едят насекомых — жуков (гусениц, комаров...).



1. *Отгадай загадки и объясни, что тебе помогло их отгадать.*

Шевелились у цветка
Все четыре лепестка.
Я сорвать его хотел —
Он вспорхнул и улетел. (*Бабочка*)

Домовитая хозяйка
Полетает над лужайкой,
Похлопочет над цветком —
Он поделится медком. (*Пчела*)

В городочке у пня —
Суета, беготня,
То народец рабочий
Снует и хлопочет. (*Муравейник*)

2. *Чтение, ответы на вопросы, пересказ.*

СКВОРЦЫ И СКВОРЧАТА

Прилетев домой, скворцы садятся на ветки возле скворечников и радостно, звонко поют. Целую неделю скворец распевает песни. А когда из дальних стран прилетает скворчиха, дружная пара вместе устраивает гнездо.

Скоро в гнезде появляются зеленовато-голубые яички, а из них — скворчата. Когда они подрастут, в укромном уголке леса, где много корма, откроется скворчиная школа. Взрослые скворцы научат малышей выкапывать из земли червей, спасаться от холодной росы и дождя, выбирать место для ночевки, узнавать сигнал опасности.

По Т. Шорыгиной

Вопросы:

1. Что делают скворцы, вернувшись на родину?
2. Чему учат в скворчиной школе?

4-й ДЕНЬ



См. упражнение 27



Составь слово

А. Составь слово из звуков [р], [а], [к].

Б. 1. Чем различаются слова МЫШКА — МОШКА? (Слова различаются только первыми гласными звуками: [ы]—[о].)

2. Отбрось 1-й звук в слове ДРОЖЬ и назови новое слово.

3. Охарактеризуй каждый звук в слове ГУСЕНИЦА.



Какое слово отличается от других?

Гусеница, гусеница, лиственница, гусеница.



См. 1-й день



1. *Сосчитай до пяти.*

Один мохнатый шмель, два мохнатых шмеля... пять мохнатых шмелей.
Одна изумрудная стрекоза...
Один майский жук...

2. *Исправь предложения.*

Червяк склевал скворца.
Песня спела соловья.
Мохнатая гусеница съела кукушку.



1. *Как ты думаешь, почему апрель в древности называли снегогон, водолей, цветень?*

2. *Чтение, ответы на вопросы, пересказ.*

КУКУШКА

Весной в лесу кипит работа — все птицы строят гнезда. И только кукушка этого не делает. Она внимательно следит, где птицы устраивают себе жилища. И как только птичка отлетит от гнезда — тут же подкладывает в чужой дом яичко, а хозяйское уносит в клюве и выбрасывает.

Новорожденный кукушонок выкидывает из гнезда других птенцов. Он подползает под птенца, вскидывает его на спину и несет к краю, а там сбрасывает вниз. У кукушат для этого есть специальная ямка на спине.

Хотя кукушки и плохие родители, но лесу они приносят большую пользу: это единственные птицы, которые могут есть мохнатых гусениц. А они очень опасны. Эти гусеницы поедают листья, стебли и почки растений. И лес может засохнуть.

По Т. Шорьгиной

Вопросы:

1. Как кукушка обходится без гнезда?
2. Какую пользу приносят кукушки?

КОНТРОЛЬНЫЕ ЗАДАНИЯ

Общее задание

1. Назови птиц, которые осенью от нас улетают, а весной возвращаются.
2. Чего больше — птиц или крыльев? Крыльев или перьев?
3. Исправь предложения.

Птица высидела птенцов и отложила яйца.

Птенцы свили гнездо, и к ним прилетела мама.

4. Журавли прилетают раньше стрижей. Какие птицы прилетают первыми? А какие птицы прилетают позже?
5. Кто лишний и почему?

Ласточка, бабочка, цапля, журавль.
Грач, воробей, скворец, дрозд.

6. Что общего и чем отличаются?

Бабочка и ласточка.

7. Отгадай загадку и нарисуй отгадку.

Вьется, как веревка,
По листочку ловко,
Куколкой замрет вся,
Бабочкой проснется. (*Гусеница*)

Подготовительная группа

1. Раздели слова на 3 группы — с одним слогом, с двумя слогами, с тремя слогами:

грач, цапля, кукушка, дрозд, скворец.

2. Л А С Т О Ч К А В Ы В Е Л А П Т Е Н Ц О В .

○○○○○○○○○ ○○○○○○ ○○○○○○○○

Раздели слова на слоги.

Сколько всего слов в этом предложении?

Назови 1-е слово, 2-е, 3-е.

3. Охарактеризуй каждый звук в слове ГРАЧ.

Тема «ПОСУДА. ПРОДУКТЫ ПИТАНИЯ»
(апрель, 4-я неделя)

1-й ДЕНЬ



Упражнение 28

Насыпаем в кастрюлю 1–1,5 килограмма гороха или фасоли. Ребенок запускает туда руки и делает движения, имитирующие работу рук при замешивании теста, приговаривая:

Мы тесто месили, мы тесто месили:
Нас тщательно все промесить попросили,
Но сколько ни месим и сколько ни мнем,
Комочки опять и опять достаем.



Назови звук

- А. Договариваемся с ребенком об обозначении звуков: ● — гласный (красный кружок), ○ — твердый согласный (синий кружок). В соответствии с этим разбираем слово ДА: ○●.
- Б. 1. **Чем различаются слова** ГАЙКА — ЗАЙКА — БАЙКА — ЛАЙКА — МАЙКА? (Слова различаются только первыми звуками: [г]—[з]—[б]—[л]—[м].)
2. **Назови вторые звуки в словах:** СЛОН, САД, УКАЗ ([л]—[а]—[к]). Какое слово можно составить из этих звуков? (ЛАК).
3. **Охарактеризовать каждый звук в слове** ВИЛКА.



Какие предметы спрятались на картинке?

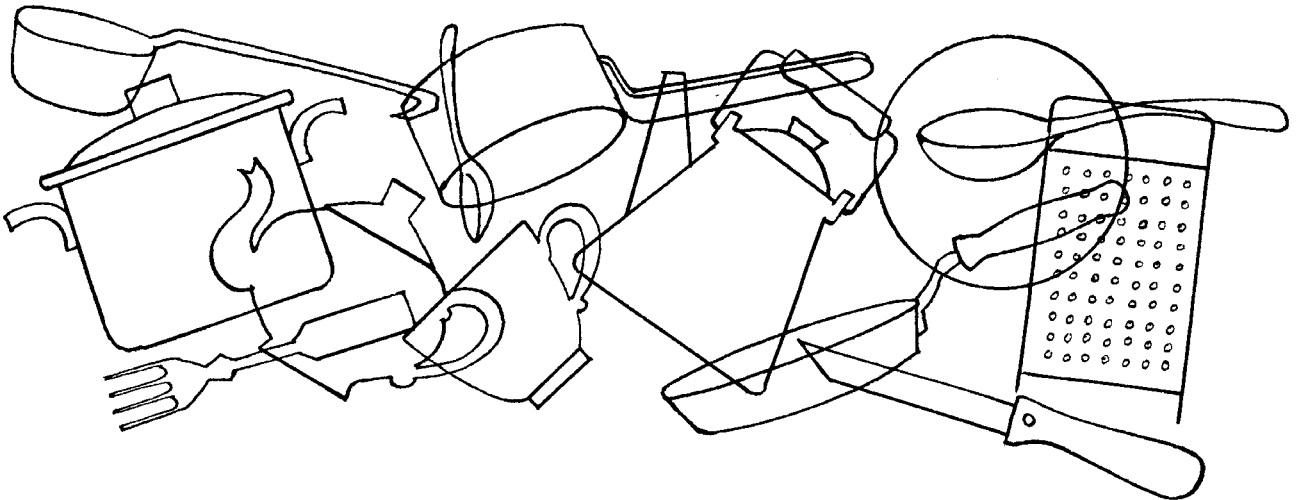



Словарь

Существительные:

- А.** Сервиз, тарелка, чашка, блюдо, вилка, ложка, нож, чайник, поварешка, кастрюля, сковорода; молоко, масло, сыр, йогурт, кефир, колбаса, мясо, котлета, ветчина, сосиска, сарделька, хлеб, булка, пирог, пирожное, компот, варенье, конфета, каша, суп, салат, крупа.
- Б.** Дуршлаг, скалка, противень, простокваша, кофейник, миска; вкус, запах, аромат, специи, соус.

Глаголы:

- А, Б.** Накрывать, готовить, мыть, жарить, варить, тушить, кипятить, греть, взбивать, мазать, печь, отрезать, нарезать, остудить, подогреть.

Прилагательные:

- А, Б.** Молочный, мясной, хлебобулочный, сливочный, растительный, копченый, подсолнечный, льняной, соевый, кукурузный, хлопковый, оливковый; кухонный, столовый, глубокий, мелкий, чайный; сладкий, соленый, кислый, жирный, вкусный, теплый, холодный, горячий.



1. Сосчитай до пяти.

Одна глубокая тарелка, две глубокие тарелки...пять глубоких тарелок.
 Одно розовое блюдо...
 Один заварной чайник...

2. Из чего какое масло?

Из подсолнечника — подсолнечное;
 из льна — ...
 из сои — ...
 из кукурузы — ...
 из оливок — ...



1. Объясни словечко:

простокваша, маслобойка, кофемолка, прихватка, домохозяйка, кремосбивалка.

2. Придумай загадку о посуде.

2-й ДЕНЬ



См. упражнение 28



Назови звук

А. Вспомни условные обозначения звуков и разбери слово ОН (●○).

Б. 1. Чем различаются слова ПАЛКА — ГАЛКА — БАЛКА? (Слова различаются только первыми звуками: [п]—[г]—[б].)

2. Назови третьи звуки в словах: НОС, КРОТ, ОСЛИК ([с]—[о]—[л']). Какое слово можно составить из этих звуков? (СОЛЬ). Охарактеризуй каждый звук в данном слове.



Подскажи словечко

И в столовой, и на кухне, в ресторане — и везде:
Если варят — то в кастрюле, жарят — на ... (сковороде).



См. 1-й день



1. Один — много:

колбаса — колбасы;	сыр — ...
жир — ...	масло — ...
блюда — ...	противень — ...

2. Перечисли известные тебе продукты:

молочные — кефир, сметана, простокваша, ряженка;
 мясные — ...
 кондитерские изделия — ...



1. Что лишнее и почему?

Колбаса, котлета, сыр (сыр, так как это молочный продукт, а колбаса и котлета — мясные).
 Молоко, кефир, лимонад (лимонад, так как остальные продукты — молочные).
 Хлеб, булка, масло (масло, так как хлеб и булка — это мучные изделия).

2. Составь рассказ по картинке.



3-й ДЕНЬ



См. упражнение 28



Назови звук

- А. 1. *Определи, где находится звук [с] — в начале, середине или в конце слова:* СОК, БАРС, НОС, ОСА.
2. *Вспомни условные обозначения звуков и разбери слово НА (○●).*
- Б. 1. *Чем различаются слова СОЙКА — КОЙКА — ДОЙКА — МОЙКА?* (Слова различаются только первыми звуками: [с]—[к]—[д]—[м].)
2. *Назови последние звуки в словах:* ПОДНОС, СУПЫ, КЕФИР ([с]—[ы]—[р]). *Какое слово можно составить из этих звуков?* (СЫР).
3. *Охарактеризуй каждый звук в слове МАСЛЁНКА.*



Найди на картинке большой чайник, заварной чайник, кофейник, чашки, разделочную доску, вазу с цветами и раскрась их

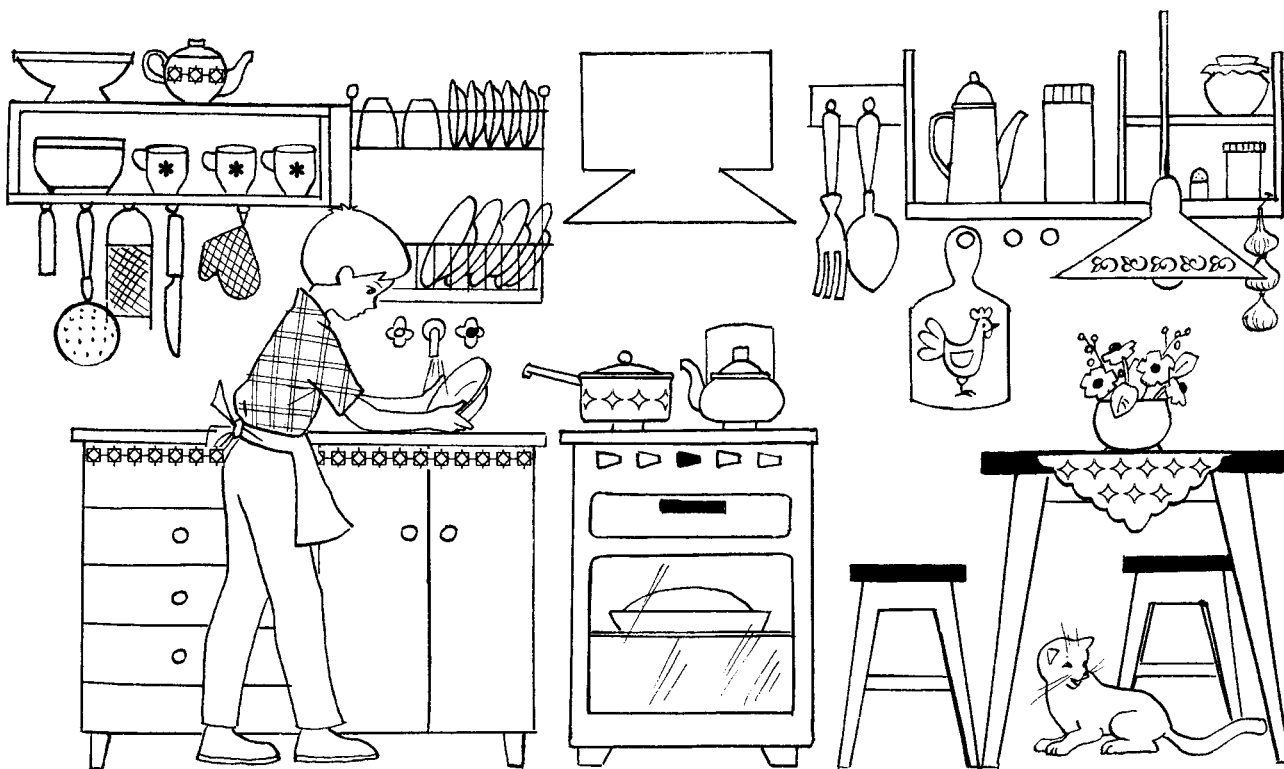

См. 1-й день



1. *Что где лежит?*

Сахар — в сахарнице;
хлеб — ...
сухари — ...

масло — ...
селедка — ...
соль — ...

2. Назови одну:

фасоль — фасолина;
горох — ...
виноград — ...
картофель — ...
макароны — ...
изюм — ...
мармелад — ...
рыба — ...



1. Назови и объясни 4-е слово:

хлеб — нож, суп — поварешка;
чай — чайник, суп — ... (кастрюля);
сыр — молоко, колбаса — ... (мясо);
запах — нос, вкус — ... (язык).

2. Составь рассказ по картинкам.



4-й ДЕНЬ



См. упражнение 28



Назови звук

- А. 1. Определи, где находится звук [р] — в начале, середине или в конце слова: ТОРТ, КРАЙ, РЫБА, ОСТРЫЙ.
2. Вспомни условные обозначения звуков и разбери слово ОТ (●○).
- Б. 1. Чем различаются слова СУШКА — ПУШКА — МУШКА — ТУШКА? (Слова различаются только первыми звуками: [с]—[п]—[м]—[т].)

2. Назови первые звуки в словах: ЧАШКА, АРОМАТ, ЙОГУРТ ([ч]—[а]—[й]). Какое слово можно составить из этих звуков? (ЧАЙ). Охарактеризуй каждый звук в данном слове.



Подскажи словечко

Любим пить по воскресеньям
Чай с малиновым ... (вареньем).



См. 1-й день



1. Для чего они нужны?

Ложка — чтобы есть суп;
нож — ...
тарелка — ...
сковорода — ...
вилка — ...
чашка — ...
кастрюля — ...
чайник — ...

2. Что может быть:

сладким — чай, варенье, мороженое;
соленым — ...
жирным — ...
горячим — ...
холодным — ...



1. Расскажи, как приготовить бутерброд.

2. Чтение, ответы на вопросы, пересказ.

МЕД

Привлекаемая ароматом цветка, пчела зачерпывает капельку нектара. Нектар — это сладкий сок некоторых растений. В древние времена нектар называли душой цветков. Пчела заполняет им свой медовый зобик и начинает перерабатывать нектар в мед. Возвратившись в улей, пчела-сборщица передает свою капельку нектара пчеле-приемщице, которая продолжает перерабатывать нектар, а потом складывает его в ячейку сотов.

В сотах мед дозревает. Когда он созревает, пчелы закрывают ячейки маленькими восковыми крышечками. Увидев это, люди понимают: «Мед готов!»

По И. Вальперу

Вопросы:

1. Что такое нектар?
2. Из чего и как пчелы делают мед?
3. Где зреет мед?
4. Как люди узнают, что мед готов?

КОНТРОЛЬНЫЕ ЗАДАНИЯ

Общее задание

1. Назови посуду:

чайную — ..., столовую — ..., кухонную — ...

2. Исправь предложения.

Суп разлили по стаканам.

На чайнике кипит чай.

3. Вопросы на засыпку!

Чашку разбили вместе с тарелкой.

Что разбили раньше? Что — позже? А что вообще не бьется?

4. Что общего и чем отличаются?

Чашка и стакан.

5. Что лишнее и почему?

Молоко, кефир, пакет, ряженка.

Чашка, блюдо, чай, сахарница.

6. Выполни действия.

Поставь чашку слева *от* блюда, а ложку положи слева *от* чашки.

Поставь блюдо *на* чашку, *под* нее, *за* нее, *между* чашкой и ложкой.

А теперь все это пусть проделает твоя мама, а ты прокомментируй, что и куда она кладет.

Подготовительная группа

1. ЧАШКА УПАЛА СО СТОЛА И РАЗБИЛАСЬ.

○○○○○ ○○○○○ ○○ ○○○○○ ○ ○○○○○○○○

Сколько всего слов в этом предложении?

Назови 1-е слово, 2-е, 3-е, 4-е, 5-е, 6-е.

Назови предлог. (Вниманию родителей: ребенок должен назвать только 3-е слово: СО, а И — это союз, совсем другая часть речи.)

2. Замени одну букву так, чтобы получилось новое слово:

ЧАЙКА (й ⇒ ш) — ..., ВАТА (т ⇒ з) — ...

3. Подчеркни слова, которые подходят к схеме:

○●○○●

ЛОЖКА, БУЛКА, ВИЛКА, ЧАШКА, ВАФЛИ, ЛАПША, ПЫШКА, МИСКА, СУШКА.

4. Вставь нужные гласные:

КЕФ...Р, М...СЛО, СТАК...Н, С...Р.

Тема «ЖИВОТНЫЕ ЖАРКИХ СТРАН» (май, 2-я неделя)

1-й ДЕНЬ



Упражнение 29

Веревку с узлами (см. ранее) подвешиваем в вертикальном положении. Теперь это — лиана. Ребенок пальцами обеих рук подтягивается за узлы, а ладони сжимают их (как при лазанье по канату).

Там, где с деревьев свисают лианы,
Разные в джунглях живут обезьяны:
Лазают там шимпанзе, павианы,
Есть и гориллы, орангутаны.



Назови звук

А. Составь слово из звуков [с], [о], [н].

Б. 1. Назови первые звуки в словах: СОБАКА, ЛУК, ОБЛАКО, НОСОРОГ ([с]—[л]—[о]—[н]).

Какое слово можно составить из этих звуков? (СЛОН).

2. Охарактеризуй каждый звук в слове БЕГЕМОТ.



Какие звери спрятались на картинке?





Словарь

Существительные:

- А.** Лев, слон, жираф, зебра, носорог, крокодил, газель, антилопа, леопард, верблюд, черепаха, бегемот, обезьяна, гепард; пустыня, охота.
Б. Джунгли, саванна, Африка, Австралия; кенгуру, коала, утконос, попугай, варан.

Глаголы:

- А, Б.** Охотиться, прятаться, скрываться, жить, прыгать, лазать, бегать, убегать, догонять, пасть, опасаться, защищаться, нападать, подкрадываться.

Прилагательные:

- А, Б.** Полосатый, пятнистый, быстроногий, медлительный, сумчатый, выносливый.



1. Продолжи предложения.

В наших лесах не водятся ни слонов, ни зебр...
 В Африке живут слоны со слонятами, львы со львятами...

2. Сравни!

Слон высокий, а жираф еще выше.
 Бегемот тяжелый, а слон еще ...
 Лошадь выносливая, а верблюд еще ...
 Заяц прыгает далеко, а кенгуру еще ...



1. Объясни словечко:

двугорбый, одногорбый, носорог, пустыня, быстроногий, сумчатые.

2. Что общего и чем отличаются?

Заяц и кенгуру, жираф и коза, попугай и воробей.

2-й ДЕНЬ



См. упражнение 29



Назови звук

А. Составь слово из звуков [y], [x], [o].

Б. 1. Назови первые звуки в словах: ТЕНЬ, ИРА, ГОД, РЫСЬ ([т]—[и]—[г]—[р]). Какое слово можно составить из этих звуков? (ТИГР).

2. Охарактеризуй каждый звук в слове АНТИЛОПА.



Подскажи словечко

Тем, кто в речку угодил,
 Нос откусит ... (крокодил).



См. 1-й день

1. *Отгадай загадки и запомни отгадки.*

Самое длинношее животное — ... (*жираф*).
 Самое длинноносое животное — ... (*слон*).
 Самое быстрое животное — ... (*гепард*).
 Самое похожее на человека животное — ... (*обезьяна*).

2. *Кто где?*

Расставляем игрушки в разных местах. Ребенок, прежде чем взять игрушку, говорит, к примеру: «Слон стоит на полу, бегемот находится под шкафом, зебра — на столе» и т.д.



1. *Кто лишний и почему?*

Слон, бегемот, страус (страус — это птица).
 Лев, обезьяна, джунгли (джунгли — это африканский лес).

2. *Составь рассказ по картинке.*

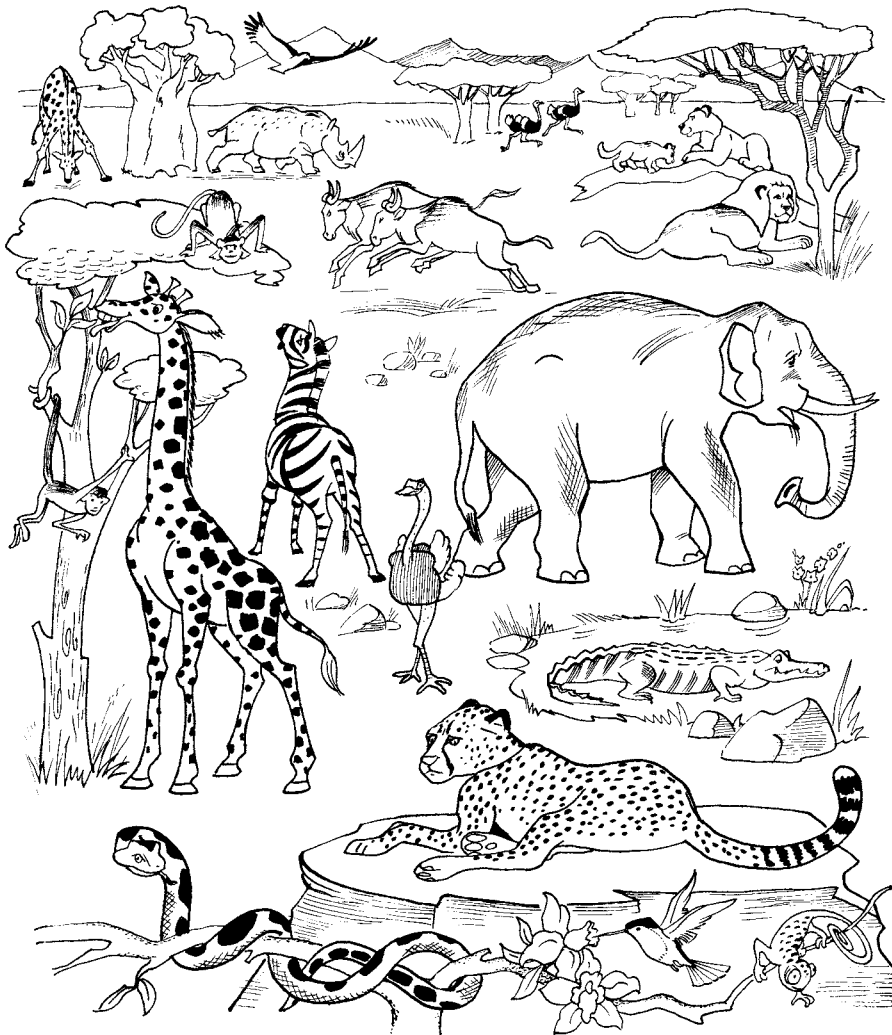

3-й ДЕНЬ



См. упражнение 29



Составь слово

А. Составь слово из звуков [ж], [а], [р], [а].

Б. 1. Из первых слогов слов ВАТА и РАНКА составь новое слово (ВАРАН).

2. Охарактеризуй каждый звук в слове ЛЕОПАРД.



Найди отличия



См. 1-й день



1. Сосчитай до пяти.

Одна полосатая зебра, две полосатые зебры... пять полосатых зебр.

Один пятнистый жираф...

Один двугорбый верблюд...

2. Вопросы на засыпку!

Антилопа бежит быстрее бегемота, но медленнее гепарда. — Кто быстрее всех, а кто медленнее?

Львица ждет льва. — Кто задержался?

Газель бежала за антилопой, а за газелью — львица. — Кто впереди, а кто последний?



1. Отгадай загадки и объясни, что тебе помогло их отгадать.

Что за коняшки —
 На всех тельняшки. (*Зебра*)

Зверь я горбатый,
 Но нравлюсь ребятам. (*Верблюд*)

И петь — не поет,
 И летать — не летает.
 За что же тогда
 Его птицей считают? (*Страус*)

2. Расскажи о своем любимом животном жарких стран по плану:

1. Что это за животное?
2. Где живет это животное?
3. Как выглядит это животное?
4. Чем питается это животное?
5. Как это животное обороняется от врагов?
6. Чем тебе нравится это животное?

4-й ДЕНЬ



См. упражнение 29



Составь слово

- А. Составь слово из звуков [с], [о], [к].**
- Б. 1. Составь слово из двух слов: БУЙ и ВОЛ (БУЙВОЛ).**
 2. Охарактеризуй каждый звук в слове ШАКАЛ.



Определи на слух

Взрослый называет слова, а ребенок поднимает руку только тогда, когда услышит названия животных: ЖИРАФ, ГРАФ, ПРОХОДИЛ, КРОКОДИЛ, ЗЕБРА, ШВАБРА, ПАПАХА, ЧЕРЕПАХА, ГАЗЕЛЬ, ГАЗОН, ПОПУГАЙ, КАРАВАЙ.



См. 1-й день



1. У кого чей хвост?

У верблюда — верблюжий;
 у слона — ...
 у обезьяны — ...
 у льва — ...

2. Исправь предложения.

Львица не охотится потому, что это за нее делают львята.
 Крокодил — ласковое и доброе животное.

У черепахи — мягкая шерсть.
Слон — самое легкое животное, которое ходит по земле.



1. Как ты думаешь, для чего:

жирафу — длинная шея;
верблюду — горбы;
черепахе — панцирь;
кенгуру — сумка;
слону — бивни.

2. Чтение, ответы на вопросы, пересказ.

СЛОНЫ

Слоны — очень крупные животные высотой до трех метров. Самое удивительное у слона — хобот. Это — сросшиеся нос и верхняя губа. Хоботом он собирает пищу, пьет и защищается от врагов. Хоботом слон может поднять с земли огромное бревно и даже маленькую спичку. Между собой слоны тоже общаются хоботом. Матери трогают им лоб заболевшего малыша, как будто хотят измерить температуру.

Слоны живут семьями. Семью возглавляет старая слониха. Матери заботятся о детях до 10–15 лет.

Питаются слоны травой, ветками, корнями и плодами. В день слон съедает до 200 килограммов пищи и выпивает до 10 ведер воды.

Слоны — умные животные. У них отличная память. И добро, и зло, причиненное им, они помнят всю жизнь.

Т. Нуждина

Вопросы:

1. Зачем слону хобот?
2. Как живут слоны?
3. Чем слоны питаются?
4. Какая у слонов память?

КОНТРОЛЬНЫЕ ЗАДАНИЯ

Общее задание

1. Назови известных тебе животных жарких стран.
2. Сосчитай до пяти:
лев, черепаха, слон.
3. Назови детенышей:
у львов — ..., у верблюдов — ..., у слонов — ..., у черепах — ..., у жирафов — ...
4. Слон выше бегемота, но ниже жирафа. — Кто самый высокий? Кто самый низкий? А кто ниже жирафа?
5. Что общего и чем отличаются?

Тигр и леопард, тигр и зебра.

6. Кто (что) лишний и почему?

Лев, жираф, белый медведь, слон.

Зебра, Африка, носорог, бегемот.

7. Какое слово не подходит?

Лев, львица, левый, львенок.

Верблюд, верблюдица, верба, верблюжий.

Подготовительная группа

1. У ЛЬВА БОЛЕЛА ЛЕВАЯ ЛАПА.

Раздели слова на слоги.

Сколько всего слов в этом предложении?

Назови 1-е слово, 2-е, 3-е, 4-е, 5-е.

Назови предлог.

2. Раздели слова на 3 группы — с одним слогом, с двумя слогами, с тремя слогами:

жираф, слон, зебра, лев, носорог, леопард.

3. Составь слово из первых слогов слов ВЕРБА и БЛЮДЦЕ.

4. Охарактеризуй каждый звук в слове ЖИРАФ.

Тема «ГОРОД САНКТ-ПЕТЕРБУРГ. АДРЕС»
(май, 3-я неделя)

1-й ДЕНЬ



Упражнение 30

Берем схему метро (не очень мелкую) и «ходим» пальчиками одной руки по всем станциям одной линии, пальчиками другой руки — по всем станциям другой линии. Заодно и с названиями станций познакомимся. Шагаем на ударные слоги:

Те же рельсы, поезда,
Только скучная езда.
Смотрим мы с тобой в окно —
Днем и ночью там темно,
Ведь над нами — острова,
Сотни улиц и Нева.
Но зато в метро легко
Ехать очень далеко.



Составь слово

- А.** В слове КОМ замени 1-й звук на звук [д]. Какое слово получилось?
Б. 1. Составь слова из слогов: 1-й слог ЗА-, 2-й — -ЛИВ, -ВОД, -БОР, -КОН, -ДОР.
2. Охарактеризуй каждый звук в слове АДРЕС.



Как машине проехать к дому?

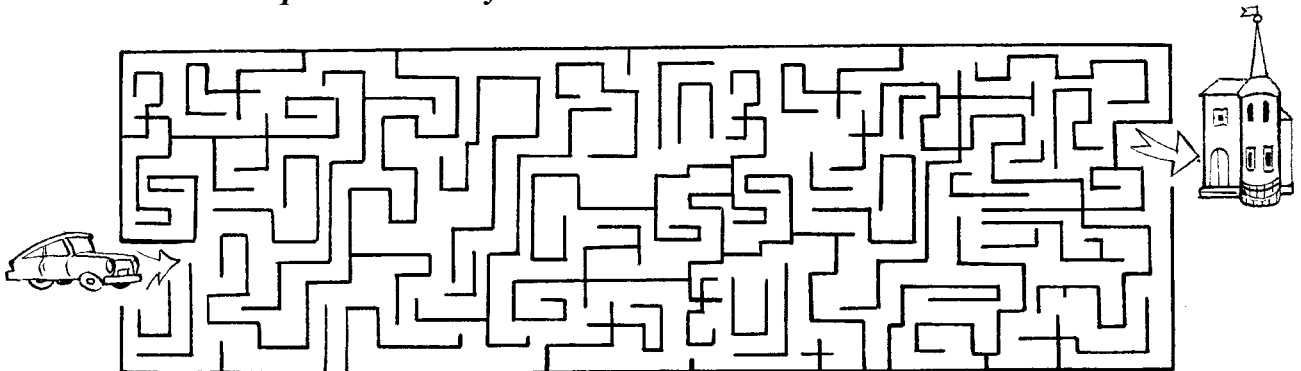

Словарь

Существительные:

- А.** Город, Санкт-Петербург, адрес, улица, переулок, проспект, канал, набережная, бульвар, площадь, мост, река, залив, парк, остров, театр, колонна, балкон, витрина, библиотека, памятник, киоск, газон, купол, подъезд, вокзал, новостройка, фонтан, сад.

Б. Проток, дельта, сквер, тупик, стадион, магистраль, шоссе, мостовая, тротуар, арка, лоджия, благоустройство, атлант, район, церковь, костел, мечеть, музей.

Глаголы:

А, Б. Жить, строить, перестраивать, проезжать, ездить, смотреть, расти, хорошесть, расширяться, благоустраивать.

Прилагательные:

А. Городской, сельский, петербургский, широкий, просторный, прямой, узкий.

Б. Многоэтажный, старый, тихий, шумный, зеленый, каменный, промышленный, культурный, жилой, парковый.



Продолжи предложение

В нашем городе много улиц (домов, площадей, каналов, людей...).



Составь рассказ по картинкам

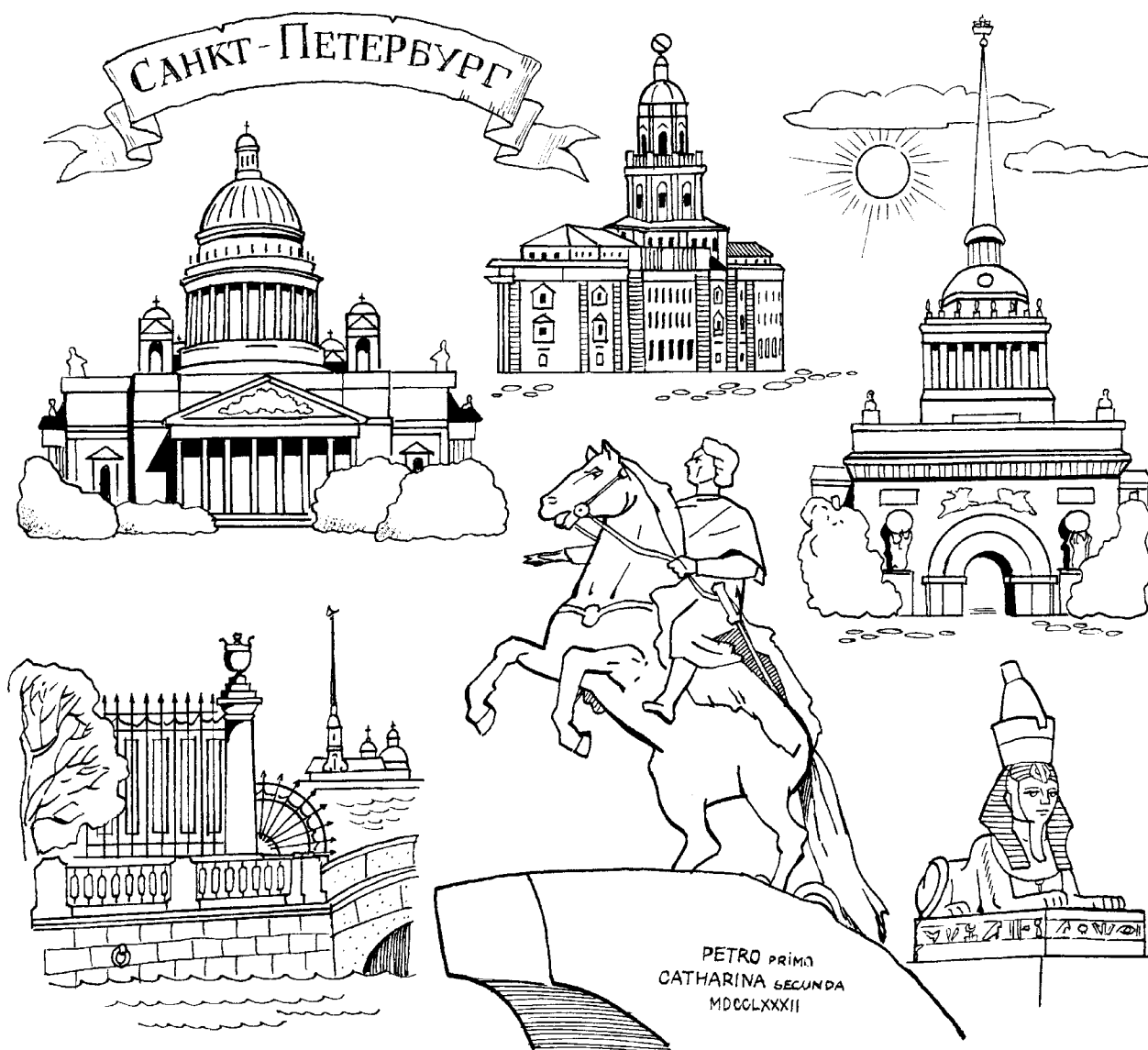

2-й ДЕНЬ



См. упражнение 30



Составь слово

А. В слове ПАРК убери последний звук. Какое слово получилось?

Б. 1. Составь слова, если 2-й слог -ЛИВ, а 1-й — ЗА-, ОТ-, ПРО-, ПРИ-.

2. Охарактеризуй каждый звук в слове УЛИЦА.



Подскажи словечко

В сказках жили в теремах;
Мы теперь живем в ... (домах).



См. 1-й день



1. Сосчитай до пяти.

Один большой город, два больших города... пять больших городов.

Одна старая деревня...

Одна мраморная статуя...

2. В Санкт-Петербурге много фонарей. Как назвать фонарь, который стоит:

на улице — уличный;

в театре — ...

на бульваре — ...

на вокзале — ...

в парке — ...



1. Что лишнее и почему?

Парк, сквер, лес.

Петербург, Москва, Невский проспект.

Машина, улица, проспект.

2. Составь небольшой рассказ по следующему плану:

1. Назови адрес, по которому ты живешь.

2. Почему нужно знать свой адрес?

3. Кому можно говорить свой адрес, а кому — нет?

3-й ДЕНЬ



См. упражнение 30



Составь слово

А. В слове СТОЛ убери последний звук. Какое слово получилось?

Б. 1. Составь слова, если 2-й слог -КОН, а 1-й — ЗА-, БАЛ-, КО-, ЛО-.

2. Охарактеризуй каждый звук в слове ПЕРЕУЛОК.



Найди отличия

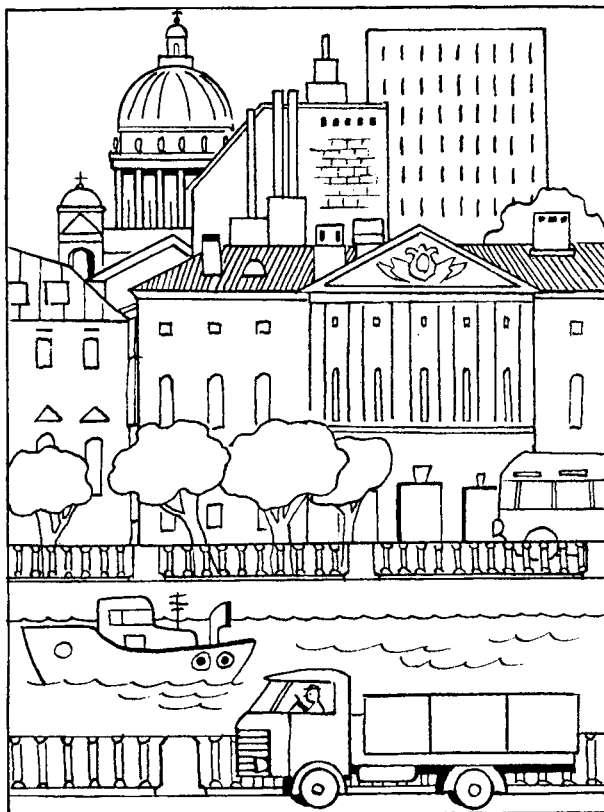
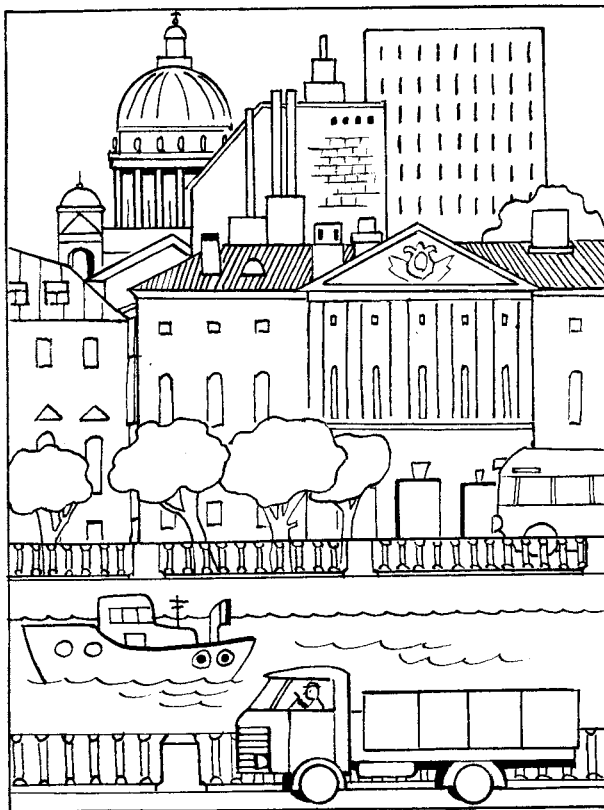

См. 1-й день



1. Продолжи предложение.

Дома бывают одно- и многоэтажные (кирпичные, блочные, деревянные, большие, старые...).

2. Какое слово не подходит?

Дом, домашний, дым, домовый.
Река, речка, рука, речной, речник.



1. Что общего и чем отличаются?

Улица и набережная, город и деревня.

2. Составь рассказ на тему «Моя улица» по плану:

1. Как называется улица (была ли она переименована)?
2. Какая она, эта улица (тихая, шумная, узкая, широкая, зеленая...)?
3. Что расположено на этой улице (магазины, другие учреждения)?
4. Где проходит эта улица?
5. Твое отношение к этой улице.

4-й ДЕНЬ



См. упражнение 30



Составь слово

А. Если у слова БАЛКОН взять только три первых звука, то какое слово получится?

Б. 1. Возьми первые слоги у слов УХО, ЛИМОН, ЦЫГАН и составь новое слово.

2. Охарактеризуй каждый звук в слове ПЕТЕРБУРГ.



Какое слово отличается от других?

Проспект, проект, проспект, проспект.



См. 1-й день



1. Продолжи предложение.

Улицы бывают ровные (большие, новые, старинные, узкие, прямые, широкие...).

2. Подбери нужное слово:

городской — сквер;
городская — ...(улица);
городское — ...(шоссе).



1. Игра «Кто больше знает улиц в нашем городе».

Выигрывает тот, кто назовет улицу последним.

2. Составь рассказ о своем любимом городе по плану:

1. Как называется твой любимый город?
2. Кем и когда он был основан?
3. Главная улица, площадь, река в твоём любимом городе.
4. Главные достопримечательности твоего любимого города.
5. Твое отношение к этому городу.

КОНТРОЛЬНЫЕ ЗАДАНИЯ

Общее задание

1. Выбери правильный ответ и выучи его.

Как называется наша страна? (Германия, Россия, Латвия.)

Как называется столица нашей Родины? (Москва, Киев, Париж, Санкт-Петербург.)

Когда и кем основан наш город? (Александр Невский, Иван Грозный, Петр I.)

Назови главную площадь, реку, проспект нашего города. (Площадь Искусств, Дворцовая площадь; Фонтанка, Нева, Мойка; Невский проспект, Московский проспект.)

2. Назови свой домашний адрес.

3. Сосчитай до пяти:

петербуржец, москвич.

4. Что лишнее и почему?

Улица, проспект, переулок, машина.
Реки, каналы, протоки, мосты.

5. Исправь предложения.

Дома стоят над улицей.

Мы живем на домах.

С первого этажа видно гораздо дальше, чем с последнего.

6. Какое слово не подходит?

Город, городской, горох, горожанка.

Улица, переулок, улочка, улитка.

7. Что общего и чем отличаются?

Город и деревня.

Подготовительная группа

1. Я ЖИВУ В ПЕТЕРБУРГЕ .

○ ○○○○ ○ ○○○○○○○○○○○

Раздели слова на слоги.

Сколько всего слов в этом предложении?

Назови 1-е слово, 2-е, 3-е, 4-е.

Назови предлог.

2. Прочитай слово, расположив буквы по росту:

Н а в е

3. Охарактеризуй каждый звук в слове ПЕТЕРБУРГ.

4. Составь из букв, входящих в слово ПРОСПЕКТ, как можно больше других слов.

ПОСЛЕСЛОВИЕ ДЛЯ ЛОГОПЕДОВ

Предлагаемая вашему вниманию система планирования содержит традиционный набор разделов календарного плана логопеда: работа над мелкой моторикой, общими речевыми навыками, развитие фонематических процессов и представлений, слухового и зрительного внимания, лексико-грамматические задания и задания по развитию связной речи. Развитие элементарных математических представлений включено в грамматический блок. Артикуляционная гимнастика, как и вся работа над артикуляцией, вынесена за рамки настоящего пособия.

В одной речевой группе часто оказываются дети и разного возраста, и с разными диагнозами — фонетико-фонематическим недоразвитием речи (ФФНР) и общим недоразвитием речи (ОНР). Наша система планирования дает возможность дифференцированного подхода к каждому ребенку, то есть все задания предлагаются с учетом возможностей конкретных детей.

Если ребенок приходит к вам только на один год, а ему уже 6 лет, то развитие фонематических процессов рекомендуем начинать с заданий под буквой А, но делать их сразу за два дня, с тем чтобы к концу января закончить все задания под буквой А и перейти к заданиям под буквой Б.

Разумеется, детям с ОНР на 1-м году обучения нужно хорошо проработать лексико-грамматический блок, а на 2-м году основной упор делается на связную речь.

Детям с ФФНР после специального обследования можно подбирать индивидуальные маршруты обучения в соответствии с имеющимися у них нарушениями в словоизменении или словообразовании. Главное внимание здесь опять же уделяется связной речи — ведь эти дети чаще всего приходят к нам только на один год.

Лексико-грамматический блок, задания по развитию связной речи построены по лексическому принципу.

Как таковая работа над лексикой остается за воспитателем. В нашем пособии приводится только словарь на каждую тему. Логопед дает задания по грамматике, используя слова из словаря. По мере овладения грамматическими формами предлагается включать их в предложения, а потом постепенно добавлять задания из раздела «Связная речь».

Если кто-то из детей не справляется с каким-нибудь заданием, логопед отрабатывает это трудное для ребенка задание индивидуально, после чего дает его для индивидуального же закрепления воспитателю.

Каждую неделю один день отводится только для индивидуальной работы. В остальные дни подгрупповая работа сочетается с индивидуальной.

К каждой лексической теме предлагаются контрольные задания. Они могут даваться воспитателям как материал для логопедической пятиминутки и коррекционного часа, а также родителям, которые хотят дома повторять с детьми пройденный ими материал.

Система лексико-грамматических заданий может быть построена не только по лексическому, но и по грамматическому принципу. Есть вполне обоснованные доводы в пользу каждого из них. Логопед выбирает тот принцип, который кажется ему наиболее логичным, естественным, а значит — правильным.

И все же давайте будем стараться исходить из того, что каждый ребенок имеет право на свой индивидуальный образовательный маршрут.

ПРИЛОЖЕНИЕ

(составлено для родителей, подзабывших теорию русского языка)

УВАЖАЕМЫЕ МАМЫ И ПАПЫ!

В русском языке 10 гласных букв (А, О, У, Э, Ы, И, Я, Е, Ё, Ю), 21 согласная буква (Б, В, Г, Д, Ж, З, Й, К, Л, М, Н, П, Р, С, Т, Ф, Х, Ц, Ч, Ш, Щ) и еще две особенные буквы — это Ъ и Ь. Теперь разберемся со звуками. И поможет нам в этом очень простая схема.

Согласные звуки, в свою очередь, делятся на твердые и мягкие, например: трон — тронь. Мягкость



согласного звука обозначается значком: ʹ. Стало быть, в слове *трон* [н] — твердый согласный звук, а в слове *тронь* [нʹ] — мягкий. Запомните, звуки [ж], [ш], [ц] — **всегда** твердые, звуки [й], [ч], [щ] — **всегда** мягкие. Все остальные согласные звуки могут быть как твердыми, так и мягкими: [б]—[бʹ], [р]—[рʹ], [ф]—[фʹ] и т.д. В нашем пособии мы учим детей различать согласные звуки только по принципу их твердости/мягкости, оставляя пока за рамками различие этих звуков по принципу звонкости/глухости.

Гласные Я, Е, Ё, Ю могут обозначать один звук (я — [а], е — [э], ё — [о], ю — [у] **после согласных** (белка — [бʹэлка]) и два звука (я — [йа], е — [йэ], ё — [йо], ю — [йу] **в начале слова** (ёлка — [йолка]), **после гласной** (баян — [байан]), а также **после Ъ и Ь** (вьюнок — [вʹйунок], съел — [сйэл]).

В заключение еще раз напомним вам условные обозначения звуков и схему их разбора (используйте цвет при самостоятельной работе). Итак:

- — гласный звук (красный кружок);
- — твердый согласный звук (синий кружок);
- — мягкий согласный звук (зеленый кружок).

Соответственно, слова *лес*, *нёс*, *бант*, *ёжик* схематически будут выглядеть так:

○●○, ○●○, ○●○○, ○●○○○.

ЛИТЕРАТУРА

Лалаева Р. И., Серебрякова Н. В. Формирование лексики и грамматического строя у дошкольников с общим недоразвитием. — СПб., 2001.

Лопатина Л. В., Серебрякова Н. В. Логопедическая работа в группах дошкольников со стертой формой дизартрии. — СПб., 1994.

Крупенчук О. И.

К84 Научите меня говорить правильно!/ Комплексная методика подготовки ребёнка к школе. — СПб.: Издательский Дом «Литера», 2011.— 208 с.: ил.— (Серия «Уроки логопеда»).

ISBN 978-5-94455-037-8

Книга петербургского логопеда О.И.Крупенчук представляет собой комплексную методику подготовки ребёнка к школе. Издание рассчитано на занятия с детьми 4—6 лет и полностью соответствует тематике занятий в старших и подготовительных группах детского сада.

По этой книге родители могут начать занятия с ребёнком и в начале осени (согласно предлагаемому графику), и зимой, и весной — начать никогда не поздно.

Контрольные задания, приведённые в книге, полезно повторить с ребёнком перед собеседованием при поступлении в школу.

УДК 376
ББК 74.3